

Guía del usuario de Dell™ OptiPlex™ 210L



[Ordenador de minitorre](#)



[Ordenador de sobremesa](#)

[Regresar a la página de contenido](#)

Funciones avanzadas

Guía del usuario de Dell™ OptiPlex™ 210L

- [Control de tecnología LegacySelect](#)
- [Capacidad administrativa](#)
- [Seguridad](#)
- [Protección por contraseña](#)
- [Configuración del sistema](#)
- [Inicio desde un dispositivo USB](#)
- [Eliminación de contraseñas olvidadas](#)
- [Borrado de la configuración de la memoria CMOS](#)
- [Hyper-Threading](#)
- [Administración de energía](#)

Control de la tecnología LegacySelect

El control de la tecnología LegacySelect ofrece soluciones con soporte total de legado, con soporte parcial de legado o sin soporte de legado basadas en plataformas comunes, imágenes del disco duro y procedimientos de ayuda. El control se proporciona al administrador mediante el programa Configuración del sistema, Dell OpenManage™ IT Assistant o la integración personalizada en fábrica de Dell.

LegacySelect permite a los administradores activar o desactivar electrónicamente conectores y dispositivos de soportes que incluyen conectores USB y serie, un conector paralelo, una unidad de disquete, ranuras para PCI y un ratón PS/2. Los conectores y dispositivos de soporte que se desactivan dejan libres los recursos. Debe reiniciar el ordenador para que los cambios entren en vigor.

Capacidad administrativa

Dell OpenManage™ IT Assistant

IT Assistant configura, administra y supervisa ordenadores y otros dispositivos de una red corporativa. IT Assistant gestiona activos, configuraciones, eventos (alertas) y la seguridad de los ordenadores que poseen software de administración estándar de la industria. Admite instrumentación que cumpla los estándares de la industria SNMP, DMI y CIM.

El software Dell OpenManage Client Instrumentation, basado en DMI y CIM, está disponible para el ordenador. Para obtener información sobre IT Assistant, consulte la publicación *Dell OpenManage IT Assistant User's Guide* (Guía del usuario de Dell OpenManage IT Assistant), disponible en la página Web de soporte de Dell en support.dell.com.

Dell OpenManage Client Instrumentation

Dell OpenManage Client Instrumentation es un software que permite a programas de administración remota como IT Assistant realizar lo siguiente:

- 1 Acceder a información sobre el ordenador, como cuántos procesadores tiene y qué sistema operativo ejecuta.
- 1 Supervisar el estado del ordenador, por ejemplo, mediante la escucha de las alertas térmicas de las sondas de temperatura o las alertas de error del disco duro procedentes de los dispositivos de almacenamiento.
- 1 Cambiar el estado del ordenador, por ejemplo, actualizando el BIOS o apagando el ordenador de forma remota.

Un sistema administrado es el que tiene configurado el software Dell OpenManage Client Instrumentation en una red que utiliza IT Assistant. Para obtener información sobre Dell OpenManage Client Instrumentation, consulte la publicación *Dell OpenManage Client Instrumentation User's Guide* (Guía del usuario de Dell OpenManage Client Instrumentation), disponible en la página Web de soporte de Dell en support.dell.com.

Seguridad

Anillo del candado y ranura para cable de seguridad

Utilice uno de los métodos siguientes para proteger el ordenador:

- 1 Use únicamente un candado o un candado y un cable de seguridad con el anillo para candado.

El uso de un candado solo evita que se abra el ordenador.

El uso de un cable de seguridad atado alrededor de un objeto fijo junto con un candado evita el transporte no autorizado del ordenador.
- 1 Coloque un dispositivo antirrobo de los que se venden en los establecimientos comerciales en la ranura para cable de seguridad de la parte posterior del ordenador.

 **NOTA:** antes de comprar un dispositivo antirrobo, asegúrese de que encajará en la ranura para cable de seguridad del ordenador.

Los dispositivos antirrobo suelen incluir un lazo de cable metálico trenzado con un dispositivo de bloqueo que se abre con una llave. La documentación

que se incluye con el dispositivo contiene instrucciones para su instalación.

Protección por contraseña

- ➔ **AVISO:** aunque las contraseñas protegen los datos del ordenador, no son infalibles. Si requiere más seguridad para sus datos, es su responsabilidad adquirir y utilizar medios adicionales de protección, tales como programas para ciframiento de datos.

Contraseña del sistema

- ➔ **AVISO:** si deja el ordenador en funcionamiento y desatendido y no ha asignado una contraseña del sistema, o si lo deja desbloqueado de modo que cualquiera pueda desactivar la contraseña cambiando la configuración del puente, cualquier persona podrá acceder a los datos almacenados en la unidad de disco duro.

Valores de la opción

No es posible cambiar la contraseña del sistema (System Password) ni especificar una nueva si se muestra una de estas dos opciones:

- 1 **Set** (Establecida): se ha asignado una contraseña del sistema.
- 1 **Disabled** (Desactivada): la contraseña del sistema se ha desactivado mediante la configuración del puente de la placa base.

Sólo es posible asignar una contraseña del sistema cuando se muestra la opción siguiente:

- 1 **Not set** (No activada): no está asignada una contraseña del sistema y el puente de la contraseña en la placa base está en posición activada (su posición predeterminada).

Asignación de una contraseña del sistema

Para abandonar el campo sin asignar una contraseña del sistema, pulse <Tab> o la combinación de teclas <Mayús><Tab> para pasar a otro campo, o pulse <Esc> en cualquier momento antes de completar el paso 5.

1. [Abra el programa Configuración del sistema](#) y compruebe que la opción de **Password Status** (Estado de la contraseña) está establecida en **Unlocked** (Desbloqueado).
2. Resalte **System Password** (Contraseña del sistema) y, a continuación, pulse la tecla de dirección izquierda o derecha.
El encabezado de la opción cambia a **Enter Password** (Introducir contraseña), seguido de un campo vacío de 32 caracteres entre corchetes.
3. Escriba la nueva contraseña del sistema.
Puede utilizar hasta 32 caracteres. Para borrar un carácter mientras introduce su contraseña, pulse la tecla <Retroceso> o la tecla de flecha hacia la izquierda. En la contraseña no se distingue entre mayúsculas y minúsculas.
Algunas combinaciones de teclas no son válidas. Si usted introduce una de estas combinaciones, el altavoz emite un sonido.
Conforme oprime cada tecla de caracteres (o la barra espaciadora para un espacio en blanco), un indicador de posición aparece en el campo.
4. Pulse <Intro>.
Si la nueva contraseña del sistema consta de menos de 32 caracteres, todo el campo se llena con indicadores de posición. Después, el encabezado de la opción cambia a **Verify Password** (Verificar la contraseña), seguido de otro campo de 32 caracteres entre corchetes.
5. Para confirmar su contraseña, escríbala por segunda vez y pulse la tecla Intro.
El valor de la contraseña pasa a ser **Set** (Establecida).
6. Salga del programa Configuración del sistema.
La protección por contraseña entra en vigor cuando se reinicia el ordenador.

Escritura de la contraseña del sistema

Cuando inicie o reinicie el ordenador, aparecerá uno de los mensajes siguientes en la pantalla.

Si la opción **Password Status** (Estado de la contraseña) está establecida en **Unlocked** (Desbloqueado):

```
Type in the password and
- press <ENTER> to leave password security enabled.
- press <CTRL><ENTER> to disable password security.
(Teclee la contraseña y ...
- pulse <INTRO> para dejar activada la seguridad por contraseña.
```

- pulse <CTRL><INTRO> para desactivar la seguridad por contraseña.)
Enter password: (Teclee la contraseña:)

Si la opción **Password Status** (Estado de la contraseña) está establecida en **Locked** (Bloqueado):

Type the password and press Enter (Teclee la contraseña y pulse <Intro>).

Si ha asignado una contraseña de administrador, el ordenador aceptará la contraseña de administrador como una contraseña del sistema alternativa.

Si escribe una contraseña del sistema incorrecta o incompleta, aparecerá el mensaje siguiente en la pantalla:

```
** Incorrect password. ** (**Contraseña incorrecta.**)
```

Si vuelve a escribir una contraseña incorrecta o incompleta, aparecerá el mismo mensaje en la pantalla. A partir de la tercera vez que vuelva a escribir una contraseña del sistema incorrecta o incompleta, el ordenador mostrará el mensaje siguiente:

```
** Incorrect password. ** (**Contraseña incorrecta.**)  
Number of unsuccessful password attempts (Número de intentos fallidos de la contraseña): 3  
System halted! (;Sistema interrumpido!) Must power down (Debe apagarse).
```

Incluso después de apagar y encender el ordenador, el mensaje anterior se mostrará cada vez que escriba una contraseña del sistema incorrecta o incompleta.

 **NOTA:** puede utilizar **Password Status** (Estado de la contraseña) en combinación con **System Password** (Contraseña del sistema) y **Admin Password** (Contraseña de administrador) para lograr una mayor protección del ordenador frente a cambios no autorizados.

Eliminación o modificación de una contraseña del sistema

1. [Abra el programa Configuración del sistema](#) y compruebe que la opción de **Password Status** (Estado de la contraseña) está establecida en **Unlocked** (Desbloqueado).
2. Reinicie su ordenador.
3. Cuando se le pida, teclee la contraseña del sistema.
4. Pulse <Ctrl><Intro> para desactivar la contraseña actual del sistema.
5. Compruebe que la opción **System Password** (Contraseña del sistema) tiene el valor **Not Set** (No establecida).

Si la opción **Not Set** (No establecida) se visualiza, se ha eliminado la contraseña del sistema. Si la opción **Not Set** (No establecida) no se visualiza, pulse la combinación de teclas <Alt> para reiniciar el ordenador y, a continuación, repita del [paso 3](#) al [paso 5](#).

Para asignar una nueva contraseña, realice el procedimiento descrito en el apartado "[Asignación de una contraseña del sistema](#)".

6. Salga del programa Configuración del sistema.

Contraseña del administrador

Valores de la opción

No es posible cambiar la contraseña de administrador (Admin Password) ni especificar una nueva si se muestra una de estas dos opciones:

- 1 **Set** (Establecida): se ha asignado una contraseña de administrador.
- 1 **Disabled** (Desactivada): la contraseña de administrador se ha desactivado mediante la configuración del puente de la placa base.

Sólo es posible asignar una contraseña de administrador cuando se muestra la opción siguiente:

- 1 **Not set** (No establecida): no está asignada una contraseña de administrador y el puente de la contraseña en la placa base está en posición activada (su posición predeterminada).

Asignar una contraseña de administrador

La **contraseña** del administrador puede ser la misma que la contraseña del sistema.

 **NOTA:** si las dos contraseñas son diferentes, se puede utilizar la contraseña de administrador como contraseña del sistema alternativa. Sin embargo, no se puede utilizar la contraseña del sistema en lugar de la contraseña de administrador.

1. [Abra el programa Configuración del sistema](#) y compruebe que la opción **Admin Password** (Contraseña de administrador) tiene el valor **Not Set** (No establecida).
2. Resalte la opción **Admin Password** (Contraseña del administrador) y, a continuación, pulse la tecla de flecha hacia la izquierda o hacia la derecha.

El ordenador le pedirá que escriba y confirme la contraseña. Si un carácter no está permitido, el ordenador emitirá un sonido.

3. Escriba y verifique la contraseña.

Una vez que haya verificado la contraseña, el valor de **Admin Password** (Contraseña de administrador) pasará a ser **Set** (Establecida). La próxima vez que [abra el programa Configuración del sistema](#), el ordenador le pedirá que indique la contraseña del administrador.

4. Salga del programa Configuración del sistema.

Los cambios realizados en **Admin Password** (Contraseña de administrador) se hacen efectivos inmediatamente (no es necesario reiniciar el ordenador).

Funcionamiento del ordenador con una contraseña de administrador activada

Al [abrir el programa Configuración del sistema](#), aparece resaltada la opción **Admin Password** (Contraseña de administrador), lo que indica que debe escribir la contraseña.

Si no escribe la contraseña correcta, el sistema le permite ver, pero no modificar, las opciones de configuración del sistema.

 **NOTA:** puede utilizar **Password Status** (Estado de la contraseña) en combinación con **Admin Password** (Contraseña de administrador) para proteger la contraseña del sistema frente a cambios no autorizados.

Eliminación o modificación de una contraseña de administrador existente

Para cambiar una contraseña de administrador existente, debe conocerla.

1. [Abra el programa Configuración del sistema](#).
2. Cuando el sistema se lo solicite, escriba la contraseña de administrador.
3. Resalte la opción **Admin Password** (Contraseña de administrador) y pulse la tecla de flecha hacia la izquierda o hacia la derecha para eliminar la contraseña de administrador existente.

El valor pasará a ser **Not Set** (No establecida).

Para asignar una nueva contraseña de administrador, siga el procedimiento descrito en el apartado "[Asignación de una contraseña de administrador](#)".

4. Salga del programa Configuración del sistema.

Desactivación de una contraseña olvidada y configuración de una nueva contraseña

Para restablecer la contraseña del sistema y/o la del administrador, consulte el apartado "[Eliminación de contraseñas olvidadas](#)".

Programa Configuración del sistema

Visión general

Utilice el programa de configuración del sistema como se indica a continuación:

- 1 Para cambiar la información de configuración del sistema después de que haya agregado, modificado o desmontado cualquier elemento de hardware de su ordenador.
- 1 Para establecer o cambiar una opción que puede seleccionar el usuario, como la contraseña del usuario.
- 1 Para leer la cantidad de memoria actual o definir el tipo de unidad de disco duro instalada.

Antes de utilizar el programa de configuración del sistema, se recomienda anotar la información de la pantalla de configuración del sistema para poder utilizarla en un futuro.

Ejecución del programa Configuración del sistema

1. Encienda (o reinicie) el ordenador.
2. Cuando aparezca el logotipo azul de DELL™, pulse <F2> inmediatamente.

Si no pulsa esa tecla inmediatamente, aparecerá el logotipo del sistema operativo; espere hasta que aparezca el escritorio de Microsoft® Windows®. A

continuación, [apague el ordenador](#) y vuelva a intentarlo.

Pantallas del programa Configuración del sistema

La pantalla de configuración del sistema muestra la información de la configuración actual o modificable del ordenador. La información de la pantalla se divide en tres áreas: la lista de opciones, el campo de la opción activa y las funciones de tecla.

<p>Lista de opciones: este campo aparece en el lado izquierdo de la ventana del programa Configuración del sistema. Se trata de una lista desplazable que contiene las opciones que definen la configuración del ordenador, incluido el hardware instalado, la conservación de energía y las características de seguridad.</p> <p>Avance y retroceda por la lista mediante las teclas de flecha hacia arriba y hacia abajo. Cuando se resalta una opción, el campo de opción muestra más información sobre dicha opción junto con los valores actuales y los valores disponibles.</p>	<p>Campo de opción: contiene información sobre cada una de las opciones. En este campo puede ver y modificar los valores actuales.</p> <p>Utilice las teclas de flecha hacia la izquierda y hacia la derecha para resaltar una opción. Pulse <Intro> para activar esa selección.</p>
	<p>Funciones de tecla: este campo aparece debajo del campo de opción y enumera las teclas y sus funciones dentro del campo de configuración del sistema activo.</p>

Opciones del programa Configuración del sistema

 **NOTA:** los elementos listados en esta sección aparecerán o no en función del ordenador y de los dispositivos que haya instalados en éste.

Sistema	
System Info (Información del sistema)	Muestra el nombre del ordenador, la versión del BIOS y la etiqueta de servicio.
CPU Info (Información de la CPU)	Indica si el procesador del ordenador es compatible con Hyper-Threading e identifica la velocidad de la CPU, la velocidad del bus, la frecuencia de reloj y la memoria caché L2.
Memory Info (Información de la memoria)	Indica la cantidad de memoria instalada, la velocidad de la memoria del sistema, la cantidad de memoria de vídeo, el tamaño de la caché de pantalla y el modo de canal (de uno o dos canales).
Date/Time (Fecha y hora)	Muestra los valores de fecha y hora actuales.
Boot Sequence (Secuencia de arranque)	El ordenador intenta iniciar siguiendo la secuencia de los dispositivos especificados en esta lista.
Unidades	
Diskette Drive (Unidad de disquete)	Esta opción activa o desactiva la unidad de disquete. Las opciones disponibles son Off (Desactivada), Internal (Interna), USB y Read Only (Sólo lectura).
Drive 0 through Drive n (Unidad 0 a Unidad n)	Identifica, activa y desactiva las unidades conectadas a los conectores SATA o IDE de la placa base, y enumera las capacidades de las unidades de disco duro. NOTA: estas opciones aparecen de la Drive 0 (Unidad 0) a la Drive 3 (Unidad 3).
Module Bay (Compartimento para módulos)	Activa o desactiva los dispositivos en el compartimento para módulos. Las opciones son On (Activado) o Off (Desactivado). La selección predeterminada es On (Encendido). NOTA: la opción de configuración de USB Controller (Controladora USB) y Diskette Drive (Unidad de disco flexible) afectan al funcionamiento de la unidad de disco flexible opcional en el compartimento para módulos.
Drive Controller (Controladora de la unidad)	Configura el modo operativo de la controladora ATA serie. Normal activa la controladora ATA serie para que funcione sólo en el modo nativo ATA serie. Compatible activa la controladora ATA serie para que funcione en el modo combinado ATA serie/paralelo.
Error Reporting (Notificación de	Determina si se notifican o no los errores de la unidad de disco duro durante el inicio del sistema.

errores)	
SATA Operation (Funcionamiento de SATA)	<p>Configura el modo operativo de la controladora integrada en la unidad de disco duro.</p> <p>Normal (Normal): la controladora de la unidad de disco duro se configura para modo nativo. Este modo proporciona el rendimiento más elevado de la unidad y la mayor flexibilidad.</p> <p>Combination (Combinación): la controladora de la unidad de disco duro se configura para modo de combinación. Este modo activa la compatibilidad con sistemas operativos anteriores que no admiten unidades SATA.</p> <p>El valor predeterminado de fábrica es Normal.</p> <p>NOTA: cambiar este valor de configuración afecta al orden en que se listan las unidades. Sin embargo, la configuración del sistema no refleja estos cambios hasta que se reinicia el ordenador.</p>
SATA Reporting (Notificaciones de SATA)	<p>Controla si los errores de unidad de disco duro de discos integrados se notifican durante el inicio del sistema. Esta tecnología forma parte de la especificación SMART [Self-Monitoring Analysis and Reporting Technology (Tecnología de análisis y generación de informes de auto-supervisión)]: Las opciones son On (Activado) o Off (Desactivado). El valor predeterminado es Off (Desactivado).</p>
Dispositivos integrados	
Integrated NIC (NIC integrada)	<p>Puede establecer el NIC en On (Activado) (valor predeterminado), Off (Desactivado), u On w/ PXE (Activado con PXE). Cuando la opción On w/ PXE (Activada con PXE) está activa (disponible sólo para el futuro proceso de inicio), el ordenador le pide al usuario que pulse <Ctrl><Alt>. Si se pulsa esta combinación de teclas se visualiza un menú que le permite seleccionar un método para iniciar desde un servidor de red. Si el servidor de red no dispone de una rutina de arranque, el sistema intentará arrancar desde el siguiente dispositivo de la lista de la secuencia de arranque.</p>
Integrated Audio (Audio integrado)	<p>Activa o desactiva la controladora de audio integrada.</p>
LPT Port Mode (Modo de puerto LPT)	<p>Esta opción establece el modo operativo para el puerto paralelo integrado. Los valores disponibles son Off (Desactivado), AT, PS/2 (predeterminado), EPP y ECP.</p> <ul style="list-style-type: none"> 1 AT: el puerto se configura para la compatibilidad con IBM® AT. 1 PS/2: el puerto se configura para la compatibilidad con IBM PS/2. 1 EPP: el puerto se configura para el protocolo de puerto paralelo mejorado. 1 ECP: el puerto se configura para el protocolo de puerto de funciones ampliadas.
LPT Port Address (Dirección del puerto LPT)	<p>Esta opción establece la dirección que utiliza el puerto paralelo integrado. Los valores disponibles son 378h (predeterminado), 278h y 3BCh.</p>
PCI Slots (Ranuras PCI)	<p>Activa o desactiva las ranuras para PCI.</p>
Serial Port #1 (Puerto serie n.º. 1)	<p>Auto, el valor predeterminado, configura automáticamente un conector con una designación particular (COM1 o COM3).</p>
USB	<p>Cuando esta opción está establecida en On (Activado), se detectan y admiten los dispositivos USB en el sistema operativo.</p>
USB Disable (Desactivar USB)	<p>Activa o desactiva los conectores USB del panel anterior. La selección predeterminada es On (Encendido). Para desactivar los conectores del panel anterior, seleccione Off (Desactivado).</p>
USB Controller (Controladora USB)	<p>Activa y desactiva la controladora USB integrada.</p> <p>Off (Desactivado): la controladora USB está desactivada.</p> <p>On (Activado): la controladora USB está activada.</p> <p>No Boot (Sin inicio): la controladora USB está activa, pero el BIOS no reconocerá los dispositivos de almacenamiento USB.</p> <p>El valor predeterminado de fábrica es On (Activado).</p>
Front USB Ports (Puertos USB frontales)	<p>Activa o desactiva los puertos USB del panel anterior: Off: desactivado</p> <p>On: activado</p> <p>El valor predeterminado de fábrica es On (Activado).</p>
LPT Port Mode (Modo de puerto LPT)	<p>Selecciona el modo operativo del puerto paralelo integrado.</p> <p>Off (Desactivado): el puerto está desactivado.</p> <p>AT: el puerto está configurado para la compatibilidad con IBM AT.</p> <p>PS/2: el puerto está configurado para la compatibilidad con IBM PS/2.</p> <p>EPP: protocolo de puerto paralelo mejorado.</p> <p>ECP: protocolo de puerto de funciones ampliadas.</p> <p>El valor predeterminado de fábrica es PS/2.</p>
LPT Port Address (Dirección del puerto LPT)	<p>Selecciona la dirección IO de base para el puerto paralelo integrado. El valor predeterminado de fábrica es 378h.</p>
Video	
Primary Video (Video principal)	<p>Este valor especifica qué controladora de vídeo es la principal cuando el ordenador cuenta con dos controladoras de vídeo.</p>
Video Memory Size	<p>Este valor especifica la cantidad de memoria disponible para las controladoras de vídeo.</p>

(Tamaño de la memoria de vídeo)	
Rendimiento	
Hyper-Threading	Si el procesador del ordenador admite Hyper-Threading, esta opción aparecerá en la Lista de opciones.
IDE Performance (Rendimiento IDE)	<ul style="list-style-type: none"> 1 Quiet (Silencio) (valor predeterminado): la unidad de disco duro funciona con su configuración más silenciosa. 1 Performance (Rendimiento): la unidad de disco duro funciona a la máxima velocidad. 1 Bypass (Ignorar): el ordenador no probará ni cambiará la configuración actual del modo de acústica. 1 Suggested (Recomendado): la unidad de disco duro funciona con el nivel recomendado por el fabricante de la unidad. <p>NOTA: si se pasa al modo de rendimiento, la unidad puede resultar más ruidosa, pero ello no afecta al rendimiento. El cambio de la configuración de acústica no modifica la imagen de la unidad de disco duro.</p>
Seguridad	En esta sección se muestran las opciones de seguridad del sistema disponibles. Consulte el apartado " Seguridad " para obtener más información.
Admin Password (Contraseña del sistema)	<p>Esta opción proporciona acceso restringido al programa de configuración del sistema de la misma forma que se puede restringir el acceso al sistema mediante la opción de contraseña del sistema. Los valores disponibles son Set (Establecida), Not Set (No establecida) y Disabled (Desactivada).</p> <p>Si la opción tiene el valor Set (Establecida), se ha asignado una contraseña de administrador.</p> <p>Si la opción tiene el valor Not Set (No establecida), no se ha asignado ninguna contraseña de administrador y el puente de contraseña de la placa base se encuentra en la posición activada (valor predeterminado).</p> <p>Si la opción tiene el valor Disabled (Desactivada), la contraseña de administrador se ha desactivado mediante la configuración del puente de la placa base.</p> <p>Para desactivar la contraseña de administrador, especifique la contraseña cuando se la soliciten y pulse <Ctrl><Intro>.</p>
System Password (Contraseña del sistema)	<p>Muestra el estado actual de la función de seguridad por contraseña del sistema y permite asignar y comprobar una nueva contraseña del sistema. Los valores disponibles son Set (Establecida), Not Set (No establecida) y Disabled (Desactivada).</p> <p>Si la opción tiene el valor Set (Establecida), se ha asignado una contraseña del sistema.</p> <p>Si la opción tiene el valor Not Set (No establecida), no se ha asignado ninguna contraseña de sistema y el puente de contraseña de la placa base se encuentra en la posición activada (valor predeterminado).</p> <p>Si la opción tiene el valor Disabled (Desactivada), la contraseña del sistema se ha desactivado mediante la configuración del puente de la placa base.</p> <p>Para desactivar la contraseña del sistema, especifique la contraseña cuando se la soliciten y pulse <Ctrl><Intro>.</p>
Drive Password (Contraseña de la unidad)	<p>Establezca esta contraseña para evitar que usuarios no autorizados puedan acceder a la unidad de disco duro.</p> <p>NOTA: la opción aparece para cada unidad de disco duro instalada que admite contraseñas de unidad de disco duro. Si ninguna unidad admite una contraseña de unidad, esta opción no se visualizará.</p>
ModBay Password (Contraseña ModBay)	<p>Establezca esta contraseña para evitar que usuarios no autorizados accedan a una unidad de disco duro instalada en el compartimento para módulos.</p> <p>NOTA: la opción sólo aparece para una unidad de disco duro instalada en el compartimento para módulos que admita contraseñas de unidad de disco duro. Si no hay ninguna unidad de disco duro instalada en el compartimento para módulos, o si la que está instalada no admite una contraseña de unidad de disco duro, esta opción no se mostrará.</p>
Password Changes (Cambios de contraseña)	Esta opción bloquea el campo de contraseña del sistema con la contraseña de administrador. Cuando el campo está bloqueado, la opción para desactivar la seguridad por contraseña pulsando <Ctrl><Intro> cuando el ordenador se inicia ya no está disponible.
TPM Security (Seguridad TPM)	<p>Controla el dispositivo de seguridad TPM:</p> <p>Off (Desactivado): el dispositivo de seguridad TPM se encuentra en estado Off (Desactivado).</p> <p>On (Activado): el dispositivo de seguridad TPM se encuentra en estado On (Activado).</p> <p>El valor predeterminado de fábrica es Off (Desactivado).</p>
Administración de energía	
AC Recovery (Recuperación de CA)	Determina lo que pasa cuando se restaura la alimentación CA en el ordenador.
Auto Power On (Encendido automático)	<p>Establece la hora y los días de la semana en los que se encenderá el ordenador automáticamente. Las opciones disponibles son Everyday (Cada día) o Weekdays (Días laborables). El valor predeterminado de fábrica es Off (Desactivado).</p> <p>Esta función no tiene efecto si se apaga el ordenador mediante un dispositivo de enchufes múltiples con interruptor o mediante un protector contra sobrevoltajes.</p>
Auto Power Time (Hora de encendido automático)	<p>Establece la hora específica en la que se encenderá el ordenador automáticamente. La hora se mantiene en un formato de 24 horas (<i>horas: minutos</i>). Cambie la hora de arranque pulsando las teclas de flecha hacia la izquierda o hacia la derecha para aumentar o disminuir los números, o escribalos en los campos de fecha y hora.</p> <p>Utilice este valor junto con Auto Power On (Encendido automático).</p>
Low Power Mode (Modo de bajo consumo)	Cuando se selecciona Low Power Mode (Modo de bajo consumo), los eventos de reactivación remota ya no encenderán el ordenador desde el modo de Hibernate (Hibernación) ni desde el estado Off (Apagado) a menos que se haya instalado una tarjeta NIC adicional.

	NOTA: este valor afecta sólo a la controladora de red integrada.
Remote Wake-Up (Reactivación remota)	Esta opción permite que el sistema se encienda cuando un módem compatible con la activación remota o una controladora de interfaz de red recibe una señal de activación. On (Activado) (valor predeterminado) seguirá la secuencia de arranque del ordenador. On w/ Boot to NIC (Activado con arranque desde la NIC) permitirá que el ordenador intente arrancar desde una red antes de utilizar la secuencia de arranque. NOTA: normalmente, el sistema puede encenderse de forma remota desde el modo de suspensión, desde el modo de hibernación o cuando está apagado. Cuando Low Power Mode (Modo de bajo consumo, que se encuentra en el menú Power Management [Administración de energía]) está activado, el sistema sólo se puede activar remotamente si se encuentra en modo Suspend (En suspensión).
Suspend Mode (Modo de espera)	Las opciones son S1 , un modo de espera en el que el ordenador se ejecuta en un modo de bajo consumo, y S3 , un modo en espera en el que la alimentación de la mayoría de los componentes se reduce o apaga pero, sin embargo, la memoria del sistema permanece activa.
Mantenimiento	
Load Defaults (Cargar valores predeterminados)	Este valor permite restaurar la configuración predeterminada de fábrica del ordenador. Las opciones disponibles son Cancel (Cancelar) y Continue/Reset CMOS (Continuar/restablecer la CMOS).
Event Log (Registro de sucesos)	Muestra el registro de eventos del sistema.
BIOS Update (Actualización del BIOS)	Seleccione la ubicación del archivo de actualización del BIOS. Las opciones disponibles son Floppy Disk (Disquete) o Hard Drive (Unidad de disco duro).
Comportamiento de POST	
Fast Boot (Inicio rápido)	Si se establece en On (Activado) (valor predeterminado), el ordenador se iniciará más rápidamente ya que omitirá determinadas configuraciones y pruebas.
Numlock Key (Tecla Bloq Num)	Esta opción se refiere al grupo de teclas situadas más a la derecha del teclado. Cuando está establecida en On (Activado) (valor predeterminado), esta opción activa las funciones numéricas y matemáticas que se muestran en la parte superior de cada tecla. Cuando está establecida en Off (Desactivado), esta opción activa las funciones de control del cursor que se muestran en la parte inferior de cada tecla.
POST Hotkeys (Teclas de acceso de la POST)	Esta opción especifica si las secuencias generadas mediante la pulsación de teclas se muestran cuando se inicia el ordenador. El valor predeterminado es Setup & Boot Menu (Configuración y Menú de inicio).
Keyboard Errors (Errores del teclado)	Esta opción activa o desactiva los informes de errores del teclado cuando se inicia el ordenador.

Boot Sequence (Secuencia de arranque)

Esta función permite cambiar la secuencia de arranque de los dispositivos.

Valores de la opción

- 1 **Onboard or USB Floppy Drive** (Unidad de disquetes USB o integrada): el ordenador intenta arrancar desde la unidad de disquetes. Si el disquete en la unidad no es de inicio o si no hay disquete en la unidad, el ordenador genera un mensaje de error.
- 1 **Onboard SATA Hard Drive** (Unidad de disco duro SATA integrada): el ordenador intenta arrancar desde la unidad de disco duro ATA serie principal. Si no hay ningún sistema operativo en la unidad, el ordenador genera un mensaje de error.
- 1 **Onboard IDE Hard Drive** (Unidad de disco duro IDE integrada): el ordenador intenta arrancar desde la unidad de disco duro IDE principal, si procede. Si no hay ningún sistema operativo en la unidad, el ordenador genera un mensaje de error.
- 1 **Onboard or USB CD-ROM Device** (Dispositivo de CD-ROM USB o integrado): el ordenador intenta arrancar desde la unidad de CD. Si no hay ningún CD en la unidad, o si el CD no tiene ningún sistema operativo, el ordenador genera un mensaje de error.

Cambio de la secuencia de inicio para el arranque actual

Puede utilizar esta función, por ejemplo, para hacer que el ordenador arranque desde la unidad de CD, de modo que pueda ejecutar los Dell Diagnostics (Diagnósticos Dell) en el CD *Drivers and Utilities* (Controladores y utilidades) (Resource CD), pero debe iniciar el ordenador desde la unidad de disco duro cuando los Diagnostic Tests (Ensayos de diagnóstico) hayan sido completados. También puede utilizar esta función para reiniciar el ordenador desde un dispositivo USB, como una unidad de disquete, una memoria USB o una unidad de CD.

 **NOTA:** si va a arrancar desde una unidad de disco flexible USB, antes debe definir la unidad de disco flexible con el valor USB en el [programa Configuración del sistema](#).

1. Si va a arrancar desde un dispositivo USB, conecte dicho dispositivo al conector USB.
2. Encienda (o reinicie) el ordenador.
3. Cuando aparezca F2 = Setup, F12 = Boot Menu (F2= Configuración, F12= Menú de inicio) en la esquina superior derecha de la pantalla, pulse <F12>.

Si no lo hace inmediatamente, aparecerá el logotipo del sistema operativo; espere hasta que aparezca el escritorio de Microsoft Windows. A continuación, [apague el ordenador](#) y vuelva a intentarlo.

Aparecerá **Boot Device Menu** (Menú de dispositivos de arranque), donde se muestran todos los dispositivos de arranque disponibles. Cada dispositivo tiene un número junto a él.

4. En la parte inferior del menú, indique el número del dispositivo que se va a utilizar sólo para el arranque actual.

Por ejemplo, si va a iniciar en una tecla de memoria USB, resalte **USB Device** (Dispositivo USB) y pulse <Intro>.

 **NOTA:** para poder arrancar desde un dispositivo USB, el dispositivo debe ser de arranque. Para asegurarse de que el dispositivo es iniciable, compruebe la documentación o el sitio Web del dispositivo.

Cambio de la secuencia de inicio para arranques futuros

1. [Abra el programa Configuración del sistema.](#)
2. Use las teclas de flecha para resaltar la opción de menú **Boot Sequence** (Secuencia de inicio) y pulse <Intro> para acceder al menú emergente.

 **NOTA:** anote la secuencia de inicio actual por si desea restaurarla.

3. Pulse las teclas de flecha hacia arriba y hacia abajo para desplazarse por la lista de dispositivos.
4. Para activar o desactivar un dispositivo, pulse la barra espaciadora. (Los dispositivos activados que tienen una marca de verificación).
5. Pulse <Mayús><Flecha arriba> o <Mayús><Flecha abajo> para mover un dispositivo seleccionado hacia arriba o hacia abajo de la lista.

Arranque desde un dispositivo USB

 **NOTA:** para poder arrancar desde un dispositivo USB, el dispositivo debe ser de arranque. Compruebe en la documentación del dispositivo si éste es de arranque.

Clave de memoria

1. Inserte la clave de memoria en un puerto USB y reinicie el ordenador.
2. Cuando aparezca **F12 = Boot Menu** (F12 = Menú de inicio) en la esquina superior derecha de la pantalla, pulse <F12>.

El BIOS detecta el dispositivo y añade la opción de dispositivo USB al menú de inicio.

3. En el menú de inicio, seleccione el número que aparece junto al dispositivo USB.

El ordenador arrancará desde el dispositivo USB.

Unidad de disco flexible

1. En el programa Configuración del sistema, establezca la opción **Diskette Drive** (Unidad de disquete) en **USB**.
2. Guarde los cambios y salga del programa Configuración del sistema.
3. Conecte la unidad de disco flexible USB, inserte un disquete de arranque y reinicie el sistema.

Eliminación de contraseñas olvidadas

 **PRECAUCIÓN:** antes de comenzar cualquiera de los procedimientos de esta sección, siga las instrucciones de seguridad que se encuentran en la *Guía de información del producto*.

 **AVISO:** este proceso borra la contraseña de administrador y la contraseña del sistema.

1. Siga los procedimientos que se describen en el apartado "[Antes de comenzar](#)".

2. Localice el puente de contraseña de dos patillas (PSWD) en la placa base y extráigalo para borrar la contraseña.

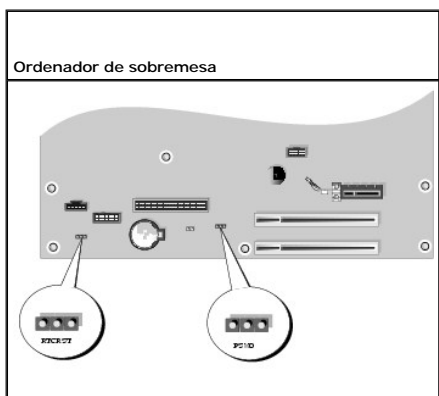
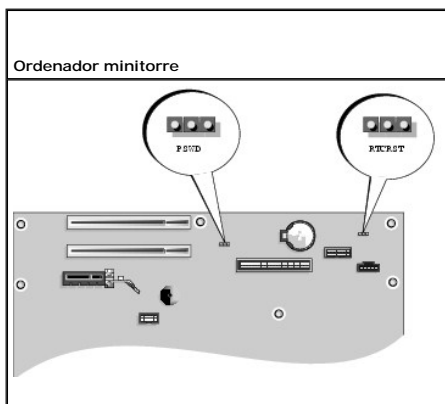

Puente	Configuración	Descripción
PSWD		Las funciones de contraseña están activadas (valor predeterminado).
		Las funciones de contraseña están desactivadas.
RTCST		El reloj de tiempo real no se ha restablecido.
		El reloj de tiempo real se está restableciendo (puenteado temporalmente).
puenteado no puenteado		

3. [Vuelva a colocar la cubierta del ordenador.](#)

4. Conecte el ordenador y el monitor a las tomas de alimentación eléctrica y enciéndalos.

5. Cuando aparezca el escritorio de Microsoft® Windows®, [apague el ordenador.](#)

6. Apague el monitor y desconéctelo de la toma de alimentación eléctrica.

7. Desconecte el cable de alimentación del ordenador de la toma de alimentación eléctrica y presione el botón de alimentación para conectar a tierra la placa base.

8. Abra la cubierta del ordenador.

9. Localice el puente de contraseña de 2 patillas en la placa base y conecte el puente para volver a activar la función de contraseña.

10. Vuelva a colocar la cubierta del ordenador.

 **AVISO:** para conectar un cable de red, primero conecte el cable a la toma de red de la pared y, después, al ordenador.

11. Conecte el ordenador y los dispositivos a las tomas de alimentación eléctrica y enciéndalos.

 **NOTA:** este procedimiento permite activar la función de contraseña. Al [abrir el programa Configuración del sistema](#), las opciones de contraseña del sistema y de contraseña de administrador aparecen con el valor **Not Set** (No establecida), lo que significa que la función de contraseña está activada pero que no se ha asignado ninguna contraseña.

12. Asigne una nueva contraseña del sistema y/o de administrador.

Borrado de la configuración de la memoria CMOS

 **PRECAUCIÓN:** antes de comenzar cualquiera de los procedimientos de esta sección, siga las instrucciones de seguridad que se encuentran en la [Guía de información del producto](#).

1. Siga los procedimientos que se describen en el apartado "[Antes de comenzar](#)".
2. Restablezca la configuración actual de la memoria CMOS:
 - a. Localice los [puentes de contraseña \(PSWD\) y de CMOS \(RTC_RST\)](#) en la placa base.
 - b. Quite el conector del puente de contraseña de sus patillas.
 - c. Coloque el conector del puente de contraseña en las patillas de RTC_RST y espere unos cinco segundos.
 - d. Quite el conector del puente de las patillas de RTC_RST y colóquelo de nuevo en las patillas de la contraseña.
3. [Vuelva a colocar la cubierta del ordenador](#).
4. Coloque el soporte del ordenador, si se utiliza.

 **AVISO:** para conectar un cable de red, primero conecte el cable a la toma de red de la pared y, después, al ordenador.

5. Conecte el ordenador y los dispositivos a las tomas de alimentación eléctrica y enciéndalos.
-

Hyper-Threading

Hyper-Threading es una tecnología de Intel® que mejora el rendimiento global del ordenador, ya que permite que un procesador físico funcione como dos procesadores lógicos, por lo que puede realizar determinadas tareas simultáneamente. Se recomienda utilizar el sistema operativo Microsoft® Windows® XP Service Pack 1 (SP1) o posterior, ya que Windows XP está optimizado para aprovechar la tecnología Hyper-Threading. Si bien hay muchos programas que pueden beneficiarse de Hyper-Threading, algunos de ellos no se han optimizado para dicha tecnología y pueden requerir una actualización por parte del fabricante del software. Póngase en contacto con el fabricante del software para obtener actualizaciones e información sobre cómo utilizar Hyper-Threading con el software del que dispone.

Para determinar si el ordenador utiliza la tecnología Hyper-Threading:

1. Haga clic en el botón **Inicio**, haga clic con el botón derecho del ratón en **Mi PC** y, a continuación, haga clic en **Propiedades**.
2. Haga clic en la ficha **Hardware** y en **Administrador de dispositivos**.
3. En la ventana **Administrador de dispositivos**, haga clic en el signo más (+) junto al tipo de procesador. Si Hyper-Threading está activado, el procesador aparece dos veces en la lista.

Puede activar o desactivar Hyper-Threading mediante el [programa Configuración del sistema](#).

Administración de energía

Puede configurarse el ordenador de modo que consuma menos energía cuando el usuario no lo está utilizando. Puede controlar el consumo de energía a través del sistema operativo instalado en el ordenador y de determinadas opciones del [programa Configuración del sistema](#). Estos periodos de consumo reducido de energía se denominan "modo de suspensión".

 **NOTA:** todos los componentes instalados en el ordenador deben admitir las funciones de los modos de hibernación y/o de espera y tienen las unidades apropiadas cargadas para entrar en cualquiera de estos modos de suspensión. Para obtener más información, consulte la documentación del fabricante de cada componente.

- 1 **En espera.** En este estado de reposo, la energía se reduce o se apaga para la mayoría de los componentes, incluidos los ventiladores de refrigeración. Sin embargo, la memoria del sistema permanece activa.

- 1 **Hibernar.** En este modo de suspensión, se reduce el consumo de energía al mínimo ya que se graban todos los datos de la memoria del sistema en la unidad de disco duro y, a continuación, se interrumpe la alimentación del sistema. Al salir de este modo, se reinicia el ordenador y se restaura el contenido de la memoria. El funcionamiento del ordenador se reanuda justo donde se quedó al entrar en el modo de hibernación
- 1 **Apagado.** En este modo de suspensión se interrumpe la alimentación del ordenador, excepto una pequeña cantidad auxiliar. Mientras el ordenador permanezca enchufado a una toma de alimentación eléctrica, se podrá iniciar de forma automática o remota. Por ejemplo, la opción **Auto Power On** (Encendido automático) del [programa Configuración del sistema](#) permite iniciar el ordenador automáticamente a una hora determinada. Del mismo modo, el administrador de la red puede encender un ordenador de forma remota utilizando un evento de administración de energía, como la activación remota.

En la tabla siguiente se enumeran los modos de suspensión y los métodos que pueden utilizarse para salir de cada estado.

Modo de suspensión	Métodos de activación (Windows XP)
Espera	<ul style="list-style-type: none"> 1 Pulse el botón de encendido 1 Encendido automático 1 Mueva el ratón o haga clic 1 Pulse una tecla 1 Actividad de dispositivo USB 1 Suceso de administración de energía
Hibernar	<ul style="list-style-type: none"> 1 Pulse el botón de encendido 1 Encendido automático 1 Suceso de administración de energía
Apagado	<ul style="list-style-type: none"> 1 Pulse el botón de encendido 1 Encendido automático 1 Suceso de administración de energía

 **NOTA:** para obtener más información sobre la administración de energía, consulte la documentación del sistema operativo.

[Regresar a la página de contenido](#)

[Regresar a la página de contenido](#)

Batería

Guía del usuario de Dell™ OptiPlex™ 210L

● [Sustitución de la batería](#)

Sustitución de la batería

⚠ PRECAUCIÓN: antes de comenzar cualquiera de los procedimientos de esta sección, siga las instrucciones de seguridad que se encuentran en la *Guía de información del producto*.

➡ AVISO: para evitar que los componentes internos del ordenador resulten dañados por descargas electrostáticas, antes de tocar cualquiera de sus componentes electrónicos, descargue la electricidad estática de su cuerpo. Puede hacer esto tocando una superficie metálica sin pintura en el chasis del ordenador.

Una batería de tipo botón mantiene la configuración del ordenador, así como la información de fecha y hora. La batería puede durar varios años.

Es posible que deba sustituir la batería en el caso de que aparezca una fecha u hora incorrecta durante la rutina de arranque junto con el siguiente mensaje:

Time-of-day not set - please run the SETUP program (No se ha establecido la hora; ejecute el programa de configuración).

O bien:

Invalid configuration information - please run SETUP program (Información de configuración no válida; ejecute el programa de configuración).

O bien:

Strike the F1 key to continue, F2 to run the setup utility (Pulse la tecla F1 para continuar y la tecla F2 para ejecutar la utilidad de configuración).

Para determinar si necesita sustituir la batería, vuelva a establecer la fecha y la hora en el programa Configuración del sistema y salga de éste para guardar la información. Apague el ordenador y desconéctelo de la toma de alimentación eléctrica durante unas horas; a continuación, vuelva a conectarlo y [abra el programa Configuración del sistema](#). Si la fecha y la hora no son correctas en el programa Configuración del sistema, sustituya la batería.

El ordenador puede funcionar sin batería; sin embargo, sin ella, se borra la información de configuración si el ordenador se apaga o se desconecta de la toma de alimentación eléctrica. En este caso, deberá [abrir el programa Configuración del sistema](#) y restablecer las opciones de configuración.

⚠ PRECAUCIÓN: una batería nueva puede explotar si se instala incorrectamente. Sustituya la batería únicamente por una del mismo tipo o de un tipo equivalente recomendado por el fabricante. Deseche las baterías agotadas de acuerdo con las instrucciones del fabricante.

Para sustituir la batería:

1. Si todavía no lo ha hecho, realice una copia de la información de configuración, que se encuentra en el programa Configuración del sistema.
2. Siga los procedimientos que se describen en el apartado "[Antes de comenzar](#)".
3. Localice el zócalo de la batería.

➡ AVISO: si levanta la batería de su zócalo haciendo palanca con un objeto romo, procure no tocar la placa base con el objeto. Asegúrese de que introduce el objeto entre la batería y el zócalo antes de intentar hacer palanca para extraer la batería. De lo contrario, puede dañar la placa base al sacar el zócalo de su sitio o al romper las pistas de circuito de dicha placa.

➡ AVISO: para evitar daños en el conector de la batería, sujete firmemente el conector mientras extrae la batería.

4. Extraiga la batería del sistema.
 - a. Sustente el conector de la batería presionando firmemente sobre el lado positivo del conector.
 - b. Mientras sujeta el conector de la batería, presione la lengüeta de la batería para apartarla del lado positivo del conector y apalánquela para sacarla de las lengüetas de fijación situadas en el lado negativo del conector.

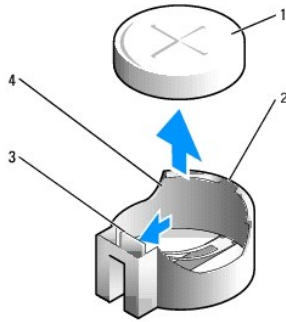

1	Batería del sistema
2	Lado positivo del conector de la batería
3	Lengüeta del zócalo de la batería
4	Zócalo de la batería

➡ **AVISO:** para evitar daños en el conector de la batería, sujete firmemente el conector mientras cambia la batería.

5. Instale la nueva batería del sistema.
 - a. Sustente el conector de la batería presionando firmemente sobre el lado positivo del conector.
 - b. Sostenga la batería con el signo "+" hacia arriba y deslícela debajo de las lengüetas de fijación en el lado positivo del conector.
 - c. Presione la batería dentro del conector hasta que encaje.
6. [Vuelva a colocar la cubierta del ordenador.](#)
7. [Abra el programa Configuración del sistema](#) y restaure los valores de configuración que registró en el paso 1.
8. Deseche debidamente la batería antigua según lo dispuesto en la *Guía de información del producto*.

[Regresar a la página de contenido](#)

[Regresar a la página de contenido](#)

Antes de comenzar

Guía del usuario de Dell™ OptiPlex™ 210L

- [Herramientas recomendadas](#)
- [Apagar el ordenador](#)
- [Antes de trabajar en el interior de su ordenador](#)

En este capítulo se describen los procedimientos para extraer e instalar los componentes del ordenador. A menos que se señale lo contrario, cada procedimiento asume que existen las siguientes condiciones:

1. Ha realizado los pasos descritos en el apartado "[Cómo apagar el ordenador](#)" y en "[Antes de trabajar en el interior de su ordenador](#)".
1. Ha leído la información de seguridad de la *Guía de información del producto* de Dell™.
1. Se puede volver a colocar un componente realizando el procedimiento de extracción en orden inverso.

Herramientas recomendadas

Los procedimientos de este documento podrían requerir el uso de las siguientes herramientas:

1. Un pequeño destornillador de paletas planas
1. Un destornillador Phillips
1. CD o disquete de actualización del programa BIOS flash

Cómo apagar el ordenador

➡ **AVISO:** para evitar la pérdida de datos, guarde y cierre los archivos que tenga abiertos y salga de todos los programas antes de apagar el ordenador.

1. Cierre el sistema operativo:
 - a. Guarde y cierre los archivos abiertos, salga de todos los programas, haga clic en el botón **Inicio** y sobre **Turn Off Computer** (Apagar el ordenador).
 - b. En la ventana **Turn off computer** (Apagar ordenador), haga clic en **Turn off** (Apagar). El ordenador se apaga una vez finalizado el proceso de cierre del sistema operativo.
2. Asegúrese de que el ordenador y los dispositivos conectados estén apagados. Si el ordenador y los dispositivos conectados no se apagan automáticamente al cerrar el sistema operativo, apáguelos ahora.

Antes de trabajar en el interior de su ordenador

Aplique las siguientes pautas de seguridad para proteger el ordenador contra posibles daños y garantizar su propia seguridad personal.

⚠ **PRECAUCIÓN:** antes de comenzar cualquiera de los procedimientos de esta sección, siga las instrucciones de seguridad que se encuentran en la *Guía de información del producto*.

⚠ **PRECAUCIÓN:** manipule los componentes y las tarjetas con cuidado. No toque los componentes o contactos ubicados en una tarjeta. Sostenga las tarjetas por sus bordes o por su soporte metálico de montaje. Sujete un componente, como un procesador, por sus bordes y no por sus patas.

➡ **AVISO:** sólo un técnico certificado debe realizar reparaciones en el ordenador. La garantía no cubre los daños por reparaciones no autorizadas por Dell.

➡ **AVISO:** cuando desconecte un cable, tire del conector o del lazo liberador de tensión, no tire directamente del cable. Algunos cables cuentan con un conector que tiene lengüetas de sujeción; si está desconectando un cable de este tipo, presione las lengüetas de sujeción antes de desconectar el cable. Cuando separe conectores, manténgalos alineados para evitar doblar las patas de conexión. Además, antes de conectar un cable, asegúrese de que los dos conectores estén orientados y alineados correctamente.

Para evitar daños en el ordenador, realice los pasos siguientes antes de comenzar a trabajar dentro del ordenador.

1. Apague el ordenador.

➡ **AVISO:** para desconectar un cable de red, desconecte primero el cable del ordenador y, a continuación, del enchufe de red de la pared.

2. Desconecte del ordenador las líneas de teléfono o de telecomunicaciones.
3. Desconecte el ordenador y todos los dispositivos conectados de las tomas de alimentación eléctrica correspondientes y, a continuación, pulse el botón

de encendido para conectar a tierra la placa base.

4. Si fuera aplicable, retire la base del ordenador (para obtener más instrucciones, consulte la documentación que se incluye con la base) y la cubierta del cable, si está conectado.

 **PRECAUCIÓN:** para protegerse de las descargas eléctricas, desconecte el ordenador de la toma de alimentación eléctrica antes de retirar la cubierta.

5. Retire la cubierta del sistema:

- 1 Retire la [cubierta del ordenador minitorre](#).
- 1 Retire la [cubierta del ordenador de sobremesa pequeño](#).

 **AVISO:** antes de tocar los componentes del interior del ordenador, descargue la electricidad estática de su cuerpo; para ello, toque una superficie metálica sin pintar, como el metal de la parte posterior del ordenador. Mientras trabaja, toque periódicamente una superficie metálica sin pintar para disipar la electricidad estática y evitar que los componentes internos resulten dañados.

[Regresar a la página de contenido](#)

[Regresar a la página de contenido](#)

Limpeza del ordenador

Guía del usuario de Dell™ OptiPlex™ 210L

⚠ PRECAUCIÓN: antes de comenzar cualquiera de los procedimientos de esta sección, siga las instrucciones de seguridad que se encuentran en la *Guía de información del producto*.

Ordenador, teclado y monitor

⚠ PRECAUCIÓN: antes de limpiar el ordenador, desenchúfelo de la toma de alimentación eléctrica. Limpie el ordenador con un paño suave humedecido con agua. No utilice limpiadores en aerosol o líquidos, que podrían contener sustancias inflamables.

- 1 Utilice una aspiradora con un accesorio de cepillo para eliminar el polvo de las ranuras, los orificios del ordenador y las teclas del teclado.

🚫 AVISO: no frote la pantalla del monitor con detergentes o soluciones de alcohol. Si lo hace podría dañar el recubrimiento antirreflejante.

- 1 Para limpiar la pantalla del monitor, humedezca ligeramente con agua un paño limpio y suave. Si es posible, utilice un papel tisú para limpiar pantallas o una solución adecuada para el recubrimiento antiestático del monitor.
- 1 Frote el teclado, el ordenador y la parte de plástico del monitor con un paño de limpieza humedecido con una solución de tres partes de agua y una parte de lavavajillas líquido.

Escurra bien el paño y no permita que el agua chorree dentro del ordenador o del teclado.

Ratón

Si el cursor de pantalla salta o se mueve de forma anómala, limpie el ratón. Para limpiar un ratón que no sea óptico:

1. Gire el anillo de retención situado en la parte inferior del ratón en sentido contrario a las agujas del reloj y, a continuación, retire la esfera.
2. Frote la esfera con un paño limpio y libre de pelusa.
3. Sople cuidadosamente dentro del compartimento de la esfera para desalojar el polvo y la pelusa.
4. Si los rodillos que se encuentran dentro del compartimento de la esfera están sucios, límpielos utilizando un bastoncillo de algodón humedecido ligeramente con alcohol isopropílico.
5. Vuelva a centrar los rodillos en sus canales, si no están alineados correctamente. Asegúrese de que no quede pelusa del bastoncillo de algodón sobre los rodillos.
6. Vuelva a colocar la esfera y el anillo de retención y gire éste en el sentido de las agujas del reloj hasta que quede encajado (cuando suene un "clic").

Unidad de disco flexible

🚫 AVISO: no limpie los cabezales de las unidades con un bastoncillo de algodón. Puede desalinearse accidentalmente los cabezales y hacer que la unidad deje de funcionar.

Limpie la unidad utilizando un estuche de limpieza de venta en establecimientos comerciales. Estos estuches incluyen discos tratados previamente para eliminar los contaminantes que se acumulan con el funcionamiento normal.

CD y DVD

🚫 AVISO: utilice siempre aire comprimido para limpiar la lente de la unidad de CD/DVD y siga las instrucciones que se incluyen con el dispositivo de aire comprimido. No toque nunca la lente de la unidad.

Si observa algún problema, como saltos, en la calidad de reproducción de los CD o DVD, límpielos.

1. Sujete el disco por el borde exterior. También puede tocar el borde interior del orificio central.

🚫 AVISO: para evitar que se dañe la superficie, no limpie con un movimiento circular alrededor del disco.

2. Con un paño suave y sin pelusa, frote suavemente la parte inferior del disco (la cara sin etiqueta) en línea recta, desde el centro al borde exterior.

Para la suciedad difícil de eliminar, pruebe con agua o una solución diluida de agua y jabón suave. También puede adquirir productos comerciales para la limpieza de discos que proporcionan cierta protección contra el polvo, las huellas dactilares y los arañazos. Los productos de limpieza para los CD sirven perfectamente para los DVD.

[Regresar a la página de contenido](#)

[Regresar a la página de contenido](#)

Colocación de la cubierta del ordenador

Guía del usuario de Dell™ OptiPlex™ 210L

 **PRECAUCIÓN:** antes de comenzar cualquiera de los procedimientos de esta sección, siga las instrucciones de seguridad que se encuentran en la *Guía de información del producto*.

1. Compruebe que todos los cables estén conectados y apártelos de forma que no molesten.
Tire suavemente de los cables de alimentación hacia usted de modo que no queden atrapados debajo de las unidades.
2. Asegúrese de no dejar herramientas ni piezas adicionales dentro del ordenador.
3. Para volver a colocar la cubierta:
 - a. Alinee la parte inferior de la cubierta con las lengüetas de la bisagra situadas a lo largo del borde inferior del ordenador.
 - b. Haga palanca con las lengüetas de la bisagra para girar la cubierta hacia abajo y cerrarla.
 - c. Coloque la cubierta en su sitio tirando del seguro de liberación de la cubierta y, cuando la cubierta esté bien colocada, suelte el seguro.
 - d. Compruebe que la cubierta está colocada correctamente antes de mover el ordenador.

 **AVISO:** para conectar un cable de red, primero conecte el cable a la toma de red de la pared y, después, al ordenador.

4. Coloque el soporte del ordenador (si conviene). Para obtener instrucciones, consulte la documentación proporcionada con la base.
5. Conecte el ordenador y los dispositivos a las tomas de alimentación eléctrica y enciéndalos.

[Regresar a la página de contenido](#)



[Regresar a la página de contenido](#)



Localización de información

Guía del usuario de Dell™ OptiPlex™ 210L

 **NOTA:** es posible que algunas funciones no estén disponibles para su ordenador o en determinados países.

 **NOTA:** su ordenador puede incluir información adicional.

¿Qué busca?	Aquí lo encontrará
<ul style="list-style-type: none">1 Un programa de diagnóstico para mi ordenador1 Controladores para mi ordenador1 La documentación de mi ordenador1 La documentación de mi dispositivo1 Desktop System Software (DSS)	<p>CD Drivers and Utilities (Controladores y utilidades) (también conocido como ResourceCD)</p> <p>La documentación y los controladores ya están instalados en su ordenador. Puede utilizar el CD para ejecutar los Dell Diagnostics (Diagnósticos Dell) o acceder a la documentación.</p>  <p>Los archivos "readme" (léame) pueden estar incluidos en su CD para disponer de actualizaciones de última hora sobre los cambios técnicos del ordenador o material de consulta destinado a los técnicos o usuarios avanzados.</p> <p>NOTA: los controladores y las actualizaciones de la documentación se pueden encontrar en support.dell.com.</p> <p>NOTA: el CD denominado <i>Drivers and Utilities</i> (Controladores y utilidades) es opcional y es posible que no se entregue con el ordenador.</p>
<ul style="list-style-type: none">1 Cómo instalar mi ordenador1 Información básica sobre la solución de problemas1 Cómo ejecutar los Dell Diagnostics (Diagnósticos Dell)1 Códigos de error e indicadores luminosos de diagnóstico1 Herramientas y utilidades1 Cómo extraer e instalar piezas	<p>Guía de referencia rápida</p>  <p>NOTA: la <i>Guía de referencia rápida</i> es opcional y es posible que no se entregue con el ordenador.</p> <p>NOTA: este documento está disponible en formato PDF en support.dell.com.</p>
<ul style="list-style-type: none">1 Información sobre la garantía1 Términos y condiciones (sólo en EE.UU.)1 Instrucciones de seguridad1 Información sobre normativas1 Información ergonómica1 Contrato de licencia de usuario final	<p>Guía de información del producto Dell™</p> 

<ul style="list-style-type: none"> 1 Cómo extraer y cambiar piezas 1 Especificaciones 1 Cómo establecer las configuraciones del sistema 1 Cómo detectar y solucionar problemas 	<p>Guía del usuario</p> <p>Centro de ayuda y soporte técnico de Microsoft® Windows® XP</p> <ol style="list-style-type: none"> 1. Haga clic en el botón Inicio y, a continuación, haga clic en Ayuda y soporte técnico. 2. Haga clic en Guías del usuario y del sistema y en Guías del usuario. <p>La <i>Guía del usuario</i> está disponible también en el CD opcional Drivers and Utilities (Controladores y utilidades) (<i>Resource CD</i>).</p>
<ul style="list-style-type: none"> 1 Etiqueta de servicio y Express Service Code (Código de servicio rápido) 1 Etiqueta de licencia de Microsoft Windows 	<p>Etiqueta de servicio y licencia de Microsoft Windows</p> <p>Estas etiquetas se encuentran en su ordenador.</p>  <ol style="list-style-type: none"> 1 Utilice la etiqueta de servicio para identificar el ordenador cuando utilice support.dell.com o se ponga en contacto con el servicio de asistencia técnica. 1 Use el Express Service Code (Código de servicio rápido) para dirigir su llamada cuando se ponga en contacto con el servicio de asistencia técnica.
<ul style="list-style-type: none"> 1 Soluciones: consejos y sugerencias para la solución de problemas, artículos de técnicos, cursos en línea y preguntas más frecuentes. 1 Comunidad: conversaciones en línea con otros clientes de Dell. 1 Actualizaciones: información de actualización para componentes, como la memoria, la unidad de disco duro y el sistema operativo. 1 Atención al cliente: información de contacto, llamada de servicio y estado de los pedidos, garantía e información de reparación. 1 Servicio y asistencia: historial de asistencia y estado de las llamadas de servicio, contrato de servicio, discusiones en línea con el personal de asistencia técnica. 1 Referencia: documentación del ordenador, detalles en la configuración de mi ordenador, especificaciones del producto y documentación técnica. 1 Descargas: controladores certificados, revisiones y actualizaciones de software. 1 Desktop System Software (DSS): si vuelve a instalar el sistema operativo del ordenador, también debe volver a instalar la utilidad DSS. DSS proporciona actualizaciones importantes del sistema operativo y asistencia para las unidades de disquete de 3,5 pulgadas de Dell™, procesadores Intel® Pentium® M, unidades ópticas y dispositivos USB. La utilidad DSS es necesaria para el correcto funcionamiento de su ordenador Dell. El software detecta automáticamente su ordenador y sistema operativo e instala las actualizaciones apropiadas a su configuración. 	<p>Sitio web de Asistencia técnica de Dell: support.dell.com</p> <p>NOTA: seleccione su región para ver el sitio web de asistencia adecuado.</p> <p>NOTA: los clientes de empresas, instituciones gubernamentales y educativas también pueden utilizar el sitio web personalizado Dell Premier Support de premier.support.dell.com. Es posible que este sitio web no esté disponible en todas las regiones.</p>
<ul style="list-style-type: none"> 1 Cómo utilizar Windows XP 1 Documentación de mi ordenador 1 Documentación para los dispositivos (como, por ejemplo, un módem) 	<p>Centro de ayuda y soporte técnico de Windows</p> <ol style="list-style-type: none"> 1. Haga clic en el botón Inicio y, a continuación, haga clic en Ayuda y soporte técnico. 2. Escriba una palabra o frase que describa el problema y, a continuación, haga clic en el icono de la flecha. 3. Haga clic en el tema que describa el problema. 4. Siga las instrucciones que aparecen en pantalla.
<ul style="list-style-type: none"> 1 Cómo volver a instalar mi sistema operativo 	<p>CD Operating System (Sistema operativo)</p> <p>El sistema operativo ya está instalado en el ordenador. Para volver a instalar su sistema operativo, utilice el CD <i>Operating System</i> (Sistema operativo). Consulte el apartado "Reinstalación de Microsoft® Windows® XP" para obtener instrucciones.</p> <p>Una vez reinstalado su sistema operativo, utilice el CD opcional Drivers and Utilities (Controladores y utilidades) (<i>Resource CD</i>) para volver a instalar los controladores para los dispositivos incluidos con su ordenador.</p>  <p>La etiqueta de la Product Key del sistema operativo se encuentra en el ordenador.</p>

NOTA: el color de su CD varía según el sistema operativo que haya solicitado.

NOTA: el CD *Operating System* (Sistema operativo) es opcional, por lo que es posible que no se envíe con su ordenador.

[Regresar a la página de contenido](#)

[Regresar a la página de contenido](#)

Obtención de ayuda

Guía del usuario de Dell™ OptiPlex™ 210L

- [Asistencia técnica](#)
 - [Problemas con su pedido](#)
 - [Información sobre productos](#)
 - [Devolución de artículos para su reparación en garantía o para la devolución de su importe](#)
 - [Antes de llamar](#)
 - [Cómo ponerse en contacto con Dell](#)
-

Asistencia técnica

Si necesita ayuda con algún problema técnico, Dell está preparado para atenderle.

 **PRECAUCIÓN:** si necesita quitar las cubiertas del ordenador, compruebe primero que están desenchufados los cables de alimentación del ordenador y del módem.

1. Complete los procedimientos descritos en el apartado "[Solución de problemas](#)".
2. Ejecute los [Dell Diagnostics](#) (Diagnósticos Dell).
3. Haga una copia de la [Lista de verificación de diagnósticos](#) y rellénela.
4. Utilice la amplia gama de servicios en línea de Dell disponibles en el sitio web Dell Support (support.dell.com) para obtener ayuda sobre la instalación y los procedimientos de solución de problemas.
5. Si los pasos descritos anteriormente no han resuelto el problema, póngase en contacto con Dell.

NOTA: llame al servicio de asistencia técnica desde un teléfono situado al lado del ordenador o en éste para que puedan guiarle en los procedimientos necesarios.

NOTA: es posible que el sistema de Express Service Code (Código de servicio rápido) de Dell no esté disponible en todos los países.

Cuando el sistema telefónico automatizado de Dell lo solicite, marque el Express Service Code (Código de servicio rápido) para dirigir su llamada directamente al personal de servicio que corresponda. Si no tiene un Express Service Code (Código de servicio rápido), abra la carpeta **Dell Accessories** (Accesorios Dell), haga doble clic en el icono **Express Service Code** (Código de servicio rápido) y siga las instrucciones.

Para obtener instrucciones sobre el uso del servicio de asistencia técnica, consulte el apartado "[Servicio de asistencia técnica](#)".

NOTA: algunos de los servicios que se describen a continuación no siempre están disponibles en todos los lugares fuera de la parte continental de EE.UU. Póngase en contacto con su representante local de Dell para obtener información sobre su disponibilidad.

Servicios en línea

Puede acceder al sitio web Dell Support en la dirección support.dell.com. Seleccione su región en la página **WELCOME TO DELL SUPPORT** (Bienvenido al servicio de asistencia de Dell) y rellene los datos que se solicitan para acceder a las herramientas y a la información de la Ayuda.

Puede ponerse en contacto con Dell en las siguientes direcciones electrónicas:

- 1 Red mundial

www.dell.com/

www.dell.com/ap/ (únicamente para países asiáticos y del Pacífico)

www.dell.com/jp (únicamente para Japón)

www.euro.dell.com (únicamente para Europa)

www.dell.com/la/ (únicamente para países de Latinoamérica)

www.dell.ca (únicamente para Canadá)

- 1 FTP (File Transfer Protocol [Protocolo de transferencia de archivos]) anónimo

[ftp.dell.com/](ftp://ftp.dell.com/)

Regístrese como usuario: `anonymous` (anónimo) y utilice su dirección de correo electrónico como contraseña.

- 1 Electronic Support Service (Servicio electrónico de asistencia)

mobile_support@us.dell.com

support@us.dell.com

apsupport@dell.com (únicamente para países asiáticos y del Pacífico)

support.jp.dell.com (únicamente para Japón)

support.euro.dell.com (únicamente para Europa)

1 Electronic Quote Service (Servicio electrónico de cotizaciones)

sales@dell.com

apmarketing@dell.com (sólo para países asiáticos y del Pacífico)

sales_canada@dell.com (únicamente para Canadá)

1 Electronic Information Service (Servicio electrónico de información)

info@dell.com

Servicio AutoTech

El servicio de asistencia técnica automatizada de Dell, AutoTech, proporciona respuestas grabadas a las preguntas más frecuentes formuladas por los clientes de Dell acerca de sus ordenadores portátiles y de sobremesa.

Cuando llame a AutoTech, utilice un teléfono de tonos para seleccionar los temas correspondientes a sus preguntas.

El servicio AutoTech está disponible las 24 horas del día, los 7 días de la semana. También puede acceder a este servicio a través del servicio de asistencia técnica. Para obtener el número de teléfono al que debe llamar, consulte los [números de contacto](#) de su área.

Servicio automatizado para averiguar el estado de un pedido

Para comprobar el estado de un pedido de cualquier producto Dell™ que haya solicitado, puede dirigirse a support.dell.com o llamar al servicio automatizado de comprobación del estado de los pedidos. Un contestador automático le pedirá los datos necesarios para buscar el pedido e informarle sobre su estado. Para obtener el número de teléfono al que debe llamar, consulte los [números de contacto](#) de su área.

Servicio de asistencia técnica

Dell pone a su disposición un servicio de asistencia técnica, disponible las 24 horas del día y todos los días de la semana, para dar respuesta a todas sus preguntas sobre el hardware de Dell. Nuestro personal de asistencia técnica utiliza diagnósticos basados en los ordenadores para proporcionar respuestas rápidas y precisas.

Para ponerse en contacto con el servicio de asistencia técnica de Dell, consulte el apartado "[Asistencia técnica](#)" y después llame al número de teléfono correspondiente a su país incluido en el apartado "[Cómo ponerse en contacto con Dell](#)".

Problemas con su pedido

Si tiene algún problema con un pedido (por ejemplo, falta algún componente, hay componentes equivocados o la factura es incorrecta), póngase en contacto con el departamento de atención al cliente de Dell. Tenga a mano la factura o el albarán cuando haga la llamada. Para obtener el número de teléfono al que debe llamar, consulte los [números de contacto](#) de su área.

Información sobre productos

Si necesita información sobre otros productos de Dell disponibles o si desea hacer un pedido, visite el sitio web de Dell en la dirección www.dell.com. Para saber el número de teléfono al que debe llamar para hablar con un especialista en ventas, consulte los [números de contacto](#) de su zona.

Devolución de artículos para su reparación en garantía o para la devolución de su importe

Prepare todos los artículos que vaya a devolver, ya sea para su reparación bajo garantía o para que le devuelvan el importe, de la manera siguiente:

1. Llame a Dell para obtener un número de Return Material Authorization (Autorización para devolución de material) y anótelos de forma clara y evidente en la parte exterior de la caja.

Para obtener el número de teléfono al que debe llamar, consulte los [números de contacto](#) de su área.

- Incluya una copia de la factura y una carta que describa la razón de la devolución.
- Incluya una copia de la [Lista de verificación de diagnósticos](#) indicando las pruebas que ha ejecutado y todos los mensajes de error mostrados por los Dell Diagnostics (Diagnósticos Dell).
- Si la devolución es para obtener un crédito a cambio, incluya todos los accesorios correspondientes al artículo(s) en devolución (cables de alimentación, disquetes de software, guías, etc.).
- Empaquete el equipo que vaya a devolver en el embalaje original (o uno equivalente).

El usuario se responsabiliza de los gastos de envío. Asimismo, tiene la obligación de asegurar el producto devuelto y asumir el riesgo en caso de pérdida durante el envío a Dell. No se aceptará el envío de paquetes a portes debidos.

Cualquier devolución que no satisfaga los requisitos indicados no será aceptada por el departamento de recepción de Dell y le será devuelta.

Antes de llamar

NOTA: tenga a mano el Express Service Code (Código de servicio rápido) cuando llame. El código contribuirá a que el sistema telefónico automatizado de asistencia de Dell gestione con mayor eficacia su llamada.

Recuerde rellenar la [Lista de verificación de diagnósticos](#). Si es posible, encienda el ordenador antes de llamar a Dell para obtener asistencia técnica y haga la llamada desde un teléfono situado cerca. Es posible que se le pida que escriba algunos comandos con el teclado, que proporcione información detallada durante las operaciones o que intente otros procedimientos para solucionar problemas que únicamente pueden realizarse con el ordenador. Asegúrese de tener a mano la documentación del ordenador.

 **PRECAUCIÓN:** antes de trabajar en el interior de su ordenador, siga las instrucciones de seguridad que se encuentran en la publicación *Guía de información del producto*.

Lista de verificación de diagnósticos
Nombre:
Fecha:
Dirección:
Teléfono:
Etiqueta de servicio (código de barras en la parte posterior del ordenador):
Código de servicio rápido:
Número de autorización para devolución de material (si le fue proporcionado por un técnico de asistencia de Dell):
Sistema operativo y versión:
Dispositivos:
Tarjetas de expansión:
¿Está el ordenador conectado a una red? Sí No
Red, versión y adaptador de red:
Programas y versiones:
Consulte la documentación del sistema operativo para determinar el contenido de los archivos de inicio del sistema. Si el ordenador está conectado a una impresora, imprima cada archivo. Si no, anote el contenido de cada uno antes de llamar a Dell.
Mensaje de error, código de sonido o código de diagnóstico:
Descripción del problema y procedimientos de solución de problemas que haya realizado:

Cómo ponerse en contacto con Dell

Para ponerse en contacto con Dell de forma electrónica, puede acceder a los siguientes sitios web:

- www.dell.com
- support.dell.com (asistencia técnica)
- premiersupport.dell.com (asistencia técnica para clientes del ámbito educativo, del gobierno, de sanidad y de negocios a mediana y a gran escala, incluidos clientes de las categorías Premier, Platinum y Gold)

Para obtener las direcciones web de su país, busque la sección correspondiente en la siguiente tabla.

 **NOTA:** los números de teléfono gratuitos son para uso dentro del país para el que aparecen.

NOTA: en determinados países, el soporte técnico específico para los ordenadores Dell Inspiron™ XPS está disponible en un número de teléfono diferente que aparece en la lista de países participantes. Si no ve en la lista un número de teléfono específico para los ordenadores Inspiron XPS, puede ponerse en contacto con Dell a través del número de soporte técnico que aparece y su llamada será redirigida al número adecuado.

Cuando necesite ponerse en contacto con Dell, utilice las direcciones electrónicas, los números de teléfono y los códigos que se incluyen en la siguiente tabla.

Si necesita ayuda para averiguar los códigos que debe utilizar, póngase en contacto con un operador de telefonía local o internacional.

País (ciudad) Código de acceso internacional Código de país Código de ciudad	Nombre de departamento o área de servicio, Sitio web y Dirección de correo electrónico	Prefijo, Números locales y Números de teléfono gratuitos
Alemania (Langen) Código de acceso internacional: 00 Código de país: 49 Código de ciudad: 6103	Sitio web: support.euro.dell.com	
	Correo electrónico: tech_support_central_europe@dell.com	
	Asistencia técnica sólo para ordenadores Inspiron XPS	06103 766-7222
	Asistencia técnica para todos los demás ordenadores Dell	06103 766-7200
	Atención al cliente para particulares y pequeñas empresas	0180-5-224400
	Atención al cliente para cuentas globales	06103 766-9570
	Atención al cliente para cuentas preferentes	06103 766-9420
	Atención al cliente para grandes cuentas	06103 766-9560
	Atención al cliente para cuentas públicas	06103 766-9555
	Central telefónica	06103 766-7000
Anguilla	Asistencia general	gratuito: 800-335-0031
Antigua y Barbuda	Asistencia general	1-800-805-5924
Antillas Holandesas	Asistencia general	001-800-882-1519
Argentina (Buenos Aires) Código de acceso internacional: 00 Código de país: 54 Código de ciudad: 11	Sitio web: www.dell.com.ar	
	Correo electrónico: us_latin_services@dell.com	
	Correo electrónico para ordenadores portátiles y de sobremesa: la-techsupport@dell.com	
	Dirección de correo electrónico para los servidores y los productos de almacenamiento EMC@: la_enterprise@dell.com	
	Atención al cliente	gratuito: 0-800-444-0730
	Asistencia técnica	gratuito: 0-800-444-0733
	Servicios de asistencia técnica	gratuito: 0-800-444-0724
	Ventas	0-810-444-3355
Aruba	Asistencia general	gratuito: 800-1578
Australia (Sydney) Código de acceso internacional: 0011 Código de país: 61 Código de ciudad: 2	Correo electrónico (Australia): au_tech_support@dell.com	
	Correo electrónico (Nueva Zelanda): nz_tech_support@dell.com	
	Particulares y pequeñas empresas	1-300-655-533
	Gobierno y empresas	gratuito: 1-800-633-559
	División de cuentas preferentes (PAD)	gratuito: 1-800-060-889
	Atención al cliente	gratuito: 1-800-819-339
	Asistencia técnica (para ordenadores portátiles y de escritorio)	gratuito: 1-300-655-533
	Asistencia técnica (para servidores y estaciones de trabajo)	gratuito: 1-800-733-314
	Ventas corporativas	gratuito: 1-800-808-385
	Ventas de transacciones	gratuito: 1-800-808-312
	Fax	gratuito: 1-800-818-341
Austria (Viena) Código de acceso internacional: 900 Código de país: 43 Código de ciudad: 1	Sitio web: support.euro.dell.com	
	Correo electrónico: tech_support_central_europe@dell.com	
	Asistencia técnica sólo para ordenadores Inspiron XPS	0820 240 530 81
	Ventas a particulares y pequeñas empresas	0820 240 530 00
	Fax para particulares y pequeñas empresas	0820 240 530 49
	Atención al cliente para particulares y pequeñas empresas	0820 240 530 14
	Atención al cliente para cuentas preferentes y corporaciones	0820 240 530 16
	Asistencia técnica a particulares y pequeñas empresas	0820 240 530 14
	Asistencia técnica a cuentas preferentes y corporaciones	0660 8779
	Central telefónica	0820 240 530 00
Bahamas	Asistencia general	gratuito: 1-866-278-6818
Barbados	Asistencia general	1-800-534-3066
Bélgica (Bruselas) Código de acceso internacional: 00 Código de país: 32	Sitio web: support.euro.dell.com	
	Correo electrónico para clientes francófonos: support.euro.dell.com/be/fr/emaildell/	
	Asistencia técnica sólo para ordenadores Inspiron XPS	02 481 92 96
	Asistencia técnica para todos los demás ordenadores Dell	02 481 92 88
	Fax de asistencia técnica	02 481 92 95

Código de ciudad: 2	Atención al cliente	02 713 15 65
	Ventas corporativas	02 481 91 00
	Fax	02 481 92 99
	Central telefónica	02 481 91 00
Bermuda	Asistencia general	1-800-342-0671
Bolivia	Asistencia general	gratuito: 800-10-0238
Brasil	Sitio web: www.dell.com/br	
Código de acceso internacional: 00	Atención al cliente, asistencia técnica	0800 90 3355
	Fax de asistencia técnica	51 481 5470
Código de país: 55	Fax de atención al cliente	51 481 5480
Código de ciudad: 51	Ventas	0800 90 3390
Brunei	Asistencia técnica al cliente (Penang, Malasia)	604 633 4966
	Atención al cliente (Penang, Malasia)	604 633 4949
Código de país: 673	Ventas de transacciones (Penang, Malasia)	604 633 4955
Canadá (North York, Ontario)	Estado de pedidos en línea: www.dell.ca/ostatus	
	AutoTech (asistencia técnica automatizada)	gratuito: 1-800-247-9362
	Atención al cliente (ventas a particulares y pequeñas empresas)	gratuito: 1-800-847-4096
	Atención al cliente para empresas medianas y grandes, y del gobierno	gratuito: 1-800-326-9463
	Asistencia técnica (ventas a particulares y pequeñas empresas)	gratuito: 1-800-847-4096
	Asistencia técnica para empresas medianas y grandes, y del gobierno	gratuito: 1-800-387-5757
	Asistencia técnica (impresoras, proyectores, televisores, dispositivos de bolsillo, digital jukebox e inalámbrico)	1-877-335-5767
	Ventas (particulares y pequeñas empresas)	gratuito: 1-800-387-5752
	Ventas (pequeñas y medianas empresas, instituciones gubernamentales)	gratuito: 1-800-387-5755
Ventas de piezas de repuesto & Ventas de servicios ampliados	1 866 440 3355	
Chile (Santiago)		
Código de país: 56	Atención al cliente, asistencia técnica y ventas	gratuito: 1230-020-4823
Código de ciudad: 2		
China (Xiamén)	Sitio web de asistencia técnica: support.dell.com/cn	
	Correo electrónico de asistencia técnica: cn_support@dell.com	
	Correo electrónico de atención al cliente: customer_cn@dell.com	
	Fax de asistencia técnica	592 818 1350
	Asistencia técnica (Dell™ Dimension™ e Inspiron)	gratuito: 800 858 2969
	Asistencia técnica (OptiPlex™, Latitude™ y Dell Precision™)	gratuito: 800 858 0950
	Asistencia técnica (servidores y almacenamiento)	gratuito: 800 858 0960
	Asistencia técnica (proyectores, PDA, conmutadores, enrutadores y otros)	gratuito: 800 858 2920
	Asistencia técnica (impresoras)	gratuito: 800 858 2311
	Atención al cliente	gratuito: 800 858 2060
	Fax de atención al cliente	592 818 1308
	Particulares y pequeñas empresas	gratuito: 800 858 2222
	División de cuentas preferentes	gratuito: 800 858 2557
	Grandes cuentas corporativas GPC	gratuito: 800 858 2055
	Grandes cuentas corporativas y cuentas principales	gratuito: 800 858 2628
	Grandes cuentas corporativas del norte	gratuito: 800 858 2999
	Grandes cuentas corporativas del norte y del ámbito educativo	gratuito: 800 858 2955
	Grandes cuentas corporativas del este	gratuito: 800 858 2020
	Grandes cuentas corporativas del este y del ámbito educativo	gratuito: 800 858 2669
	Grandes cuentas corporativas del grupo de cola	sin cargo: 800 858 2572
Grandes cuentas corporativas del sur	gratuito: 800 858 2355	
Grandes cuentas corporativas del oeste	gratuito: 800 858 2811	
Grandes cuentas corporativas de diferentes partes	gratuito: 800 858 2621	
Colombia	Asistencia general	980-9-15-3978
Corea (Seúl)	Asistencia técnica	gratuito: 080-200-3800
	Ventas	gratuito: 080-200-3600
Código de acceso internacional: 001	Atención al cliente (Penang, Malasia)	604 633 4949
	Fax	2194-6202
Código de país: 82	Central telefónica	2194-6000
Código de ciudad: 2	Asistencia técnica (componentes electrónicos y accesorios)	gratuito: 080-200-3801

Costa Rica	Asistencia general	0800-012-0435
Dinamarca (Copenhague)	Sitio web: support.euro.dell.com	
	Correo electrónico: support.euro.dell.com/dk/da/emaildell/	
	Asistencia técnica sólo para ordenadores Inspiron XPS	7010 0074
	Asistencia técnica para todos los demás ordenadores Dell	7023 0182
	Atención al cliente (relacional)	7023 0184
	Atención al cliente para particulares y pequeñas empresas	3287 5505
	Central telefónica (relacional)	3287 1200
	Fax de la central telefónica (relacional)	3287 1201
Código de acceso internacional: 00	Central telefónica (particulares y pequeñas empresas)	3287 5000
	Fax de la central telefónica (particulares y pequeñas empresas)	3287 5001
Código de país: 45		
Dominica	Asistencia general	gratuito: 1-866-278-6821
Ecuador	Asistencia general	gratuito: 999-119
EE.UU. (Austin, Texas)	Servicio automatizado para averiguar el estado de un pedido	gratuito: 1-800-433-9014
	AutoTech (para ordenadores portátiles y de sobremesa)	gratuito: 1-800-247-9362
	Cliente (particulares y oficinas domésticas)	
	Asistencia técnica	gratuito: 1-800-624-9896
	Atención al cliente	gratuito: 1-800-624-9897
	Servicio y asistencia DellNet™	gratuito: 1-877-DellNet (1-877-335-5638)
	Clientes del programa de compra para empleados (EPP [Employee Purchase Program])	gratuito: 1-800-695-8133
	Sitio web de servicios financieros: www.dellfinancialservices.com	
	Servicios financieros (alquiler y préstamos)	gratuito: 1-877-577-3355
	Servicios financieros (cuentas preferentes de Dell [DPA, Dell Preferred Accounts])	gratuito: 1-800-283-2210
	Empresas	
	Atención al cliente y asistencia técnica	gratuito: 1-800-822-8965
	Clientes del programa de compra para empleados (EPP [Employee Purchase Program])	gratuito: 1-800-695-8133
	Asistencia técnica para impresoras y proyectores	gratuito: 1-877-459-7298
	Público (gobierno y centros educativos y sanitarios)	
	Atención al cliente y asistencia técnica	gratuito: 1-800-456-3355
	Clientes del programa de compra para empleados (EPP [Employee Purchase Program])	gratuito: 1-800-234-1490
	Ventas de Dell	gratuito: 1-800-289-3355 ó gratuito: 1-800-879-3355
	Dell Outlet Store (ordenadores Dell restaurados)	gratuito: 1-888-798-7561
	Venta de software y periféricos	gratuito: 1-800-671-3355
	Venta de piezas de repuesto	gratuito: 1-800-357-3355
	Venta de servicios y garantías ampliados	gratuito: 1-800-247-4618
	Fax	gratuito: 1-800-727-8320
Servicios de Dell para personas sordas, con discapacidades auditivas o del habla	gratuito: 1-877-DELLTTY (1-877-335-5889)	
El Salvador	Asistencia general	01-899-753-0777
Eslovaquia (Praga)	Sitio web: support.euro.dell.com	
	Correo electrónico: czech_dell@dell.com	
	Asistencia técnica	02 5441 5727
	Atención al cliente	420 22537 2707
	Fax	02 5441 8328
	Fax de asistencia técnica	02 5441 8328
Código de acceso internacional: 00	Central telefónica (ventas)	02 5441 7585
Código de país: 421		
España (Madrid)	Sitio web: support.euro.dell.com	
	Correo electrónico: support.euro.dell.com/es/es/emaildell/	
	Particulares y pequeñas empresas	
	Asistencia técnica	902 100 130
	Atención al cliente	902 118 540
Código de acceso internacional: 00	Ventas	902 118 541
	Central telefónica	902 118 541

Código de país: 34	Fax	902 118 539	
Código de ciudad: 91	Corporativa		
	Asistencia técnica	902 100 130	
	Atención al cliente	902 115 236	
	Central telefónica	91 722 92 00	
	Fax	91 722 95 83	
Finlandia (Helsinki)	Sitio web: support.euro.dell.com		
	Correo electrónico: support.euro.dell.com/fi/fi/emaildell/		
Código de acceso internacional: 990	Asistencia técnica	09 253 313 60	
	Atención al cliente	09 253 313 38	
Código de país: 358	Fax	09 253 313 99	
Código de ciudad: 9	Central telefónica	09 253 313 00	
Francia (París) (Montpellier)	Sitio web: support.euro.dell.com		
	Correo electrónico: support.euro.dell.com/fr/fr/emaildell/		
	Particulares y pequeñas empresas		
	Asistencia técnica sólo para ordenadores Inspiron XPS	0825 387 129	
	Asistencia técnica para todos los demás ordenadores Dell	0825 387 270	
	Atención al cliente	0825 823 833	
	Central telefónica	0825 004 700	
	Código de acceso internacional: 00	Central telefónica (llamadas desde fuera de Francia)	04 99 75 40 00
		Ventas	0825 004 700
	Código de país: 33	Fax	0825 004 701
	Códigos de ciudad: (1) (4)	Fax (llamadas desde fuera de Francia)	04 99 75 40 01
		Corporativa	
		Asistencia técnica	0825 004 719
		Atención al cliente	0825 338 339
		Central telefónica	01 55 94 71 00
		Ventas	01 55 94 71 00
		Fax	01 55 94 71 01
Granada	Asistencia general	gratuito: 1-866-540-3355	
Grecia	Sitio web: support.euro.dell.com		
	Correo electrónico: support.euro.dell.com/gr/en/emaildell/		
	Asistencia técnica	00800-44 14 95 18	
	Código de acceso internacional: 00	Asistencia técnica Gold Service	00800-44 14 00 83
		Central telefónica	2108129810
	Código de país: 30	Central telefónica para Gold Service	2108129811
		Ventas	2108129800
	Fax	2108129812	
Guatemala	Asistencia general	1-800-999-0136	
Guayana	Asistencia general	gratuito: 1-877-270-4609	
Hong Kong	Sitio web: support.ap.dell.com		
	Correo electrónico de asistencia técnica: apsupport@dell.com		
	Asistencia técnica (Dimension e Inspiron)	2969 3188	
	Asistencia técnica (OptiPlex, Latitude y Dell Precision)	2969 3191	
	Código de acceso internacional: 001	Asistencia técnica (PowerApp™, PowerEdge™, PowerConnect™ y PowerVault™)	2969 3196
		Atención al cliente	3416 0910
	Código de país: 852	Cuentas corporativas grandes	3416 0907
		Programas globales para clientes	3416 0908
		División de la mediana empresa	3416 0912
	División de la pequeña empresa y la particular	2969 3105	
India	Asistencia técnica	1600 33 8045	
	Ventas (Grandes cuentas corporativas)	1600 33 8044	
	Ventas (Particulares y Pequeña empresa)	1600 33 8046	
	Sitio web: support.euro.dell.com		
	Correo electrónico: dell_direct_support@dell.com		
	Asistencia técnica sólo para ordenadores Inspiron XPS	1850 200 722	
	Asistencia técnica para todos los demás ordenadores Dell	1850 543 543	

Irlanda (Cherrywood) Código de acceso internacional: 16 Código de país: 353 Código de ciudad: 1	Asistencia técnica en el Reino Unido (sólo para llamadas dentro del Reino Unido)	0870 908 0800
	Atención al cliente (particulares)	01 204 4014
	Atención al cliente para pequeñas empresas	01 204 4014
	Atención al cliente en el Reino Unido (sólo para llamadas dentro del Reino Unido)	0870 906 0010
	Atención al cliente para corporaciones	1850 200 982
	Atención al cliente en el Reino Unido (sólo para llamadas dentro del Reino Unido)	0870 907 4499
	Ventas para Irlanda	01 204 4444
	Ventas en el Reino Unido (sólo para llamadas dentro del Reino Unido)	0870 907 4000
	Fax/Fax de ventas	01 204 0103
Central telefónica	01 204 4444	
Islas Caimán	Asistencia general	1-800-805-7541
Islas Turks y Caicos	Asistencia general	gratuito: 1-866-540-3355
Islas Vírgenes Americanas	Asistencia general	1-877-673-3355
Islas Vírgenes Británicas	Asistencia general	gratuito: 1-866-278-6820
Italia (Milán) Código de acceso internacional: 00 Código de país: 39 Código de ciudad: 02	Sitio web: support.euro.dell.com	
	Correo electrónico: support.euro.dell.com/it/it/emaildell/	
	Particulares y pequeñas empresas	
	Asistencia técnica	02 577 826 90
	Atención al cliente	02 696 821 14
	Fax	02 696 821 13
	Central telefónica	02 696 821 12
	Corporativa	
	Asistencia técnica	02 577 826 90
	Atención al cliente	02 577 825 55
Fax	02 575 035 30	
Central telefónica	02 577 821	
Jamaica	Asistencia general (sólo para dentro de Jamaica)	1-800-682-3639
Japón (Kawasaki) Código de acceso internacional: 001 Código de país: 81 Código de ciudad: 44	Sitio web: support.jp.dell.com	
	Asistencia técnica (servidores)	gratuito: 0120-198-498
	Asistencia técnica fuera de Japón (servidores)	81-44-556-4162
	Asistencia técnica (Dimension e Inspiron)	gratuito: 0120-198-226
	Asistencia técnica fuera de Japón (Dimension e Inspiron)	81-44-520-1435
	Asistencia técnica (Dell Precision, OptiPlex y Latitude)	gratuito: 0120-198-433
	Asistencia técnica fuera de Japón (Dell Precision, OptiPlex y Latitude)	81-44-556-3894
	Asistencia técnica (PDA, proyectores, impresoras, enrutadores)	gratuito: 0120-981-690
	Asistencia técnica fuera de Japón (PDA, proyectores, impresoras, enrutadores)	81-44-556-3468
	Servicio Faxbox	044-556-3490
	Servicio de pedidos automatizado las 24 horas del día	044-556-3801
	Atención al cliente	044-556-4240
	División de ventas corporativas (hasta 400 empleados)	044-556-1465
	Ventas de la división de cuentas preferentes (más de 400 empleados)	044-556-3433
	Ventas de grandes cuentas corporativas (más de 3.500 empleados)	044-556-3430
	Ventas al sector público (agencias del Estado, instituciones educativas y médicas)	044-556-1469
Cuentas globales de Japón	044-556-3469	
Usuario individual	044-556-1760	
Central telefónica	044-556-4300	
Latinoamérica	Asistencia técnica al cliente (Austin, Texas, EE.UU.)	512 728-4093
	Atención al cliente (Austin, Texas, EE.UU.)	512 728-3619
	Fax (Asistencia técnica y Servicio al cliente) (Austin, Texas, EE.UU.)	512 728-3883
	Ventas (Austin, Texas, EE.UU.)	512 728-4397
	Fax de ventas (Austin, Texas, EE.UU.)	512 728-4600
		ó 512 728-3772
Luxemburgo	Sitio web: support.euro.dell.com	
	Correo electrónico: tech_be@dell.com	
	Asistencia técnica (Bruselas, Bélgica)	3420808075

Código de acceso internacional: 00 Código de país: 352	Ventas a particulares y pequeñas empresas (Bruselas, Bélgica)	gratuito: 080016884
	Ventas a corporaciones (Bruselas, Bélgica)	02 481 91 00
	Atención al cliente (Bruselas, Bélgica)	02 481 91 19
	Fax (Bruselas, Bélgica)	02 481 92 99
Macao Código de país: 853	Central telefónica (Bruselas, Bélgica)	02 481 91 00
	Asistencia técnica	gratuito: 0800 105
	Servicio al cliente (Xiamen, China)	34 160 910
Malasia (Penang) Código de acceso internacional: 00 Código de país: 60 Código de ciudad: 4	Ventas de transacción (Xiamen, China)	29 693 115
	Sitio web: support.ap.dell.com	
	Asistencia técnica (Dell Precision, OptiPlex y Latitude)	gratuito: 1 800 88 0193
	Asistencia técnica (Dimension, Inspiron, y componentes electrónicos y accesorios)	gratuito: 1 800 88 1306
	Asistencia técnica (PowerApp, PowerEdge, PowerConnect y PowerVault)	gratuito: 1800 88 1386
	Servicio al cliente (Penang, Malasia)	04 633 4949
México Código de acceso internacional: 00 Código de país: 52	Ventas de transacciones	gratuito: 1 800 888 202
	Ventas corporativas	gratuito: 1 800 888 213
	Asistencia técnica al cliente	001-877-384-8979 ó 001-877-269-3383
	Ventas	50-81-8800 ó 01-800-888-3355
	Atención al cliente	001-877-384-8979 ó 001-877-269-3383
	Principal	50-81-8800 ó 01-800-888-3355
Montserrat	Asistencia general	gratuito: 1-866-278-6822
Nicaragua	Asistencia general	001-800-220-1006
Noruega (Lysaker) Código de acceso internacional: 00 Código de país: 47	Sitio web: support.euro.dell.com	
	Correo electrónico: support.euro.dell.com/no/no/emaildell/	
	Asistencia técnica	671 16882
	Atención relacional al cliente	671 17575
	Atención al cliente para particulares y pequeñas empresas	23162298
	Central telefónica	671 16800
Nueva Zelanda Código de acceso internacional: 00 Código de país: 64	Central telefónica de fax	671 16865
	Correo electrónico (Nueva Zelanda): nz_tech_support@dell.com	
	Correo electrónico (Australia): au_tech_support@dell.com	
	Asistencia técnica (para ordenadores portátiles y de sobremesa)	gratuito: 0800 446 255
	Asistencia técnica (para servidores y estaciones de trabajo)	gratuito: 0800 443 563
	Particulares y pequeñas empresas	0800 446 255
	Gobierno y empresas	0800 444 617
Ventas	0800 441 567	
Panamá	Fax	0800 441 566
	Asistencia general	001-800-507-0962
Países Bajos (Amsterdam) Código de acceso internacional: 00 Código de país: 31 Código de ciudad: 20	Sitio web: support.euro.dell.com	
	Asistencia técnica sólo para ordenadores Inspiron XPS	020 674 45 94
	Asistencia técnica para todos los demás ordenadores Dell	020 674 45 00
	Fax de asistencia técnica	020 674 47 66
	Atención al cliente para particulares y pequeñas empresas	020 674 42 00
	Atención relacional al cliente	020 674 4325
	Ventas a particulares y pequeñas empresas	020 674 55 00
	Ventas relacionales	020 674 50 00
	Ventas por fax a particulares y pequeñas empresas	020 674 47 75
	Fax para ventas relacionales	020 674 47 50
Países del sureste asiático y del Pacífico	Central telefónica	020 674 50 00
	Fax de la central telefónica	020 674 47 50
	Asistencia técnica, atención al cliente y ventas (Penang, Malasia)	604 633 4810
Perú	Asistencia general	0800-50-669
	Sitio web: support.euro.dell.com	

Polonia (Varsovia)	Correo electrónico: pl_support_tech@dell.com	
Código de acceso internacional: 011	Teléfono de atención al cliente	57 95 700
	Atención al cliente	57 95999
Código de país: 48	Ventas	57 95 999
	Fax de atención al cliente	57 95 806
Código de ciudad: 22	Fax de la recepción	57 95 998
	Central telefónica	57 95 999
Portugal	Sitio web: support.euro.dell.com	
Código de acceso internacional: 00	Correo electrónico: support.euro.dell.com/pt/en/emailldell/	
	Asistencia técnica	707200149
Código de país: 351	Atención al cliente	800 300 413
	Ventas	800 300 410 ó 800 300 411 ó 800 300 412 ó 21 422 07 10
	Fax	21 424 01 12
Puerto Rico	Asistencia general	1-800-805-7545
Reino Unido (Bracknell)	Sitio web: support.euro.dell.com	
	Sitio web de atención al cliente: support.euro.dell.com/uk/en/ECare/Form/Home.asp	
	Correo electrónico: dell_direct_support@dell.com	
	Asistencia técnica (cuentas preferentes, corporativas o PAD, para más de 1000 empleados)	0870 908 0500
	Asistencia técnica (directa y general)	0870 908 0800
	Atención al cliente para cuentas globales	01344 373 186
	Atención al cliente para particulares y pequeñas empresas	0870 906 0010
	Atención al cliente para corporaciones	01344 373 185
	Atención al cliente para cuentas preferentes (de 500 a 5.000 empleados)	0870 906 0010
	Atención al cliente para el gobierno central	01344 373 193
	Atención al cliente para gobiernos locales y centros educativos	01344 373 199
	Atención al cliente para temas de salud	01344 373 194
	Ventas a particulares y pequeñas empresas	0870 907 4000
	Ventas corporativas y al sector público	01344 860 456
Fax para particulares y pequeñas empresas	0870 907 4006	
República Checa (Praga)	Sitio web: support.euro.dell.com	
Código de acceso internacional: 00	Correo electrónico: czech_dell@dell.com	
	Asistencia técnica	22537 2727
Código de país: 420	Atención al cliente	22537 2707
	Fax	22537 2714
	Fax de asistencia técnica	22537 2728
	Central telefónica	22537 2711
República Dominicana	Asistencia general	1-800-148-0530
Singapur (Singapur)	Sitio web: support.ap.dell.com	
Código de acceso internacional: 005	Asistencia técnica (Dimension, Inspiron, y componentes electrónicos y accesorios)	gratuito: 1800 394 7430
	Asistencia técnica (OptiPlex, Latitude y Dell Precision)	gratuito: 1800 394 7488
Código de país: 65	Asistencia técnica (PowerApp, PowerEdge, PowerConnect y PowerVault)	gratuito: 1800 394 7478
	Atención al cliente (Penang, Malasia)	604 633 4949
	Ventas de transacciones	gratuito: 1 800 394 7412
	Ventas corporativas	gratuito: 1 800 394 7419
St. Kitts y Nevis	Asistencia general	gratuito: 1-877-441-4731
St. Lucia	Asistencia general	1-800-882-1521
St. Vicente y las Granadinas	Asistencia general	gratuito: 1-877-270-4609
Sudáfrica (Johanesburgo)	Sitio web: support.euro.dell.com	
Código de acceso internacional: 09/091	Correo electrónico: dell_za_support@dell.com	
	Gold Queue	011 709 7713
Código de país: 27	Asistencia técnica	011 709 7710
	Atención al cliente	011 709 7707
Código de ciudad: 11	Ventas	011 709 7700
	Fax	011 706 0495
	Central telefónica	011 709 7700
	Sitio web: support.euro.dell.com	

Suecia (Upplands Vasby)	Correo electrónico: support.euro.dell.com/se/sv/emaildell/	
	Asistencia técnica	08 590 05 199
Código de acceso internacional: 00	Atención relacional al cliente	08 590 05 642
	Atención al cliente para particulares y pequeñas empresas	08 587 70 527
Código de país: 46	Soporte para el programa de compra para empleados (EPP [Employee Purchase Program])	20 140 14 44
Código de ciudad: 8	Fax de asistencia técnica	08 590 05 594
	Ventas	08 590 05 185
Suiza (Ginebra)	Sitio web: support.euro.dell.com	
	Correo electrónico: Tech_support_central_Europe@dell.com	
	Correo electrónico para clientes HSB y corporativos francófonos: support.euro.dell.com/ch/fr/emaildell/	
Código de acceso internacional: 00	Asistencia técnica a particulares y pequeñas empresas	0844 811 411
	Asistencia técnica (corporaciones)	0844 822 844
Código de país: 41	Atención al cliente para particulares y pequeñas empresas	0848 802 202
Código de ciudad: 22	Atención al cliente para corporaciones	0848 821 721
	Fax	022 799 01 90
	Central telefónica	022 799 01 01
Tailandia	Sitio web: support.ap.dell.com	
	Asistencia técnica (OptiPlex, Latitude y Dell Precision)	gratuito: 1800 0060 07
Código de acceso internacional: 001	Asistencia técnica (PowerApp, PowerEdge, PowerConnect y PowerVault)	gratuito: 1800 0600 09
	Atención al cliente (Penang, Malasia)	604 633 4949
Código de país: 66	Ventas corporativas	gratuito: 1800 006 009
	Ventas de transacciones	gratuito: 1800 006 006
Taiwán	Sitio web: support.ap.dell.com	
	Correo electrónico: ap_support@dell.com	
Código de acceso internacional: 002	Asistencia técnica (OptiPlex, Latitude, Inspiron, Dimension, y componentes electrónicos y accesorios)	gratuito: 00801 86 1011
Código de país: 886	Asistencia técnica (PowerApp, PowerEdge, PowerConnect y PowerVault)	gratuito: 00801 60 1256
	Ventas de transacciones	gratuito: 00801 65 1228
	Ventas corporativas	gratuito: 00801 651 227
Trinidad y Tobago	Asistencia general	1-800-805-8035
Uruguay	Asistencia general	gratuito: 000-413-598-2521
Venezuela	Asistencia general	8001-3605

[Regresar a la página de contenido](#)

[Regresar a la página de contenido](#)

Glosario

Guía del usuario de Dell™ OptiPlex™ 210L

Los términos de este glosario se incluyen sólo con fines informativos y puede que no describan las funciones incluidas con su ordenador en particular.

A

AC: (alternating current [CA, corriente alterna]): la forma de electricidad que alimenta el ordenador cuando conecta el cable de alimentación del adaptador de CA a la toma de corriente eléctrica.

Acceso directo: icono que proporciona un acceso rápido a programas, archivos, carpetas y unidades que se utilizan con frecuencia. Cuando sitúa un acceso directo en el escritorio de Windows y hace doble clic en el icono, puede abrir la carpeta o el archivo correspondiente sin necesidad de buscarlo. Los iconos de acceso directo no cambian la ubicación de los archivos. Si elimina un acceso directo, el archivo original no se ve afectado. Además, también puede cambiar el nombre de un icono de acceso directo.

ACPI: (Advanced Configuration and Power Interface [interfaz avanzada de configuración y energía]): utilidad del sistema operativo Microsoft® Windows® que puede configurarse para poner un ordenador en el modo de espera o de hibernación a fin de consumir lo menos posible de la energía asignada a cada dispositivo conectado al ordenador.

Adaptador de red: chip que proporciona capacidades de red. Un ordenador puede incluir un adaptador de red en la placa base o una tarjeta PC que contenga dicho adaptador. A un adaptador de red también se le conoce como *NIC* (Network Interface Controller, Controladora de interfaz de red).

AGP: (Accelerated Graphics Port [puerto para gráficos acelerados]): puerto dedicado para gráficos que permite utilizar la memoria del sistema en tareas relacionadas con vídeo. El AGP produce una imagen de vídeo uniforme y de color verdadero gracias a una interfaz más rápida entre los circuitos de vídeo y la memoria del ordenador.

Apagado: proceso mediante el cual se cierran ventanas y programas, se sale del sistema operativo y se apaga el ordenador. Si apaga el ordenador antes de completar este procedimiento de cierre, pueden perderse datos.

APR: (Advanced Port Replicator [replicador de puertos avanzado]): dispositivo de acoplamiento que permite utilizar fácilmente dispositivos externos, como un teclado, un ratón o un monitor externo, con el ordenador portátil.

Archivo de ayuda: archivo que contiene información descriptiva o instructiva sobre un producto. Algunos archivos de ayuda están asociados con un programa específico, por ejemplo, *Ayuda* en Microsoft Word. Otros archivos de ayuda funcionan como fuentes de consulta independientes. Los archivos de ayuda suelen tener una extensión de nombre de archivo *.hlp* o *.chm*.

Archivo léame: archivo de texto incluido con un paquete de software o con un producto de hardware. Normalmente, los archivos "readme" (léame) proporcionan información sobre la instalación y describen mejoras o correcciones del producto que aún no se han incluido en la documentación.

Área de notificación: sección de la barra de tareas de Windows que contiene los iconos que proporcionan acceso rápido a los programas y a las utilidades del ordenador, como el reloj, el control de volumen y el estado de la impresora. También se conoce como *bandeja del sistema*.

ASF: (Alert Standards Format [formato de estándares de alerta]): estándar para definir un mecanismo de notificación de alertas de hardware y software a una consola de administración. ASF está diseñado para ser independiente de la plataforma y del sistema operativo.

Asignación de memoria: el proceso por el cual el ordenador asigna direcciones de memoria a ubicaciones físicas durante el inicio. Los dispositivos y el software pueden identificar entonces la información a la que accede el procesador.

B

Bandeja del sistema: consulte *área de notificación*.

Batería: fuente de energía interna que se utiliza para trabajar con ordenadores portátiles cuando no están conectados a una toma de alimentación eléctrica mediante un adaptador de corriente alterna.

BIOS: (Basic Input/Output System [sistema básico de entrada/salida]): programa (o utilidad) que sirve de interfaz entre el hardware del ordenador y el sistema operativo. Si no sabe cómo afectan los valores de configuración al ordenador, no cambie los de este programa. También se conoce como *configuración del sistema*.

Bit: la unidad más pequeña de datos que interpreta el ordenador.

Bluetooth™: tecnología inalámbrica estándar para dispositivos interconectados de corto alcance (9 m) que permite que los dispositivos activados se reconozcan entre sí automáticamente.

Bps: (bits per second [bits por segundo]): unidad estándar para medir la velocidad de transmisión de datos.

BTU: (British Thermal Unit [unidad térmica británica]): medición de la salida de calor.

Bus: ruta de comunicación entre los componentes del ordenador.

Bus local: bus de datos que proporciona un rápido procesamiento para los dispositivos que se comunican con el procesador.

Byte: unidad básica de almacenamiento de datos utilizada por el ordenador. Generalmente, un byte es igual a 8 bits.

C

C: Celsius: sistema de medición de temperatura según el cual 0° es el punto de congelación y 100° el de ebullición del agua.

Caché: mecanismo de almacenamiento de alta velocidad especial que puede ser una sección reservada de la memoria principal o un dispositivo de almacenamiento de alta velocidad independiente. La memoria caché mejora la eficiencia de muchas operaciones del procesador.

Caché L1: memoria caché principal almacenada dentro del procesador.

Caché L2: memoria caché secundaria que puede ser externa respecto al procesador o incorporada dentro de su arquitectura.

Carné: documento internacional para aduanas que facilita las importaciones temporales a países extranjeros. También conocido como *pasaporte para mercancías*.

Carpeta: término usado para describir el espacio de una unidad o de un disco en el que los archivos se organizan y agrupan. Los archivos de una carpeta se pueden ver y ordenar de varias formas, por ejemplo, alfabéticamente, por fecha o por tamaño.

CD: (Compact Disc [disco compacto]): medio de almacenamiento óptico, usado habitualmente para programas de sonido y de software.

CD iniciable: CD que puede utilizar para iniciar el ordenador. Asegúrese de que tiene un CD o disco de inicio disponible por si se daña la unidad de disco duro o por si el ordenador tiene un virus. El CD *Drivers and Utilities* (Controladores y utilidades) o el CD Resource (CD de Recursos) es de inicio.

CD-R: (CD Recordable [disco compacto grabable]): una versión de CD que se puede grabar. Los datos se pueden grabar solamente una vez en un CD-R. Una vez grabado, no es posible borrar los datos ni escribir sobre ellos.

CD-RW: (CD Rewritable [disco compacto reescribible]): una versión de CD que se puede grabar muchas veces. En un disco CD-RW se pueden escribir datos y después se pueden borrar y volver a escribir otros.

COA: (Certificate of Authenticity [Certificado de autenticidad]): código alfanumérico de Windows incluido en una pegatina del ordenador. Puede que necesite el COA para completar la instalación del sistema operativo o para volverlo a instalar. También se denomina *clave de producto* o *identificación de producto*.

Código de servicio rápido: código numérico incluido en un adhesivo del ordenador Dell™. Use el código de servicio urgente cuando llame a Dell para solicitar asistencia. Es posible que el código de servicio urgente no esté disponible en algunos países.

Combinación de teclas: un comando que requiere oprimir varias teclas al mismo tiempo.

Compartimento para módulos: compartimento que admite dispositivos como unidades ópticas, una segunda batería o un módulo Dell TravelLite™.

Conector DIN: conector redondo, de seis patas, que cumple los estándares DIN (Deutsche Industrie-Norm); normalmente se utiliza para conectar cables PS/2 de teclado o de ratón.

Conector paralelo: puerto de E/S que se suele utilizar para conectar una impresora en paralelo al ordenador. También se conoce como *puerto LPT*.

Conector serie: puerto de E/S que se utiliza con frecuencia para conectar dispositivos al ordenador, por ejemplo, un handheld digital o una cámara digital.

Configuración del sistema: utilidad que sirve de interfaz entre el hardware del ordenador y el sistema operativo. Permite establecer las opciones que puede seleccionar el usuario en el BIOS, como la fecha y la hora o la contraseña del sistema. Si no sabe cómo afectan los valores de configuración al ordenador, no cambie los de este programa.

Controlador de dispositivos: consulte *controlador (driver)*.

Controlador de vídeo: circuitos de una tarjeta de vídeo o de la placa base (en ordenadores con controlador de vídeo integrado) que proporcionan al ordenador las capacidades de vídeo, junto con el monitor.

Controlador: (driver): software que permite al sistema operativo controlar un dispositivo, por ejemplo, una impresora. Muchos dispositivos no funcionan correctamente si no se ha instalado el controlador adecuado en el ordenador.

Controlador: chip que controla la transferencia de datos entre el procesador y la memoria, o entre el procesador y los dispositivos.

Copia de seguridad: copia de un programa o archivo de datos en un disco, cinta, CD o en la unidad de disco duro. Como medida de precaución, debería realizar periódicamente copias de seguridad de los archivos de datos de la unidad de disco duro.

Creación de bandas de disco: técnica que permite extender los datos por varias unidades de disco duro. Esta técnica puede acelerar las operaciones de recuperación de datos del almacenamiento en disco. Normalmente, los ordenadores que utilizan las bandas de disco permiten al usuario seleccionar el tamaño de la unidad de datos o la anchura de la banda.

CRIMM: (Continuity Rambus In-line Memory Module [módulo de memoria en línea de continuidad Rambus]): un módulo especial que no dispone de chips de memoria y se usa para rellenar ranuras RIMM sin ocupar.

Cursor: marcador de pantalla que indica dónde tendrá lugar la siguiente acción que se ejecute con el teclado, la superficie táctil o el ratón. Suele ser una línea continua parpadeante, un carácter de subrayado o una pequeña flecha.

D

DDR SDRAM: (Double-Data-Rate SDRAM [memoria SDRAM de velocidad de transferencia de datos doble]): tipo de memoria SDRAM que duplica el ciclo de ráfaga de los datos, lo que mejora el rendimiento del sistema.

Dirección de E/S: dirección de la memoria RAM asociada con un dispositivo específico (como un conector serie, un conector paralelo o una ranura de expansión) y que permite al procesador comunicarse con dicho dispositivo.

Dirección de memoria: ubicación específica de la RAM en la que se almacenan datos temporalmente.

Disco iniciable: disco que puede utilizar para iniciar el ordenador. Asegúrese de que tiene un CD o disco de inicio disponible por si se daña la unidad de disco duro o por si el ordenador tiene un virus.

Disipador de calor: placa de metal existente en algunos procesadores que ayuda a disipar el calor.

Dispositivo: hardware, por ejemplo una unidad de disco, una impresora o un teclado instalados o conectados al ordenador.

Dispositivo de acoplamiento: consulte *APR*.

DMA: (Direct Memory Access [Acceso directo a la memoria]): canal que permite que se realicen ciertos tipos de transferencia de datos entre la memoria RAM y un dispositivo sin la intervención del procesador.

DMTF: (Distributed Management Task Force): grupo de trabajo de administración distribuida; consorcio de compañías de hardware y software que desarrollan estándares de administración para entornos de escritorio, red, empresa e Internet distribuidos.

Dominio: grupo de ordenadores, programas y dispositivos de una red que se administran como una unidad con reglas y procedimientos comunes y para que lo utilice un grupo de usuarios específico. Un usuario inicia una sesión en el dominio o accede a sus recursos.

DRAM: (Dynamic Random-Access Memory [memoria dinámica de acceso aleatorio]): memoria que almacena información en circuitos integrados que contienen condensadores.

DSL: (Digital Subscriber Line [Línea de abonado digital]): tecnología que proporciona una conexión a Internet constante y de alta velocidad a través de una línea de teléfono analógica.

Duración de la batería: el período (en años) durante el que la batería de un ordenador portátil se puede agotar y recargar.

DVD: (Digital Versatile Disc [disco versátil digital]): disco que se utiliza generalmente para almacenar películas. Los DVD son de dos caras, mientras que los CD son de una sola cara. Las unidades de DVD también pueden leer la mayoría de los dispositivos de CD.

DVD+RW: (DVD Rewritable [disco versátil digital reescribible]): una versión de DVD que se puede grabar muchas veces. En un disco DVD-RW se pueden escribir datos y después se pueden borrar y volver a escribir otros (la tecnología DVD+RW es diferente a la tecnología DVD-RW).

DVI: (Digital Video Interface [interfaz de vídeo digital]): estándar para la transmisión digital entre un ordenador y una pantalla de vídeo digital; el adaptador DVI se extiende a través de los gráficos integrados del ordenador.

E

ECC: (Error Checking and Correction [verificación y corrección de errores]): tipo de memoria que incluye circuitos especiales para probar la exactitud de los datos a medida que entran en la memoria y salen de la misma.

ECP: (Extended Capabilities Port [puerto de capacidades extendidas]): diseño de conector paralelo que proporciona una mejor transmisión bidireccional de datos. Similar a EPP, ECP utiliza acceso directo a la memoria para transferir datos y, con frecuencia, mejora el rendimiento.

Editor de texto: programa que se utiliza para crear y modificar archivos que sólo contienen texto; por ejemplo, el Bloc de notas de Windows utiliza un editor de texto. Los editores de textos no suelen ofrecer la funcionalidad de ajuste de palabra o de formato (la opción para subrayar, cambiar fuentes, etc.).

EIDE: (Enhanced Integrated Device Electronics [electrónica mejorada de dispositivos integrados]): versión mejorada de la interfaz IDE para unidades de disco duro y de CD.

EMI: (Electromagnetic Interference [interferencia electromagnética]): interferencia eléctrica causada por la radiación electromagnética.

ENERGY STAR®: requisitos de la Agencia de protección medioambiental (Environmental Protection Agency) que hacen disminuir el consumo general de electricidad.

EPP: (Enhanced Parallel Port [puerto paralelo mejorado]): diseño de conector paralelo que permite la transmisión bidireccional de los datos.

ESD: (Electrostatic Discharge [descarga electrostática]): descarga rápida de electricidad estática. La ESD puede dañar los circuitos integrados del ordenador y del equipo de comunicaciones.

Etiqueta de servicio: etiqueta de código de barras del ordenador que lo identifica cuando se accede al sitio web de asistencia técnica de Dell en support.dell.com o cuando se llama a Dell para solicitar asistencia técnica o atención al cliente.

F

Fahrenheit: escala de medición de temperatura según la cual 32 °F es el punto de congelación y 212 °F el de ebullición del agua.

FCC: (Federal Communications Commission [Comisión federal de comunicaciones]): agencia de Estados Unidos responsable de hacer cumplir las regulaciones en materia de comunicaciones que determinan la cantidad de radiación que pueden emitir los ordenadores y otros equipos electrónicos.

Formatear: proceso que prepara una unidad o un disco para el almacenamiento de archivos. Cuando se formatea una unidad o un disco, la información existente se pierde.

Frecuencia de actualización: frecuencia, medida en Hz, con la que se recargan las líneas horizontales de la pantalla (a veces también se denomina *frecuencia vertical*). Cuanto mayor sea la frecuencia de actualización, menor será el parpadeo de vídeo perceptible por el ojo humano.

FSB: (Front Side Bus [bus frontal]): trayectoria de datos e interfaz física entre el procesador y la memoria RAM.

FTP: (File Transfer Protocol [Protocolo de transferencia de archivos]): protocolo estándar de Internet usado para intercambiar archivos entre ordenadores conectados a Internet.

G

G: gravedad: medida de peso y fuerza.

GB: gigabyte: medida de almacenamiento de datos equivalente a 1024 megabytes (1.073.741.824 bytes). Cuando se refiere al almacenamiento en unidades de disco duro, normalmente se redondea a 1.000.000.000 bytes.

GHz: gigahercio: medida de frecuencia equivalente a mil millones de Hz o a mil MHz. Las velocidades de los procesadores, buses e interfaces del ordenador se miden generalmente en GHz.

GUI: (Graphical User Interface [interfaz gráfica de usuario]): software que interactúa con el usuario por medio de menús, ventanas e iconos. La mayoría de los programas que funcionan en los sistemas operativos Windows son GUI.

H

HTML: (Hypertext Markup Language [Leguaje de marcas de hipertexto]): conjunto de códigos insertados en una página web de Internet que se va a mostrar en un explorador Internet.

HTTP: (Hypertext Transfer Protocol [Protocolo de transferencia de hipertexto]): protocolo utilizado para intercambiar archivos entre ordenadores conectados a Internet.

Hz: hertzio; unidad de medida de frecuencia que equivale a 1 ciclo por segundo. Los ordenadores y dispositivos electrónicos suelen medirse en kilohercios (kHz), megahercios (MHz), gigahercios (GHz) o terahercios (THz).

I

IC: (Industry Canada): organismo regulador canadiense responsable de la normativa sobre emisiones de equipos electrónicos, muy similar a FCC en Estados Unidos.

IC: (Integrated Circuit [circuito integrado]): lámina semiconductora o chip en el que se integran miles o millones de pequeños componentes electrónicos para utilizarse en equipos informáticos, de audio y de vídeo.

IDE: (Integrated Device Electronics [electrónica de dispositivos integrados]): interfaz para dispositivos de almacenamiento masivo en los que el controlador está integrado en la unidad de disco duro o en la unidad de CD.

Integrados: normalmente se refiere a componentes que se encuentran físicamente en la placa base del ordenador. También se denominan *incorporados*.

IrDA: (Infrared Data Association) organización que crea estándares internacionales para las comunicaciones por infrarrojos.

IRQ: (Interrupt Request [petición de interrupción]): una trayectoria electrónica asignada a un dispositivo específico de modo que éste pueda comunicarse con el procesador. Cada conexión de un dispositivo debe tener asignado un número de IRQ. Aunque dos dispositivos pueden compartir la misma asignación de IRQ, no pueden utilizarse simultáneamente.

ISP: (Internet Service Provider [proveedor de servicios de Internet]): compañía que proporciona acceso a su servidor host para conectarse directamente a Internet, enviar y recibir mensajes de correo electrónico y visitar sitios web. El ISP normalmente proporciona un paquete de software, un nombre de usuario y números de teléfono de acceso por una cuota determinada.

I/O: (Input/Output [entrada/salida]): operación o dispositivo que introduce o extrae datos del ordenador. Los teclados e impresoras son dispositivos de I/O (Entrada/Salida).

K

Kb: (kilobit [escrito como Kb]): una unidad de datos que equivale a 1024 bits. Una medida de la capacidad de los circuitos integrados de memoria.

KB: (kilobyte): unidad de datos equivalente a 1024 bytes; con frecuencia se habla de 1000 bytes para hacer referencia a un kilobyte.

kHz: (kilohertz [escrito como kHz]): una medida de frecuencia que equivale a 1000 Hz.

L

LAN: (Local Area Network [red de área local]): red de ordenadores que abarca una pequeña área. Habitualmente una LAN comprende un edificio o unos cuantos edificios próximos entre sí. Una LAN puede conectarse a otra situada a cualquier distancia a través de líneas telefónicas y ondas de radio para formar una WAN (Wide Area Network [red de área ancha]).

LCD: (Liquid Crystal Display [pantalla de cristal líquido]): tecnología utilizada en las pantallas de los ordenadores portátiles.

LED: (Light-Emitting Diode [diodo emisor de luz]): componente electrónico que emite luz para indicar el estado del ordenador.

LPT: (Line print terminal [terminal de impresión de línea]): nombre que recibe una conexión en paralelo a una impresora o a otro dispositivo paralelo.

M

Mb: (megabit [escrito como Mb]): medida de la capacidad del chip de memoria que equivale a 1024 Kb.

MB: (megabyte): medida de almacenamiento de datos equivalente a 1.048.576 bytes. 1 MB equivale a 1024 KB. Cuando se refiere al almacenamiento en la unidad de disco duro, el término a menudo se redondea a 1.000.000 de bytes.

Mbps: (megabits por segundo [escrito como Mbps]): un millón de bits por segundo. Esta medida suele utilizarse para velocidades de transmisión de redes y módems.

MB/s: (megabytes per second [megabytes por segundo]): un millón de bytes por segundo. Esta medida se utiliza normalmente en la frecuencia de transferencia de datos.

Memoria: área de almacenamiento de datos temporal del interior del ordenador. Puesto que los datos de la memoria no son permanentes, es recomendable guardar con frecuencia los archivos mientras se trabaja con ellos y guardarlos siempre antes de apagar el ordenador. El ordenador puede contener diferentes formas de memoria; por ejemplo, RAM, ROM y memoria de vídeo. A menudo la palabra memoria se utiliza como sinónimo de la RAM.

Memoria de vídeo: memoria formada por chips de memoria dedicados a funciones de vídeo. Generalmente, la memoria de vídeo es más rápida que la memoria del sistema. La cantidad de memoria de vídeo instalada afecta principalmente al número de colores que un programa puede mostrar.

MHz: (megahercio): medida de frecuencia equivalente a 1 millón de ciclos por segundo. Las velocidades de los procesadores, buses e interfaces del ordenador se miden a menudo en MHz.

Módem: dispositivo que permite que el ordenador se comunique con otros ordenadores mediante líneas telefónicas analógicas. Existen tres tipos de módem: externo, tarjeta PC e interno. Generalmente, el módem se utiliza para conectarse a Internet e intercambiar mensajes de correo electrónico.

Modo de espera: modo de administración de energía que cierra todas las operaciones innecesarias del ordenador para ahorrar energía.

Modo de gráficos: modo de vídeo que puede definirse en términos de x píxeles horizontales por y píxeles verticales por z colores. Los modos de gráficos pueden mostrar una variedad ilimitada de formas y fuentes.

Modo de hibernación: modo de administración de energía que guarda todo en memoria en un espacio reservado del disco duro y apaga el ordenador. Cuando se reinicia el ordenador, se recupera automáticamente la información de la memoria que se guardó en el disco duro.

Modo de pantalla dual: configuración de la pantalla que permite utilizar un segundo monitor como extensión de la pantalla. También se conoce como *modo de pantalla extendida*.

Modo de pantalla extendida: configuración de la pantalla que permite utilizar un segundo monitor como extensión de la misma. También se conoce como *modo de pantalla dual*.

Modo de vídeo: modo que describe la forma en que se muestran el texto y los gráficos en un monitor. El software con gráficos, como los sistemas operativos Windows, funciona en modos de vídeo que pueden definirse en términos de *x* píxeles horizontales por *y* píxeles verticales por *z* colores. El software de caracteres, como los editores de texto, funciona en modos de vídeo que pueden definirse en términos de *x* columnas por *y* filas de caracteres.

Módulo de memoria: pequeña tarjeta de circuito impreso que contiene chips de memoria y se conecta a la tarjeta del sistema.

Módulo de viaje: dispositivo de plástico diseñado para acoplarse en el interior del compartimento para módulos y reducir el peso del ordenador.

Monitor: dispositivo de alta resolución similar a un televisor que muestra la salida del ordenador.

ms: (milisegundo): medida de tiempo que equivale a una milésima de segundo. Los tiempos de acceso de los dispositivos de almacenamiento se miden a menudo en milisegundos.

N

NIC: consulte *adaptador de red*.

ns: (nanosegundo): medida de tiempo que equivale a una milmillonésima de segundo.

NVRAM: (Nonvolatile Random Access Memory [memoria no volátil de acceso aleatorio]): tipo de memoria que almacena datos cuando el ordenador está apagado o pierde la fuente de energía externa. La memoria NVRAM se usa para mantener la información de configuración del ordenador, por ejemplo la fecha, la hora y otras opciones de configuración del sistema que se pueden definir.

P

Panel de control: utilidad de Windows que permite modificar la configuración del sistema operativo y del hardware, por ejemplo, la configuración de la pantalla.

Papel tapiz: diseño o imagen de fondo en el escritorio de Windows. El papel tapiz se puede cambiar mediante el Panel de control de Windows. También puede digitalizar su fotografía favorita y utilizarla como papel tapiz.

Partición: área física de almacenamiento en la unidad de disco duro que está asignada a una o más áreas lógicas de almacenamiento conocidas como unidades lógicas. Cada partición puede contener varias unidades lógicas.

PCI: (Interconexión de componentes periféricos): PCI es un bus local que admite rutas de datos de 32 y 64 bits, lo que proporciona una ruta de datos de alta velocidad entre el procesador y dispositivos como el vídeo, las unidades y las redes.

PCMCIA: (Personal Computer Memory Card International Association [Asociación internacional de fabricantes de tarjetas de memoria para ordenadores personales]): organización que establece los estándares para las tarjetas PC.

PIN: (Personal Identification Number [número de identificación personal]): secuencia de números y letras usada para impedir el acceso no autorizado a las redes de ordenadores y a otros sistemas seguros.

PIO: (Entrada/salida programada): método de transferencia de datos entre dos dispositivos a través del procesador como parte de la ruta de datos.

Píxel: punto en la pantalla del monitor. Los píxeles están ordenados en hileras y columnas para crear una imagen. La resolución de vídeo (por ejemplo, 800 x 600) se expresa como el número de píxeles en dirección horizontal por el número de píxeles en dirección vertical.

Placa base: tarjeta de circuitos principal del ordenador. También conocida como *tarjeta maestra*.

Plug-and-Play: capacidad del ordenador para configurar automáticamente los dispositivos. La característica Plug and Play permite la instalación y configuración automáticas, y proporciona compatibilidad con el hardware existente si el BIOS, el sistema operativo y todos los dispositivos también son compatibles con Plug and Play.

POST: (Autopueba de encendido): programas de diagnóstico, cargados automáticamente por la BIOS, que llevan a cabo pruebas básicas en los principales componentes del ordenador, como la memoria, los discos duros y vídeo. Si no se detecta ningún problema durante la POST, el ordenador continúa el inicio.

Processor: Chip del ordenador que interpreta y ejecuta las instrucciones del programa. A veces, al procesador se le llama CPU (Central Processing Unit [unidad central de proceso]).

Programa: cualquier software que procese datos, incluidos hojas de cálculo, procesadores de textos, bases de datos y paquetes de juegos. Los programas requieren un sistema operativo para su ejecución.

Programa de instalación: programa que se utiliza para instalar y configurar hardware y software. El programa **setup.exe** o **install.exe** se incluye con la mayoría de paquetes de software de Windows. El *Programa de instalación* es distinto a la *configuración del sistema*.

Protector contra sobretensión: evita que los picos de tensión, como los que ocurren durante una tormenta eléctrica, entren en el ordenador a través de la toma de alimentación eléctrica. Los protectores contra sobrevoltajes no protegen de rayos o disminuciones excesivas de tensión mayores del 20 por ciento por debajo del nivel normal de tensión en la línea de CA.

Las conexiones de red no están protegidas por los protectores contra sobrevoltajes. Desconecte siempre el cable del conector de red durante una tormenta con aparato eléctrico.

Protegido contra escritura: archivos o dispositivos que no se pueden modificar. Utilice la protección contra escritura si desea impedir que se cambien o se destruyan los datos. Para proteger contra escritura un disquete de 3,5 pulgadas, deslice su lengüeta de protección hacia la posición abierta.

PS/2: (Personal System/2): tipo de conector al que se conecta un teclado, ratón o teclado numérico compatibles con PS/2.

PXE: (Entorno de ejecución previo al inicio): estándar WfM (Wired for Management) que permite configurar e iniciar remotamente ordenadores en red sin sistema operativo.

R

RAID: (arreglo redundante de discos independientes): un método que proporciona redundancia de datos. Algunas implementaciones comunes de RAID incluyen RAID 0, RAID 1, RAID 5, RAID 10 y RAID 50.

RAM: (Random Access Memory [memoria de acceso aleatorio]): área principal de almacenamiento temporal para instrucciones de programas y datos. La información almacenada en la RAM se pierde cuando se apaga el ordenador.

Ranura de expansión: conector de la placa base de algunos ordenadores en el que se inserta una tarjeta de expansión que la conecta al bus del sistema.

Ratón: dispositivo apuntador que controla el movimiento del cursor en la pantalla. Normalmente el ratón se desliza sobre una superficie dura y plana para mover el puntero o cursor en la pantalla.

Reproductor de CD: software que se utiliza para reproducir discos compactos de música. El reproductor de discos compactos muestra una ventana con botones que se utilizan para reproducir un CD.

Reproductor de DVD: software que se utiliza para ver películas en DVD. El reproductor de DVD muestra una ventana con botones que se utiliza para ver una película.

Resolución: nitidez y claridad de imagen que proporciona una impresora o que presenta un monitor. Cuanto más alta es la resolución, más nítida es la imagen.

Resolución de vídeo: consulte *resolución*.

RFI: (Radio Frequency Intereference [interferencia de radiofrecuencia]): interferencia que se genera en radiofrecuencias comunes, de 10 KHz a 100.000 MHz. Las radiofrecuencias están en el extremo más bajo del espectro de frecuencia electromagnética y tienen más posibilidades de ser objeto de interferencias que las radiaciones de frecuencia más alta, como las de infrarrojos y luz.

ROM: (Read Only Memory [memoria de sólo lectura]): memoria que almacena datos y programas que el ordenador no puede eliminar ni escribir. La memoria ROM, a diferencia de la RAM, conserva su contenido incluso después de que se apague el ordenador. Algunos programas esenciales para el funcionamiento del ordenador residen en la memoria ROM.

RPM: (Revolutions Per Minute [Revoluciones por minuto]): número de revoluciones que se producen por minuto. La velocidad de la unidad de disco duro a menudo se mide en r.p.m.

RTC: (Real Time Clock [reloj de tiempo real]): reloj alimentado a batería de la placa base que conserva la fecha y la hora después de apagar el ordenador.

RTCST: (Real Time Clock Reset [restablecimiento del reloj de tiempo real]): puente de la placa base de algunos ordenadores que se puede utilizar a menudo para solucionar problemas.

S

ScanDisk: utilidad de Microsoft que comprueba los archivos, las carpetas y la superficie del disco duro en busca de errores. ScanDisk a menudo se ejecuta cuando se reinicia el ordenador después de haber dejado de responder.

SDRAM: (Synchronous Dynamic Random-Access Memory [memoria dinámica sincrónica de acceso aleatorio]): tipo de DRAM sincronizada con la velocidad de reloj óptima del procesador.

Secuencia de inicio: especifica el orden de los dispositivos desde los que intenta iniciarse el ordenador.

Sensor de infrarrojos: puerto que permite la transmisión de datos entre el ordenador y los dispositivos compatibles con infrarrojos sin utilizar una conexión de cable.

Software: cualquier elemento que se puede almacenar electrónicamente, por ejemplo archivos o programas.

Software antivirus: programa diseñado para identificar, aislar y eliminar virus del ordenador.

SVGA: (Super-Video Graphics Array [súper arreglo de gráficos de vídeo]): estándar de vídeo para tarjetas y controladores. Las resoluciones SVGA más comunes son 800 x 600 y 1024 x 768.

El número de colores y la resolución que puede mostrar un programa depende de las capacidades del monitor, del dispositivo de vídeo y de sus controladoras, y de la cantidad de memoria de vídeo instalada en el ordenador.

SXGA: (super-extended graphics array [super arreglo de gráficos ampliados]): estándar de vídeo para tarjetas y controladores que admite resoluciones de hasta 1280 x 1024.

SXGA+: (super-extended graphics array plus [super arreglo de gráficos ampliados]): estándar de vídeo para tarjetas y controladores que admite resoluciones de hasta 1400 x 1050.

Sólo de lectura: datos o archivos que se pueden ver, pero no se pueden modificar ni eliminar. Un archivo puede tener un tipo de acceso de sólo lectura si:

- o Reside en un disco CD o DVD protegido físicamente contra escritura.
- o Se encuentra en un directorio de una red y el administrador del sistema ha asignado derechos de sólo lectura a usuarios específicos.

S/PDIF: (Sony/Philips Digital Interface [Interfaz digital de Sony/Philips]): formato de archivo de transferencia de audio que permite la transferencia de audio de un archivo a otro sin necesidad de convertirlo a un formato análogo, lo que podría ir en detrimento de la calidad del archivo.

S-vídeo y salida de TV: conector que se utiliza para conectar una TV o un dispositivo de audio digital al ordenador.

T

TAPI: (Telephony Application Programming Interface [interfaz de programación de aplicaciones de telefonía]): permite a los programas de Windows funcionar con una gran variedad de dispositivos de telefonía, incluidos los de voz, datos, fax, vídeo, etc.

Tarjeta de expansión: tarjeta de circuito impreso que se instala en una ranura de expansión en la placa base de algunos ordenadores para ampliar su capacidad. Pueden ser, entre otras, tarjetas de vídeo, de módem o de sonido.

Tarjeta PC: tarjeta de E/S extraíble que cumple el estándar PCMCIA. Algunos de los tipos más habituales de tarjetas PC son los módems y los adaptadores de red.

Tarjeta PC extendida: tarjeta PC que sobresale del borde de la ranura para tarjetas PC cuando se instala.

Tarjeta smart: tarjeta que tiene incrustados un procesador y un chip de memoria. Las tarjetas smart se pueden usar para autenticar un usuario en ordenadores que admiten tarjetas smart.

Tiempo de funcionamiento de la batería: el período (en minutos u horas) durante el que la batería de un ordenador portátil conserva su carga mientras alimenta al ordenador.

U

Unidad de CD: unidad que utiliza tecnología óptica para leer los datos de los discos compactos.

Unidad de CD-RW: unidad que puede leer discos compactos y grabar en discos CD-RW (regrabables) y en discos CD-R (grabables). Puede grabar múltiples veces en discos CD-RW, pero sólo puede grabar una vez en discos CD-R.

Unidad de CD-RW/DVD: unidad, a veces denominada unidad combinada, que puede leer discos compactos y discos DVD, y grabar en discos CD-RW (regrabables) y en discos CD-R (grabables). Puede grabar múltiples veces en discos CD-RW, pero sólo puede grabar una vez en discos CD-R.

Unidad de disco duro: unidad que lee y escribe datos en un disco duro. Los términos "unidad de disco duro" y "disco duro" suelen utilizarse indistintamente.

Unidad de disco flexible: unidad de disco que puede leer discos flexibles y escribir en ellos.

Unidad de DVD: unidad que utiliza tecnología óptica para leer datos de discos DVD y CD.

Unidad de DVD+RW: unidad que puede leer los DVD y la mayoría de los discos compactos, así como escribir en discos DVD+RW (DVD regrabables).

Unidad óptica: unidad que utiliza tecnología óptica para leer y escribir datos de discos CD, DVD o DVD+RW. Son unidades ópticas las unidades de CD, DVD, CD-RW y combinadas CD-RW/DVD, por ejemplo.

Unidad zip: unidad de disco flexible de alta capacidad desarrollada por Iomega Corporation que utiliza discos extraíbles de 3,5 denominados discos Zip. Los discos Zip son ligeramente más grandes que los normales, aproximadamente el doble de gruesos y almacenan hasta 100 MB de datos.

UPS: (Uninterruptible Power Supply [sistema de energía ininterrumpible]): fuente de energía de reserva que se utiliza cuando se produce una interrupción de la alimentación eléctrica o una caída a un nivel de tensión inaceptable. Un SAI mantiene funcionando al ordenador durante un periodo limitado cuando no hay energía eléctrica. Los sistemas SAI generalmente proporcionan supresión de sobrevoltaje y también pueden ofrecer regulación de voltaje. Los sistemas SAI pequeños proporcionan alimentación de batería durante varios minutos, a fin de permitir el cierre del ordenador.

USB: (Universal Serial Bus [bus serie universal]): interfaz de hardware para dispositivos de baja velocidad, por ejemplo un teclado, ratón, palanca de mando, escáner, juego de altavoces o impresora, dispositivos de banda ancha (módems DSL y de cable) o dispositivos de imágenes compatibles con USB. Los dispositivos se enchufan directamente en un zócalo de 4 patas existente en el ordenador o en un concentrador de varios puertos que se conecta al ordenador. Los dispositivos USB pueden conectarse y desconectarse mientras el ordenador está encendido y también pueden conectarse entre sí formando una cadena tipo margarita.

UTP: (Unshielded Twisted Pair [par trenzado sin blindaje]): describe un tipo de cable usado en la mayoría de las redes telefónicas y en algunas redes informáticas. Los pares de cables sin blindaje están trenzados para proteger frente a las interferencias electromagnéticas, en lugar de usar una funda metálica alrededor de cada par de cables para evitar las interferencias.

UXGA: (Ultra eXtended Graphics Array [ultra arreglo de gráficos extendido]): estándar de vídeo para tarjetas y controladores que admite resoluciones de hasta 1600 x 1200.

V

V: (voltio): medida del potencial eléctrico o de la fuerza electromotriz. Se produce 1 V en una resistencia de 1 ohmio cuando pasa por ella una intensidad de 1 amperio.

Velocidad de bus: velocidad en MHz, que indica la rapidez del bus al transferir información.

Velocidad de reloj: velocidad, en MHz, que indica la rapidez con la que pueden funcionar los componentes del ordenador conectados al bus del sistema.

Virus: programa diseñado para ocasionar problemas o destruir datos almacenados en el ordenador. Un programa de virus pasa de un ordenador a otro a través de un disco infectado, de software descargado de Internet o de archivos que se adjuntan al correo electrónico. Cuando se inicia un programa infectado, también se inicia el virus integrado.

Un tipo común de virus es el de inicialización, que se almacena en los sectores de inicialización de un disquete. Si se deja el disquete en la unidad al cerrar y apagar el ordenador, éste se infecta cuando lee los sectores de inicialización del disquete en busca del sistema operativo. Una vez que el ordenador está infectado, el virus de inicio puede reproducirse en todos los discos en los que se lea o escriba en ese ordenador hasta que se erradique el virus.

W

W: (vatio): medida de la potencia eléctrica. Un vatio es 1 amperio de corriente que fluye a 1 voltio.

WHr: (vatio hora): unidad de medida usada normalmente para indicar la capacidad aproximada de una batería. Por ejemplo, una batería de 66 WHr puede proporcionar 66 W de potencia para 1 hora o 33 W para 2 horas.

X

XGA: (Extended Graphics Array [arreglo de gráficos extendido]): estándar de vídeo para tarjetas y controladores que admite resoluciones de hasta 1024 x 768.

Z

ZIF: (Zero Insertion Force [fuerza de inserción cero]): tipo de zócalo o conector que permite instalar o extraer un chip sin necesidad de aplicar fuerza sobre el chip o su zócalo.

Zip: formato común de compresión de datos. Los archivos que han sido comprimidos con el formato Zip se denominan archivos Zip y suelen tener la extensión de nombre de archivo **.zip**. Una clase especial de archivo comprimido zip es el archivo autoextraíble, que tiene una extensión de nombre de archivo **.exe**. Puede descomprimir un archivo autoextraíble haciendo doble clic sobre él.

[Regresar a la página de contenido](#)

[Regresar a la página de contenido](#)

Memoria

Guía del usuario de Dell™ OptiPlex™ 210L

- [Visión general de la memoria DDR2](#)
- [Direccionamiento de la memoria con configuraciones de 4 GB](#)
- [Extracción de la memoria](#)
- [Cómo reemplazar/añadir memoria adicional](#)

Para obtener información sobre el tipo de memoria al que da soporte el ordenador, busque "Memoria" en la sección de especificaciones del ordenador:

- 1 [Especificaciones del ordenador de minitorre](#)
- 1 [Especificaciones del ordenador de sobremesa](#)

➡ **AVISO:** antes de instalar nuevos módulos de memoria, descargue el BIOS más reciente para el ordenador en la página Web de soporte de Dell, en support.dell.com.

Visión general de la Memoria DDR2

Los módulos de memoria DDR2 de dos canales deben instalarse por *pares del mismo tamaño de memoria*. Si los módulos de memoria DDR2 no se instalan con la misma cantidad de memoria en cada canal, el ordenador seguirá funcionando, pero su rendimiento será ligeramente menor. Consulte la etiqueta de la esquina superior derecha del módulo para determinar la capacidad de éste.



🔧 **NOTA:** instale siempre los módulos de memoria DDR2 en el orden indicado en la placa base.

Las configuraciones de la memoria recomendadas son:

- 1 Un par de módulos de memoria coincidentes instalados en los conectores DIMM1 y DIMM2
- O bien
- 1 Un módulo de memoria instalado en el conector DIMM1

➡ **AVISO:** no instale módulos de memoria ECC. Estos módulos pueden impedir que el sistema se inicie o afectar a su rendimiento.

Asegúrese de instalar un solo módulo de memoria en el conector DIMM1, el más cercano al procesador, antes de instalar un módulo en el otro conector.

Direccionamiento de la memoria con configuraciones de 4 GB

Este ordenador admite un máximo de 4 GB de memoria cuando se utilizan dos DIMM de 2 GB. Los sistemas operativos actuales como, por ejemplo, Microsoft® Windows® XP, sólo pueden utilizar un máximo de 4 GB de espacio de direcciones; sin embargo, la cantidad de memoria disponible para el sistema operativo es inferior a 4 GB. Ciertos componentes interiores del ordenador requieren un espacio de direcciones dentro del intervalo de 4 GB. Ningún espacio de direcciones reservado para estos componentes puede ser utilizado por la memoria del ordenador.

Si utiliza un sistema operativo de 64 bits, todo el rango de memoria está disponible para el sistema operativo.

Los componentes siguientes requieren espacio de direcciones de memoria:

- 1 ROM del sistema
- 1 APIC(s)
- 1 Dispositivos PCI integrados, como conectores de red y controladoras SCSI
- 1 Tarjetas PCI
- 1 Tarjeta gráfica
- 1 Tarjetas PCI Express (si procede)

Al iniciarse el sistema, el BIOS identifica los componentes que requieren espacio de direcciones. El BIOS calcula de forma dinámica la cantidad de espacio de direcciones reservado que se necesita. A continuación, el BIOS resta de los 4 GB el espacio de direcciones reservado a fin de determinar la cantidad de espacio que se puede utilizar.

- 1 Si la memoria instalada total del ordenador es menor que el espacio que se puede utilizar, toda la memoria instalada del ordenador estará disponible para que la use sólo el sistema operativo.

- 1 Si la memoria instalada total del ordenador es igual o superior al espacio de direcciones que se puede utilizar, sólo una pequeña parte de la memoria instalada del ordenador estará disponible para que la use el sistema operativo.

Extracción de la memoria

⚠ PRECAUCIÓN: antes de comenzar cualquiera de los procedimientos de esta sección, siga las instrucciones de seguridad que se encuentran en la *Guía de información del producto*.

➡ AVISO: si extrae del ordenador los módulos de memoria originales durante una ampliación de memoria, manténgalos separados de los nuevos módulos, aunque los nuevos módulos adquiridos sean Dell. Si es posible, *no* empareje un módulo de memoria original con un módulo de memoria nuevo. De no ser así, el ordenador puede que no se inicie correctamente. Debe instalar los módulos de memoria originales en pares en los conectores DIMM1 y DIMM2, o DIMM3 y DIMM4.

➡ AVISO: retirando los módulos de memoria de DIMM2 y DIMM4 del ordenador de sobremesa le obliga a retirar la unidad óptica (consulte el apartado "[Unidades](#)"). Si no lo hace, puede dañar el módulo de memoria y el enchufe DIMM.

📌 NOTA: la garantía del ordenador cubre la memoria adquirida a Dell.

1. Siga los procedimientos que se describen en el apartado "[Antes de comenzar](#)".
2. Presione hacia fuera el gancho de fijación situado en cada extremo del conector del módulo de memoria.

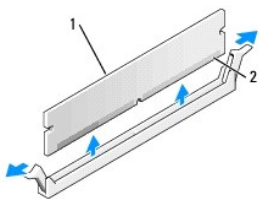

1	Módulo de memoria
2	Ganchos de fijación (2)

3. Retire el módulo de memoria.

Cómo reemplazar/añadir memoria adicional

⚠ PRECAUCIÓN: antes de comenzar cualquiera de los procedimientos de esta sección, siga las instrucciones de seguridad que se encuentran en la *Guía de información del producto*.

➡ AVISO: para evitar que los componentes internos del ordenador resulten dañados por descargas electrostáticas, antes de tocar cualquiera de sus componentes electrónicos, descargue la electricidad estática de su cuerpo. Para ello, toque una superficie metálica sin pintar del chasis del ordenador.

📌 NOTA: la garantía del ordenador cubre la memoria adquirida a Dell.

1. Siga los procedimientos que se describen en el apartado "[Antes de comenzar](#)".
2. Presione hacia fuera el gancho de fijación situado en cada extremo del conector del módulo de memoria.

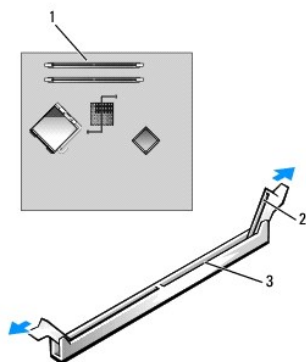

1	Conector de memoria más cercano al procesador
---	---

2	Ganchos de fijación (2)
3	Conector

3. Alinee la muesca de la parte inferior del módulo con el travesaño del conector.

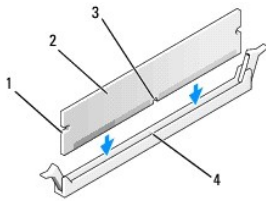

1	Hendiduras (2)
2	Módulo de memoria
3	Muesca
4	Barra transversal

- ⚠ **AVISO:** para evitar daños en el módulo de memoria, inserte el módulo verticalmente en el conector ejerciendo una presión uniforme en cada extremo del módulo.

4. Inserte el módulo en el conector hasta que encaje en su sitio.

Si inserta el módulo correctamente, los ganchos de fijación encajan en las hendidas de ambos extremos del módulo.

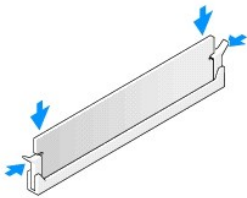

5. [Vuelva a colocar la cubierta del ordenador.](#)

6. El ordenador detecta que la memoria nueva no concuerda con la información de configuración existente y genera el siguiente mensaje:

The amount of system memory has changed (Ha cambiado la cantidad de memoria del sistema).
Strike the F1 key to continue, F2 to run the setup utility (Pulse la tecla F1 para continuar y la tecla F2 para ejecutar la utilidad de configuración).

7. Pulse <F2> para entrar en la configuración del sistema y comprobar el valor de la opción **System Memory** (Memoria del sistema).

El ordenador ya debe haber cambiado el valor de **System Memory** (Memoria del sistema) para reconocer la memoria recién instalada. Compruebe el nuevo total. Si es correcto, vaya al [paso 9](#).

8. Si la cantidad total de memoria es incorrecta, apague el ordenador y los dispositivos y desconéctelos de las tomas de alimentación eléctricas. Abra la cubierta del ordenador y compruebe los módulos de memoria instalados para asegurarse de que están insertados correctamente en sus zócalos. A continuación, repita los pasos [5](#), [6](#) y [7](#).

9. Cuando el total de **System Memory** (Memoria del sistema) sea el correcto, pulse la tecla <Esc> para finalizar el programa Configuración del sistema.

10. Ejecute los [Dell Diagnostics](#) (Diagnósticos Dell) para comprobar que los módulos de memoria funcionan correctamente.

[Regresar a la página de contenido](#)

[Regresar a la página de contenido](#)

Ordenador de minitorre

Guía del usuario de Dell™ OptiPlex™ 210L

- [Acerca del ordenador de minitorre](#)
- [Interior de su ordenador](#)

Acerca del ordenador de minitorre

Vista anterior

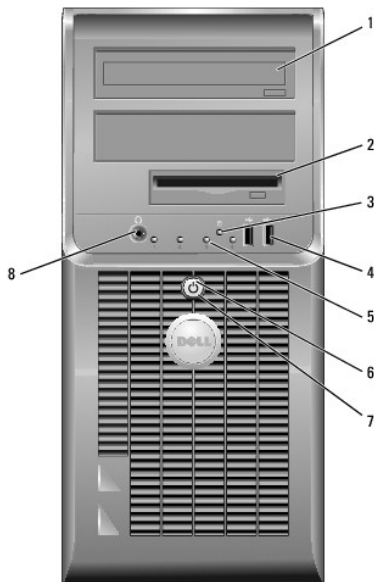

1	Unidad de CD/DVD	Inserte un CD o DVD (si corresponde) en esta unidad.
2	Unidad de disquete	Inserte un disquete en esta unidad.
3	Indicador de actividad de la unidad de disco duro	Este indicador parpadea cuando se utiliza la unidad de disco duro.
4	Conectores USB 2.0 (2)	Utilice los conectores USB de la parte frontal del ordenador para los dispositivos que conecte ocasionalmente, como palancas de mando o cámaras, o para dispositivos USB de arranque (consulte el apartado " Configuración del sistema " para obtener más información sobre cómo arrancar desde un dispositivo USB). Se recomienda la utilización de los conectores USB en la parte posterior del ordenador para los dispositivos que suelen estar siempre conectados, como las impresoras y los teclados.
5	Indicadores de diagnóstico	Utilice los indicadores para solucionar problemas del ordenador basados en el código de diagnóstico. Para obtener más información, consulte el apartado " Indicadores de diagnóstico ".
6	Botón de alimentación	Pulse el botón de encendido para encender el ordenador. AVISO: para evitar la pérdida de datos, no apague el ordenador pulsando el botón de alimentación durante 6 segundos o más. En su lugar, apague el ordenador mediante el sistema operativo. AVISO: si su sistema operativo tiene ACPI activado, al pulsar el botón de alimentación el ordenador se apagará mediante el sistema operativo.

7	<p>Indicador de alimentación</p> <p>El indicador de alimentación se ilumina y parpadea o permanece encendido para indicar estados diferentes:</p> <ul style="list-style-type: none"> 1 Apagado: el ordenador está apagado. 1 Verde fijo: el ordenador se encuentra en un estado de funcionamiento normal. 1 Verde intermitente: el ordenador se encuentra en un estado de ahorro de energía. 1 Ambar intermitente o fijo: consulte el apartado "Problemas con la alimentación". <p>Para salir de un modo de ahorro de energía, pulse el botón de encendido o utilice el teclado o el ratón si está configurado como un dispositivo de activación en el Administrador de dispositivos de Windows. Para obtener más información sobre los modos de suspensión y sobre cómo salir de un estado de ahorro de energía, consulte el apartado "Administración de energía".</p> <p>Consulte el apartado "Indicadores del sistema" para ver una descripción de los códigos luminosos que pueden ayudarle a solucionar problemas con el ordenador.</p>
8	<p>Conector para auriculares</p> <p>Utilice el conector de los auriculares para conectar los auriculares y la mayoría de los altavoces.</p>

Vista posterior

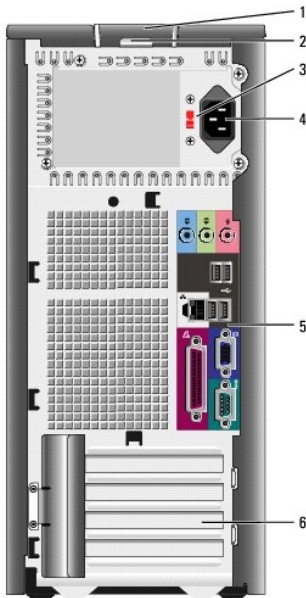

1	<p>Pestillo de liberación de la cubierta</p> <p>Este seguro le permite abrir la cubierta de su ordenador.</p>
2	<p>Anillo del candado</p> <p>Inserte un candado para bloquear la cubierta del ordenador.</p>
3	<p>Interruptor de selección de voltaje</p> <p>Su ordenador está equipado con un interruptor de selección de voltaje. Con el fin de evitar dañar un ordenador que tenga un interruptor de selección de voltaje manual, coloque dicho interruptor en la posición que más se parezca a la de la potencia de corriente alterna disponible en su área.</p> <p> AVISO: En Japón, el interruptor de selección de voltaje debe estar establecido en la posición 115-V.</p> <p>Asimismo, asegúrese de que la clasificación eléctrica del monitor y los dispositivos conectados es la correcta según la potencia de corriente alterna disponible en su localidad.</p>
4	<p>Conector de alimentación</p> <p>Inserte el cable de alimentación en este conector.</p>
5	<p>Conectores del panel posterior</p> <p>Enchufe los dispositivos serie, USB y de otro tipo en el conector apropiado.</p>
6	<p>Ranuras para tarjetas</p> <p>Acceda a los conectores de las tarjetas PCI y PCI Express instaladas.</p>

Conectores del panel posterior

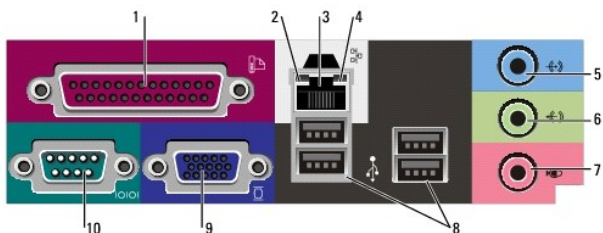

1	Conector paralelo	<p>Conecte un dispositivo paralelo, como una impresora, al conector paralelo. Si tiene una impresora USB, enchúfela a un conector USB.</p> <p>NOTA: el conector paralelo integrado se desactiva automáticamente si el ordenador detecta una tarjeta instalada que contiene un conector paralelo configurado en la misma dirección. Para obtener más información, consulte el apartado "Opciones del programa Configuración del sistema".</p>
2	Indicador de integridad de vínculo	<ul style="list-style-type: none"> 1 Verde: existe una conexión correcta entre una red a 10 Mbps y el ordenador. 1 Naranja: existe una conexión correcta entre una red a 100 Mbps y el ordenador. 1 Amarillo: existe una conexión correcta entre una red a 1 Gb (o 1.000 Mbps) y el ordenador. 1 Apagado: el ordenador no detecta una conexión física con la red.
3	Conector del adaptador de red	<p>Para conectar el ordenador a una red o a un dispositivo de banda ancha, conecte un extremo de un cable de red a un enchufe de red o a su dispositivo de banda ancha. Conecte el otro extremo del cable de red al conector del adaptador de red, situado en el panel posterior del ordenador. Cuando el cable de red se haya conectado correctamente, oírás un clic.</p> <p>NOTA: no enchufe un cable de teléfono al conector de red.</p> <p>En los ordenadores con una tarjeta adaptadora de red, utilice el conector de la tarjeta.</p> <p>Se recomienda que utilice cableado y conectores de categoría 5 para su red. Si debe utilizar la categoría 3 para cables, fuerce la velocidad de la red a 10 Mbps para garantizar un funcionamiento fiable.</p>
4	Indicador de actividad de red	<p>Este indicador amarillo parpadea cuando el ordenador transmite o recibe datos de la red. Un gran volumen de tráfico en la red puede hacer que este indicador luminoso parezca estar continuamente encendido.</p>
5	Conector de entrada de línea	<p>Utilice el conector azul de entrada de línea para conectar un dispositivo de grabación/reproducción como un reproductor de casete, de CD o VCR.</p> <p>En ordenadores con tarjeta de sonido, use el conector de la tarjeta.</p>
6	Conector de salida de línea	<p>Utilice el conector verde de salida de línea para conectar auriculares y la mayoría de altavoces con amplificadores integrados.</p> <p>En ordenadores con tarjeta de sonido, use el conector de la tarjeta.</p>
7	Conector de micrófono	<p>Utilice el conector rosa de micrófono para conectar un micrófono de PC para la entrada de música o de voz a un programa de sonido o de telefonía.</p> <p>En los ordenadores con tarjeta de sonido, el conector de micrófono está en la tarjeta.</p>
8	Conectores USB 2.0 (4)	<p>Utilice los conectores USB posteriores para los dispositivos que suelen permanecer siempre conectados como, por ejemplo, impresoras y teclados.</p>
9	Conector de vídeo	<p>Enchufe el cable del monitor compatible con VGA en el conector de vídeo azul.</p> <p>NOTA: si ha adquirido una tarjeta gráfica opcional, este conector tendrá una tapa. Conecte el monitor al conector de la tarjeta de gráficos. No quite la tapa.</p> <p>NOTA: si utiliza una tarjeta gráfica compatible con monitores duales, utilice el cable en forma de "Y" suministrado con el ordenador.</p>
10	Conector serie	<p>Conecte un dispositivo serie, como un dispositivo portátil, al puerto</p>

serie. El nombre predeterminado para el conector serie 1 es COM1.

Para obtener más información, consulte el apartado "[Opciones del programa Configuración del sistema](#)".

Interior de su ordenador

⚠ PRECAUCIÓN: antes de comenzar cualquiera de los procedimientos de esta sección, siga las instrucciones de seguridad que se encuentran en la *Guía de información del producto*.

⚠ PRECAUCIÓN: para evitar las descargas eléctricas, desconecte el ordenador de la toma de alimentación eléctrica antes de retirar la cubierta.

🔧 AVISO: asegúrese de que al abrir la cubierta del ordenador no haya desconectado inadvertidamente los cables de la placa base.

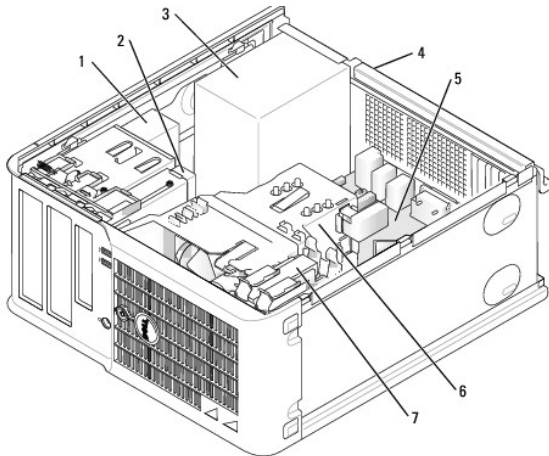

1	Unidad de CD/DVD	5	Tarjeta del sistema
2	Unidad de disquete	6	Ensamblaje de disipador de calor
3	Fuente de alimentación	7	Unidad de disco duro
4	Interruptor de selección de voltaje manual del chasis		

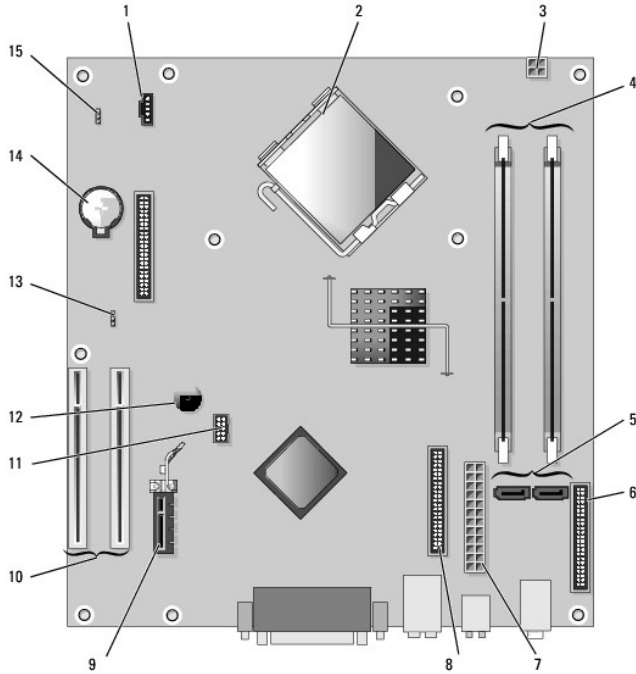

Componentes de la placa base



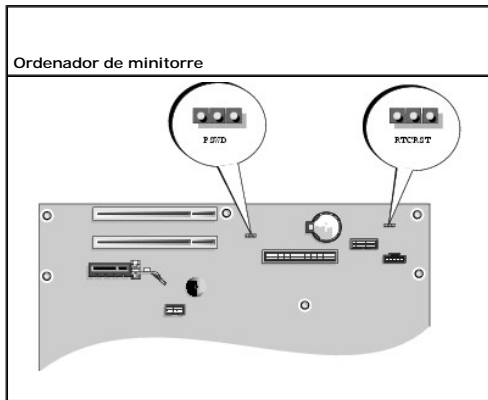

1	Conector del ventilador (FAN)	9	Conector de tarjeta PCI Express x1
2	Conector del procesador (CPU)	10	Conector de tarjeta PCI (2)
3	Conector de alimentación (12VPOWER)	11	Conector USB Flexbay
4	Conectores del módulo de memoria (DIMM_1, DIMM_2)	12	Zumbador piezo
5	Conector de unidad ATA serie (SATA0, SATA2)	13	Puente de contraseña (PSWD)
6	Conector del panel anterior (FNT_PANEL)	14	Zócalo de la batería (BATT)
7	Conector de alimentación (POWER)	15	Puente de reinicio de RTC (RTCST)
8	Conector de unidad de CD/DVD (IDE)		

Configuración de puentes



Puente	Configuración	Descripción
 PSWD		Las funciones de contraseña del sistema están activadas (valor predeterminado).
		Las funciones de contraseña están desactivadas.

RTCRST 		El reloj de tiempo real no se ha restablecido.
		El reloj de tiempo real se está restableciendo (puenteado temporalmente).
 <i>puenteado</i>  <i>no puenteado</i>		

[Regresar a la página de contenido](#)

[Regresar a la página de contenido](#)

Guía del usuario de Dell™ OptiPlex™ 210L

● [Tarjetas PCI y PCI Express](#)

Tarjetas PCI y PCI Express

⚠ PRECAUCIÓN: antes de comenzar cualquiera de los procedimientos de esta sección, siga las instrucciones de seguridad que se encuentran en la *Guía de información del producto*.

⚡ AVISO: para evitar que los componentes internos del ordenador resulten dañados por descargas electrostáticas, antes de tocar cualquiera de sus componentes electrónicos, descargue la electricidad estática de su cuerpo. Puede hacer esto tocando una superficie metálica sin pintura en el chasis del ordenador.

El ordenador Dell™ proporciona los siguientes conectores para las tarjetas PCI y PCI Express:

- 1 Dos ranuras para [tarjetas PCI](#)
- 1 Una ranura para [tarjetas PCI Express x1](#)

📌 NOTA: el ordenador Dell utiliza solamente ranuras para PCI y PCI Express. No admite tarjetas ISA.

Tarjetas PCI

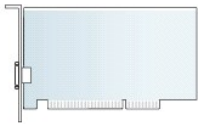

Instalación de una tarjeta PCI

1. Siga los procedimientos que se describen en el apartado "[Antes de comenzar](#)".
2. Empuje ligeramente la lengüeta de liberación del seguro de retención de la tarjeta desde el interior para girar el seguro y abrirlo. El seguro permanecerá en la posición de abierto.

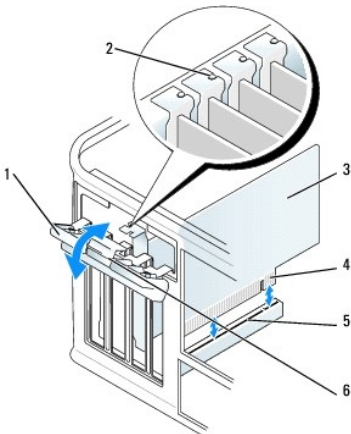

1 Seguro de retención de la tarjeta	4 Conector de borde de tarjeta
2 Guía de alineación	5 Conector de tarjeta
3 Tarjeta	6 Lengüeta de liberación

3. Abra el mecanismo de retención de la tarjeta que la asegura en su sitio desde arriba:
 - a. Ponga el pulgar sobre el mecanismo de retención de la tarjeta y sujete la parte inferior del mecanismo de retención con los dedos.
 - b. Con la mano libre, apriete ligeramente los laterales del mecanismo de retención de la tarjeta para soltarla de las ranuras de la lengüeta que la

sujetan en su sitio.

c. Haga girar el mecanismo de retención de tarjetas hacia arriba para soltarlo de las dos ranuras de la lengüeta.

4. Guarde el mecanismo de retención de la tarjeta en su lugar de trabajo.

5. Si va a instalar una nueva tarjeta, extraiga el cubrerranuras para dejar abierta la ranura para tarjetas. A continuación, continúe con el paso 5.

6. Si va a sustituir una tarjeta que ya estaba instalada en el ordenador, extraiga la tarjeta. Si es necesario, desconecte todos los cables conectados a la tarjeta.

7. Prepare la nueva tarjeta para su instalación.

NOTA: consulte la documentación incluida con la tarjeta para obtener información sobre la configuración de la tarjeta, la creación de conexiones internas o la personalización para el ordenador.

PRECAUCIÓN: algunos adaptadores de red inician automáticamente el ordenador cuando se conectan a una red. Para evitar un electrochoque, asegúrese de desconectar el ordenador de la toma de alimentación eléctrica antes de instalar cualquier tarjeta.

8. Coloque la tarjeta en el conector y pulse hacia abajo firmemente. Asegúrese de que la tarjeta esté completamente encajada en la ranura.

NOTA: si la tarjeta es de longitud completa, inserte el extremo de la tarjeta en el soporte de guía de la tarjeta a medida que baje la tarjeta hacia su conector en la placa base. Inserte firmemente la tarjeta en el conector correspondiente de la placa base.

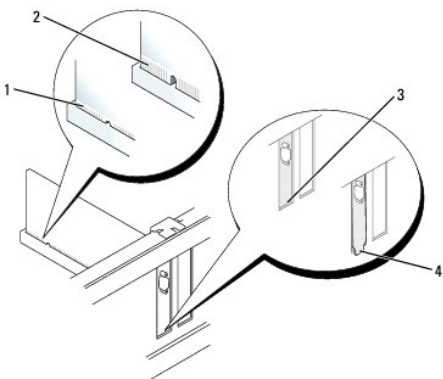

1	Tarjeta encajada correctamente
2	Tarjeta encajada incorrectamente
3	Soporte dentro de la ranura
4	Soporte enganchado fuera de la ranura

9. Antes de volver a colocar el mecanismo de retención de la tarjeta, asegúrese de que:

- 1 La parte superior de todas las tarjetas y soportes de relleno están niveladas con la barra de alineación.
- 1 La muesca de la parte superior de la tarjeta o del soporte de relleno encaja en la guía de alineación.

10. Presione el mecanismo de retención de la tarjeta ligeramente hacia abajo para asegurar el soporte del adaptador en su sitio.

11. Asegure la tarjeta(s) cerrando el seguro de retención de las tarjetas y colocándolo en su lugar.

AVISO: no haga pasar ningún cable de tarjeta por encima o por detrás de las tarjetas. Los cables que pasan por encima de las tarjetas pueden impedir que se cierre correctamente la cubierta del ordenador o pueden dañar el equipo.

12. [Vuelva a colocar la cubierta del ordenador.](#)

13. Conecte los cables necesarios a la tarjeta.

NOTA: consulte la documentación incluida con la tarjeta para obtener información acerca de las conexiones de los cables de la tarjeta.

AVISO: para conectar un cable de red, primero conecte el cable a la toma de red de la pared y, después, al ordenador.

14. Si ha instalado una tarjeta de sonido:

- a. [Abra el programa Configuración del sistema](#), seleccione **Audio Controller** (Controladora de audio) y cambie el valor a **Off** (Desactivado).
- b. Conecte los dispositivos de audio externos a los conectores de la tarjeta de sonido. No conecte los dispositivos de audio externos a los

conectores de micrófono, de altavoz/auricular o de entrada de línea del panel posterior del ordenador.

15. Si ha instalado una tarjeta del adaptador de red y desea desactivar el adaptador de red integrado:
 - a. [Abra el programa Configuración del sistema](#), seleccione **Network Controller** (Controladora de red) y cambie el valor a **Off** (Desactivado).
 - b. Conecte el cable de red a los conectores de tarjeta adaptadores de red. No conecte el cable de red al conector de red integrado en el panel posterior del ordenador.
16. Instale los controladores necesarios para la tarjeta tal como se describe en la documentación de la tarjeta.

Extracción de una tarjeta PCI

1. Siga los procedimientos que se describen en el apartado "[Antes de comenzar](#)".
2. Empuje ligeramente la lengüeta de liberación del seguro de retención de la tarjeta desde el interior para girar el seguro y abrirlo. El seguro permanecerá en la posición de abierto.

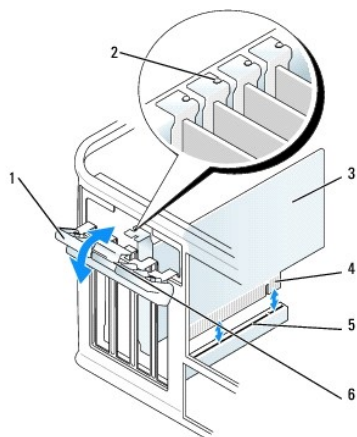

1	Seguro de retención de la tarjeta	4	Conector de borde de tarjeta
2	Guía de alineación	5	Conector de tarjeta
3	Tarjeta	6	Lengüeta de liberación

3. Abra el mecanismo de retención de la tarjeta que la asegura en su sitio desde arriba:
 - a. Ponga el pulgar sobre el mecanismo de retención de la tarjeta y sujete la parte inferior del mecanismo de retención con los dedos.
 - b. Con la mano libre, apriete ligeramente los laterales del mecanismo de retención de la tarjeta para soltarla de las ranuras de la lengüeta que la sujetan en su sitio.
 - c. Haga girar el mecanismo de retención para soltarlo de las dos ranuras de la lengüeta.
4. Si es necesario, desconecte todos los cables conectados a la tarjeta.
5. Sujete la tarjeta por las esquinas superiores y extráigala del conector.
6. Si va a extraer la tarjeta de forma permanente, instale un cubrerranuras en la abertura vacía de la ranura para tarjetas.
Si necesita un soporte de relleno, [póngase en contacto con Dell](#).

NOTA: para mantener la certificación FCC del ordenador, es necesario instalar un cubrerranuras en las aberturas vacías de la ranura para tarjetas. Además, los cubrerranuras permiten mantener el ordenador limpio de polvo y suciedad.

7. Antes de volver a colocar el mecanismo de retención de la tarjeta, asegúrese de que:
 - 1 La parte superior de todas las tarjetas y soportes de relleno están niveladas con la barra de alineación.
 - 1 La muesca de la parte superior de la tarjeta o del soporte de relleno encaja en la guía de alineación.

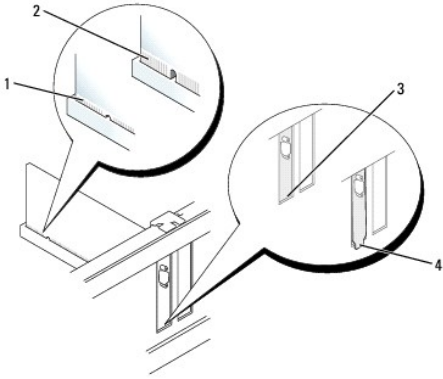

1	Tarjeta encajada correctamente
2	Tarjeta encajada incorrectamente
3	Soporte dentro de la ranura
4	Soporte enganchado fuera de la ranura

8. Presione el mecanismo de retención de la tarjeta ligeramente hacia abajo para asegurar el soporte del adaptador en su sitio.

9. Cierre el seguro de retención de la tarjeta encajándolo en su sitio.

➔ **AVISO:** para conectar un cable de red, primero conecte el cable a la toma de red de la pared y, después, al ordenador.

10. [Vuelva a colocar la cubierta del ordenador.](#)

11. Desinstale el controlador de la tarjeta. Para obtener instrucciones, consulte la documentación proporcionada con la tarjeta.

12. Si ha extraído una tarjeta de sonido:

- a. [Abra el programa Configuración del sistema](#), seleccione **Audio Controller** (Controladora de audio) y cambie el valor a **On** (Activado).
- b. Conecte los dispositivos de audio externos en los conectores de audio del panel posterior del ordenador.

13. Si extrajo un conector de tarjeta adaptador de red:

- a. [Abra el programa Configuración del sistema](#), seleccione **Network Controller** (Controladora de red) y cambie el valor a **On** (Activado).
- b. Conecte el cable de red en el conector de red integrado del panel posterior del ordenador.

Tarjetas PCI Express

Su ordenador admite una tarjeta PCI Express x1.

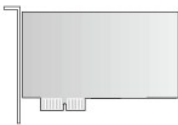

Si va a instalar o reemplazar una tarjeta PCI Express, siga los procedimientos descritos en la sección siguiente. Si va a extraer una tarjeta pero no va a sustituirla, consulte el apartado "[Extracción de una tarjeta PCI Express](#)".

Si va a reemplazar una tarjeta, desinstale el controlador de la tarjeta existente. Para obtener instrucciones, consulte la documentación proporcionada con la tarjeta.

Instalación de una tarjeta PCI Express

1. Siga los procedimientos que se describen en el apartado "[Antes de comenzar](#)".

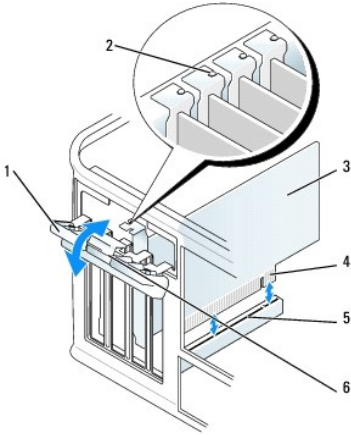

1	Seguro de retención de la tarjeta	4	Conector de borde de tarjeta
2	Guía de alineación	5	Conector de tarjeta
3	Tarjeta	6	Lengüeta de liberación

2. Empuje ligeramente la lengüeta de liberación del seguro de retención de la tarjeta desde el interior para girar el seguro y abrirlo. El seguro permanecerá en la posición de abierto.

3. Abra el mecanismo de retención de la tarjeta que la asegura en su sitio desde arriba:

- Ponga el pulgar sobre el mecanismo de retención de la tarjeta y sujete la parte inferior del mecanismo de retención con los dedos.
- Con la mano libre, apriete ligeramente los laterales del mecanismo de retención de la tarjeta para soltarla de las ranuras de la lengüeta que la sujetan en su sitio.
- Haga girar el mecanismo de retención de la tarjeta hacia arriba para soltarlo de las dos ranuras de la lengüeta.

4. Si va a instalar una nueva tarjeta, extraiga el cubrerranuras para dejar abierta la ranura para tarjetas. A continuación, siga con el [paso 6](#).

5. Si va a sustituir una tarjeta que ya estaba instalada en el ordenador, extraiga la tarjeta.

Si es necesario, desconecte todos los cables conectados a la tarjeta. Si la tarjeta incluye una barra de retención de tarjetas, extraiga la barra. Tire de la lengüeta de fijación, sujete la tarjeta por las esquinas superiores y extráigala del conector.

6. Prepare la nueva tarjeta para su instalación.

Consulte la documentación incluida con la tarjeta para obtener información sobre la configuración de la tarjeta, las conexiones internas o alguna otra personalización para el ordenador.

⚠ PRECAUCIÓN: algunos adaptadores de red inician automáticamente el ordenador cuando se conectan a una red. Para evitar un electrochoque, asegúrese de desconectar el ordenador de la toma de alimentación eléctrica antes de instalar cualquier tarjeta.

7. Si va a instalar la tarjeta en el conector para tarjeta x16, coloque la tarjeta de modo que la ranura de fijación esté alineada con la lengüeta de fijación y, a continuación, tire suavemente de la lengüeta de fijación.

8. Coloque la tarjeta en el conector y pulse hacia abajo firmemente. Asegúrese de que la tarjeta esté completamente encajada en la ranura.

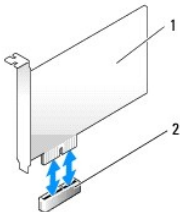

1	Tarjeta PCI Express x1
2	Ranura para tarjetas PCI Express x1

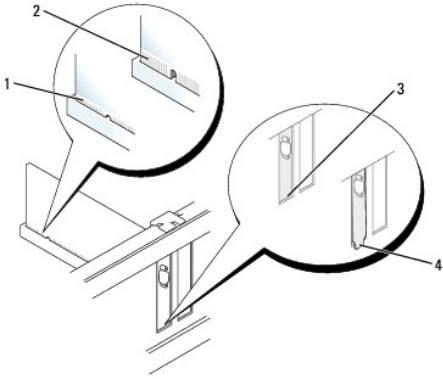

1	Tarjeta encajada correctamente
2	Tarjeta encajada incorrectamente
3	Soporte dentro de la ranura
4	Soporte enganchado fuera de la ranura

9. Antes de volver a colocar el mecanismo de retención de la tarjeta, asegúrese de que:

- 1 La parte superior de todas las tarjetas y soportes de relleno están niveladas con la barra de alineación.
- 1 La muesca de la parte superior de la tarjeta o del soporte de relleno encaja en la guía de alineación

10. Presione el mecanismo de retención de la tarjeta ligeramente hacia abajo para asegurar el soporte del adaptador en su sitio.

11. Cierre el seguro de retención de la tarjeta y presione hasta que haga clic al encajar en su lugar.

⚠ **AVISO:** no haga pasar ningún cable de tarjeta por encima o por detrás de las tarjetas. Los cables que pasan por encima de las tarjetas pueden impedir que se cierre correctamente la cubierta del ordenador o pueden dañar el equipo.

⚠ **AVISO:** para conectar un cable de red, primero conecte el cable a la toma de red de la pared y, después, al ordenador.

12. Conecte los cables necesarios a la tarjeta.

Para obtener información sobre las conexiones de cables de la tarjeta, consulte la documentación incluida con la tarjeta.

13. [Vuelva a colocar la cubierta del ordenador.](#)

14. Si ha instalado una tarjeta de sonido:

- a. [Abra el programa Configuración del sistema](#), seleccione **Audio Controller** (Controladora de audio) y cambie el valor a **Off** (Desactivado).
- b. Conecte los dispositivos de audio externos a los conectores de la tarjeta de sonido. No conecte los dispositivos de audio externos a los conectores de micrófono, de altavoz/auricular o de entrada de línea del panel posterior del ordenador.

15. Si ha instalado una tarjeta del adaptador de red y desea desactivar el adaptador de red integrado:

- a. [Abra el programa Configuración del sistema](#), seleccione **Network Controller** (Controladora de red) y cambie el valor a **Off** (Desactivado).
- b. Conecte el cable de red a los conectores de la tarjeta del adaptador de red. No conecte el cable de red al conector de red integrado en el panel posterior del ordenador.

16. Instale los controladores necesarios para la tarjeta tal como se describe en la documentación de la tarjeta.

Extracción de una tarjeta PCI Express

1. Siga los procedimientos que se describen en el apartado "[Antes de comenzar](#)".

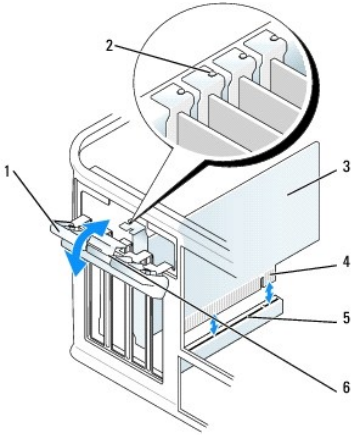

1	Seguro de retención de la tarjeta	4	Conector de borde de tarjeta
2	Guía de alineación	5	Conector de tarjeta
3	Tarjeta	6	Lengüeta de liberación

2. Empuje ligeramente la lengüeta de liberación del seguro de retención de la tarjeta desde el interior para girar el seguro y abrirlo. El seguro, al ser cautivo, permanecerá en la posición de abierto.
3. Abra el mecanismo de retención de la tarjeta que la asegura en su sitio desde arriba:
 - a. Ponga el pulgar sobre el mecanismo de retención de la tarjeta y sujete la parte inferior del mecanismo de retención con los dedos.
 - b. Con la mano libre, apriete ligeramente los laterales del mecanismo de retención de la tarjeta para soltarla de las ranuras de la lengüeta que la sujetan en su sitio.
 - c. Haga girar el mecanismo de retención para soltarlo de las dos ranuras de la lengüeta.
4. Si va a extraer la tarjeta de forma permanente, instale un cubrerranuras en la abertura vacía de la ranura para tarjetas.
Si necesita un soporte de relleno, [póngase en contacto con Dell](#).
- 📌 **NOTA:** para mantener la certificación FCC del ordenador, es necesario instalar un cubrerranuras en las aberturas vacías de la ranura para tarjetas. Además, los cubrerranuras permiten mantener el ordenador limpio de polvo y suciedad.
5. Antes de volver a colocar el mecanismo de retención de la tarjeta, asegúrese de que:
 - 1 La parte superior de todas las tarjetas y soportes de relleno están niveladas con la barra de alineación.
 - 1 La muesca de la parte superior de la tarjeta o del soporte de relleno encaja en la guía de alineación
6. Presione el mecanismo de retención de la tarjeta ligeramente hacia abajo para asegurar el soporte del adaptador en su sitio.
- ➡ **AVISO:** para conectar un cable de red, primero conecte el cable a la toma de red de la pared y, después, al ordenador.
7. Asegure la tarjeta(s) cerrando el seguro de retención de las tarjetas y colocándolo en su lugar.
8. [Vuelva a colocar la cubierta del ordenador](#).

[Regresar a la página de contenido](#)

[Regresar a la página de contenido](#)

Guía del usuario de Dell™ OptiPlex™ 210L

● [Cómo quitar la cubierta del ordenador](#)

Extracción de la cubierta del ordenador

⚠ PRECAUCIÓN: antes de comenzar cualquiera de los procedimientos de esta sección, siga las instrucciones de seguridad que se encuentran en la *Guía de información del producto*.

⚠ PRECAUCIÓN: para protegerse de las descargas eléctricas, desconecte el ordenador de la toma de alimentación eléctrica antes de retirar la cubierta.

1. Siga los procedimientos que se describen en el apartado "[Antes de comenzar](#)".
2. Apoye el ordenador en uno de sus lados.
3. Deslice el seguro de liberación de la cubierta hacia atrás al mismo tiempo que levanta la cubierta.
4. Sujete los laterales de la cubierta del ordenador y gire la cubierta hacia arriba hasta que salga, utilizando las lengüetas de la bisagra para hacer palanca.
5. Retire la cubierta de las lengüetas de la bisagra y colóquela sobre una superficie suave y no abrasiva.

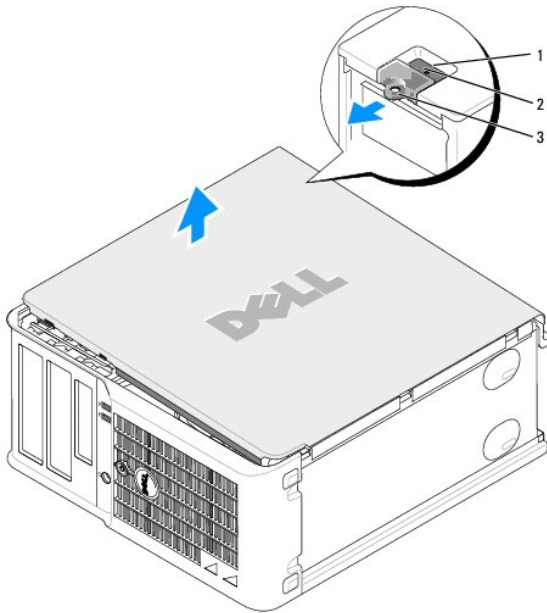

1	Ranura para cable de seguridad
2	Pestillo de liberación de la cubierta
3	Anillo del candado

[Regresar a la página de contenido](#)

[Regresar a la página de contenido](#)

Guía del usuario de Dell™ OptiPlex™ 210L

● [Unidades](#)

Unidades

El ordenador admite:

- 1 Dos unidades de disco duro ATA serie
- 1 Dos unidades de disco flexible o Zip opcionales
- 1 Dos unidades de CD o DVD

NOTA: el número de compartimentos para unidades y controladoras IDE que tiene el ordenador es limitado, por lo que no podrá conectar todos los dispositivos admitidos a la vez.

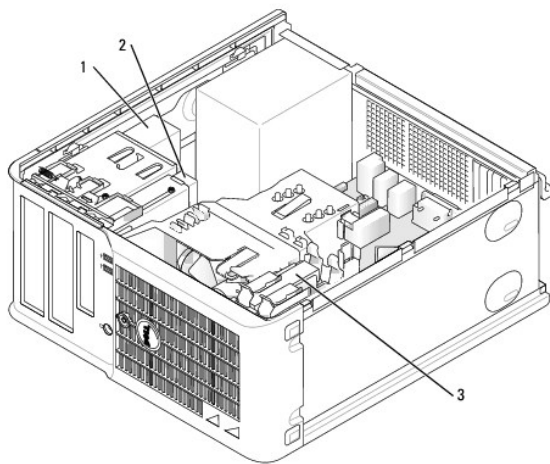

1	Unidad de CD/DVD
2	Unidad de disco flexible
3	Unidad de disco duro

Pautas generales de instalación

Conecte las unidades de CD/DVD al conector con la etiqueta "IDE" de la placa base. Las unidades de disco duro ATA serie deben conectarse a los conectores con la etiqueta "SATA0" o "SATA2" de la placa base.

Direccionamiento de unidades IDE

Si conecta dos dispositivos IDE a un único cable de interfaz IDE y los configura para el ajuste de selección por cable, el dispositivo conectado al último conector del cable de interfaz es el dispositivo maestro o de arranque (unidad 0), y el dispositivo conectado al conector intermedio del cable de interfaz es el dispositivo esclavo (unidad 1). Consulte la documentación de la unidad en el kit de actualización para obtener información sobre cómo configurar dispositivos para el ajuste de selección por cable.

Conexión de los cables de las unidades

Cuando instale una unidad, debe conectar dos cables (un cable de alimentación de CC y un cable de datos) a la parte posterior de la unidad y a la placa base.

Conectores de interfaz de unidad

Conector de unidad IDE	Conector ATA serie
------------------------	--------------------

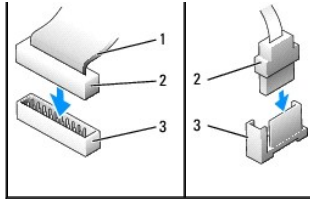

1	Banda de color en el cable IDE
2	Conector del cable de interfaz
3	Conector de interfaz

La mayoría de los conectores de interfaz tienen unas marcas para que se inserten correctamente; por ejemplo, una muesca o una pata que falta en un conector coincide con una lengüeta o un orificio relleno del otro conector. Los conectores con marcas garantizan que el alambre de la pata 1 del cable (indicado por la banda de color a lo largo del borde del cable IDE; los cables ATA serie no utilizan una banda de color) va al extremo de la pata 1 del conector. El extremo de la pata 1 de un conector de una placa o tarjeta suele estar indicado con un "1" impreso directamente en la placa o tarjeta.

AVISO: cuando conecte un cable de interfaz IDE, no coloque la banda de color en un lugar que no sea la patilla 1 del conector. Si se cambia la orientación del cable, puede que la unidad no funcione y que la controladora, la unidad o ambas resulten dañadas.

Conectores del cable de alimentación

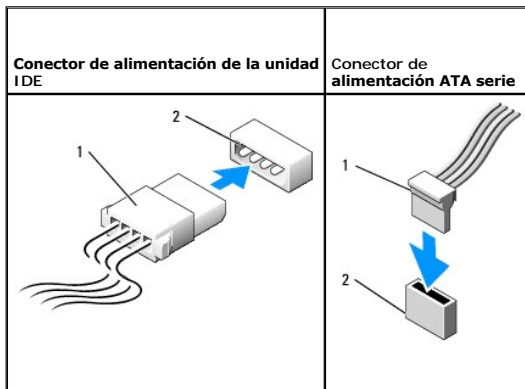

1	Cable de alimentación
2	Conector de entrada de alimentación

Conexión y desconexión de cables de unidad

Cuando desenchufe un cable de datos de unidad IDE, sujételo por la lengüeta de tiro de color y tire de ella hasta que se desenganche el conector.

Cuando conecte y desconecte un cable de datos ATA serie, sujételo por el conector negro en cada extremo.

Al igual que los conectores IDE, los conectores de interfaz ATA serie tienen unas marcas para que se inserten correctamente; por ejemplo, una muesca o una pata que falta en un conector coincide con una lengüeta o un orificio relleno del otro conector.

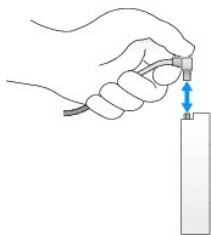

Unidad de disco duro

PRECAUCIÓN: antes de comenzar cualquiera de los procedimientos de esta sección, siga las instrucciones de seguridad que se encuentran en la *Guía de información del producto*.

⚠ PRECAUCIÓN: para protegerse de las descargas eléctricas, desconecte el ordenador de la toma de alimentación eléctrica antes de retirar la cubierta.

🔄 AVISO: para evitar que se dañe la unidad, no la coloque sobre una superficie dura. Por el contrario, coloque la unidad sobre una superficie que proporcione soporte suficiente, tal como una almohadilla de espuma plástica.

Extracción de una unidad de disco duro

1. Si va a reemplazar una unidad de disco duro que contiene datos que desea conservar, haga una copia de seguridad de los archivos antes de empezar este proceso.
2. Consulte la documentación de la unidad para comprobar que ésta está configurada para su ordenador.
3. Siga los procedimientos que se describen en el apartado "[Antes de comenzar](#)".
4. Desconecte de la unidad de disco duro el cable de alimentación y el cable de la unidad. Desconecte el cable de la unidad de disco duro de la placa base.

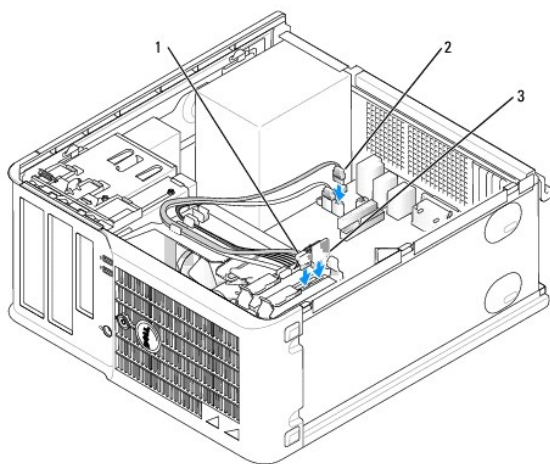

1	Cable de la unidad de disco duro
2	Cable del disco duro de la placa base
3	Cable de alimentación

5. Presione las lengüetas de liberación de color azul situadas a los lados de la unidad y deslice la unidad hacia arriba para extraerla del ordenador.

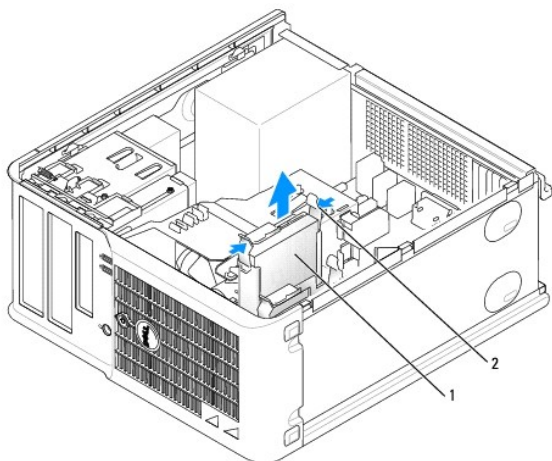

1	Unidad de disco duro
2	Lengüetas de liberación (2)

Instalación de una unidad de disco duro

1. Desembale la unidad de disco duro de repuesto y prepárela para instalarla.
2. Consulte la documentación de la unidad para comprobar que ésta está configurada para su ordenador.

 **NOTA:** si la unidad de disco duro de repuesto no tiene acoplado el soporte para unidades de disco duro de plástico, quite el soporte de la unidad antigua desenganchándolo de la unidad. Coloque el soporte sobre la unidad nueva.

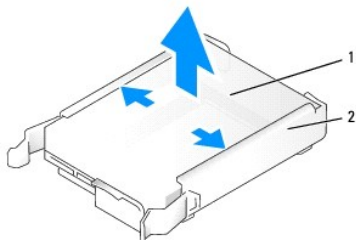

1	Unidad de disco duro
2	Soporte para la unidad de disco duro

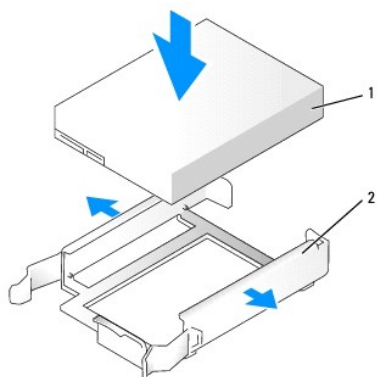

1	Unidad de disco duro
2	Soporte para la unidad de disco duro

3. Deslice suavemente la nueva unidad de disco duro en el soporte de la unidad de disco duro hasta que haga clic cuando se coloque bien en su sitio.

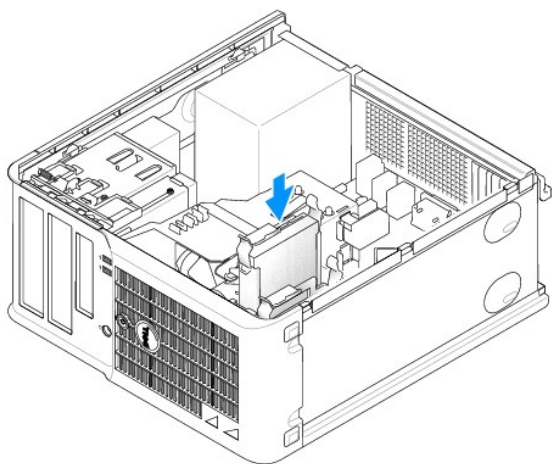

4. Deslice suavemente la unidad de disco duro en el compartimiento para unidad hasta que haga clic en su sitio.
5. Conecte a la unidad de disco duro el cable de alimentación y el cable de la unidad. Conecte el cable de la unidad de disco duro al conector de la placa base.

6. Asegúrese de que todos los conectores tienen los cables correctos y de que están insertados firmemente.
7. [Vuelva a colocar la cubierta del ordenador.](#)
8. Si la unidad que acaba de instalar es la unidad principal, inserte un soporte de arranque en la unidad de arranque. Para obtener instrucciones sobre cómo instalar el software necesario para el funcionamiento de la unidad, consulte la documentación incluida con ésta.
9. [Abra el programa Configuración del sistema](#) y actualice la opción **Primary Drive** (Unidad principal) apropiada (**0 ó 1**).
10. Salga del programa Configuración del sistema y reinicie el ordenador.
11. Cree particiones y dé un formato lógico a la unidad antes de seguir con el siguiente paso.
Consulte las instrucciones en la documentación del sistema operativo.
12. Pruebe la unidad de disco duro ejecutando los [Dell Diagnostics](#) (Diagnósticos Dell).
13. Si la unidad que acaba de instalar es la unidad de disco duro principal, instale en ella el sistema operativo.

Adición de una segunda unidad de disco duro

⚠ PRECAUCIÓN: antes de comenzar cualquiera de los procedimientos de esta sección, siga las instrucciones de seguridad que se encuentran en la *Guía de información del producto*.

⚠ PRECAUCIÓN: para protegerse de las descargas eléctricas, desconecte el ordenador de la toma de alimentación eléctrica antes de retirar la cubierta.

🔊 AVISO: para evitar que se dañe la unidad, no la coloque sobre una superficie dura. Por el contrario, coloque la unidad sobre una superficie que proporcione soporte suficiente, tal como una almohadilla de espuma plástica.

🔊 AVISO: si va a reemplazar una unidad de disco duro que contiene datos que desea conservar, haga una copia de seguridad de los archivos antes de empezar este proceso.

1. Consulte la documentación de la unidad para comprobar que ésta está configurada para su ordenador.
2. Siga los procedimientos que se describen en el apartado "[Antes de comenzar](#)".
3. Extraiga el soporte de plástico de la unidad de disco duro del interior del compartimento de unidad de disco duro. Para ello, apriete suavemente las lengüetas de liberación y tire suavemente del soporte hacia arriba y hacia fuera del compartimento.
4. Separe ligeramente los laterales del soporte para unidades y deslice la unidad de disco duro en el soporte hasta que haga clic al encajar en su lugar.

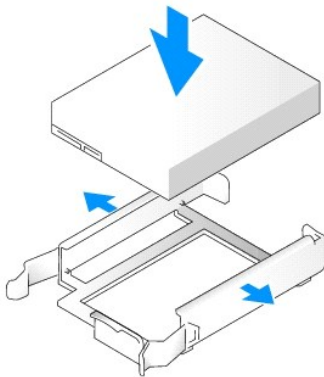

5. Mueva la primera unidad de disco duro del compartimento superior al compartimento inferior:
 - a. Desconecte el cable de alimentación y el cable de la unidad de disco duro de la parte posterior de la primera unidad de disco duro.
 - b. Presione las lengüetas azules situadas a cada lado de la unidad y deslice la primera unidad de disco duro hacia arriba y hacia fuera del compartimento superior.
 - c. Deslice suavemente la primera unidad de disco duro en el compartimento inferior hasta que haga clic al encajar en su sitio.
6. Deslice suavemente la nueva unidad de disco duro en el compartimento superior hasta que haga clic al encajar en su sitio.
7. Conecte el cable de alimentación a las unidades.

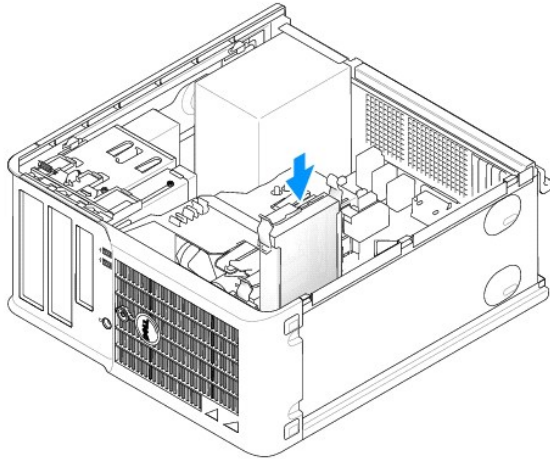

8. Enchufe el conector ATA serie que retiró en el [paso 5](#) a la primera unidad de disco duro.
9. Localice un conector ATA serie sin utilizar en la placa base y conecte un cable de unidad a este conector y a la segunda unidad de disco duro.

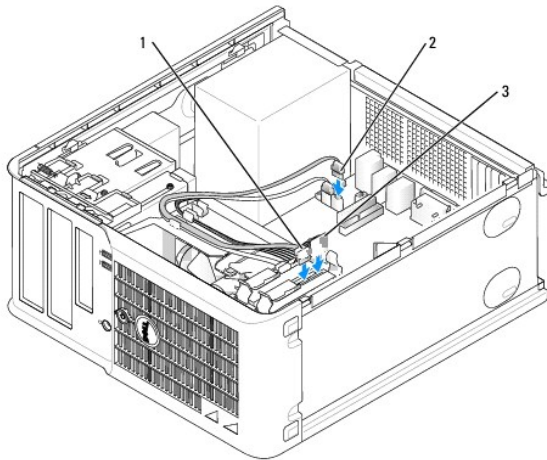

1	Cable de la unidad de disco duro
2	Cable del disco duro de la placa base
3	Cable de alimentación

10. [Vuelva a colocar la cubierta del ordenador.](#)

Protectores del panel de la unidad

Si va a instalar una nueva unidad de disco flexible o de CD/DVD en lugar de sustituir una unidad, extraiga los protectores del panel de la unidad.

1. Siga los procedimientos que se describen en el apartado "[Antes de comenzar](#)".
2. Para retirar el panel de la unidad, deslice el seguro de liberación de la unidad hacia abajo para abrir el panel. A continuación, retírelo de las bisagras.

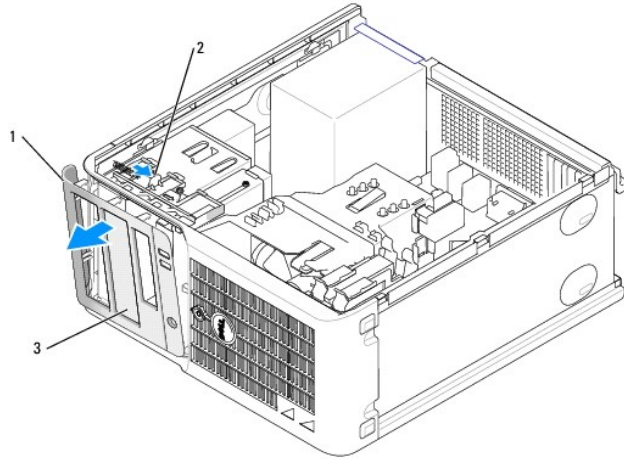

1	Panel de la unidad
2	Lengüeta de liberación
3	Protector del panel de la unidad

3. Seleccione el protector del panel de unidades que se encuentre frente al compartimiento para unidades que desee usar.
4. Presione ligeramente la lengüeta de liberación del protector para quitarlo del panel de la unidad.

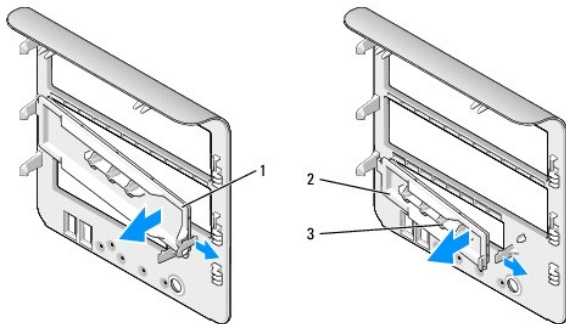

1	Protector del panel de la unidad de CD/DVD
2	Protector del panel de la unidad de disco flexible
3	Agarradera para tornillo con pivote

5. Vuelva a fijar el panel de la unidad a la parte delantera del ordenador.

El panel de la unidad sólo encaja de una forma.

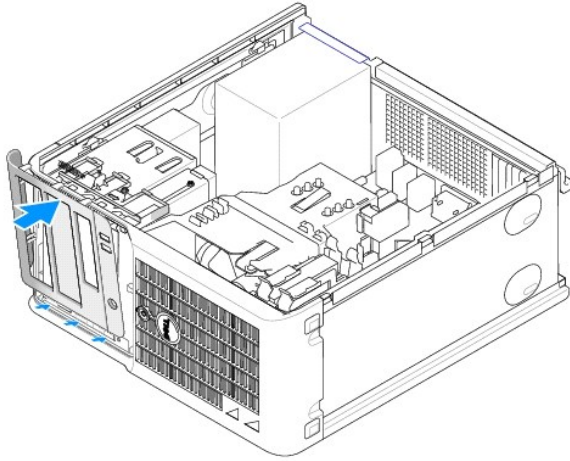

Unidad de disco flexible

⚠ PRECAUCIÓN: antes de comenzar cualquiera de los procedimientos de esta sección, siga las instrucciones de seguridad que se encuentran en la *Guía de información del producto*.

⚠ PRECAUCIÓN: para protegerse de las descargas eléctricas, desconecte el ordenador de la toma de alimentación eléctrica antes de retirar la cubierta.

Desmontaje de la unidad de disco flexible

1. Siga los procedimientos que se describen en el apartado "[Antes de comenzar](#)".
2. Para quitar el panel de la unidad, deslice el seguro de liberación de la unidad hacia abajo para abrir el panel y, a continuación, desengánchelo de las bisagras.
3. Desconecte el cable de alimentación y el cable de la unidad de disco flexible de la parte posterior de la unidad de disco flexible.
4. Para retirar la unidad de disco flexible, deslice y sujete el seguro de liberación de la unidad hacia abajo. A continuación, deslice la unidad para extraerla del ordenador.

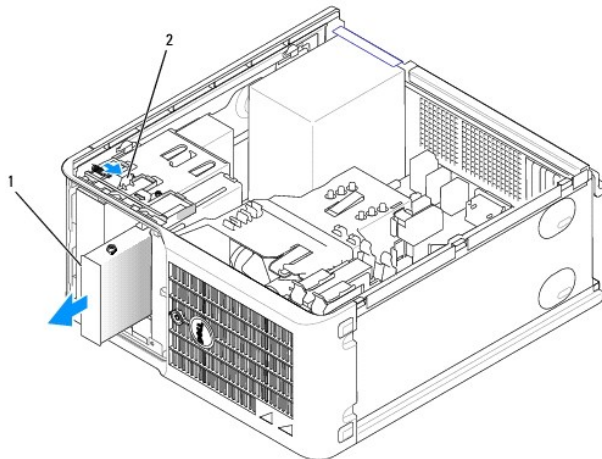

1	Unidad de disco flexible
2	Seguro de liberación de la unidad

Instalación de una unidad de disco flexible

1. Si va a reemplazar una unidad de disco flexible, quite los tornillos con pivote de la unidad existente y póngalos en la unidad de repuesto.
2. Si va a instalar una unidad de disco flexible nueva, quite el protector del panel de la unidad nueva, saque los tornillos con pivote del interior del protector del panel de la unidad y póngalos en la unidad nueva.

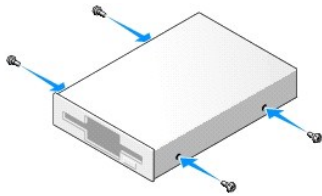

3. Alinee los tornillos con pivote sobre la unidad de disco flexible con las ranuras de los tornillos con pivote y deslice suavemente la unidad hacia el compartimento hasta que haga clic al encajar en su lugar.

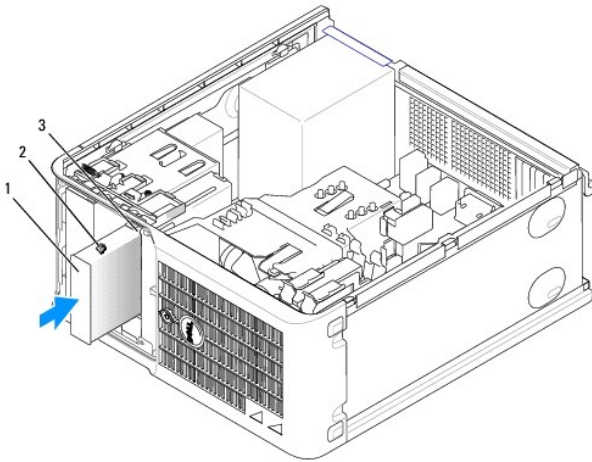

1	Unidad de disco flexible
2	Tornillos con pivote (4)
3	Ranuras de tornillos con pivote (2)

4. Conecte a la unidad de disco flexible el cable de alimentación y el cable de la unidad.

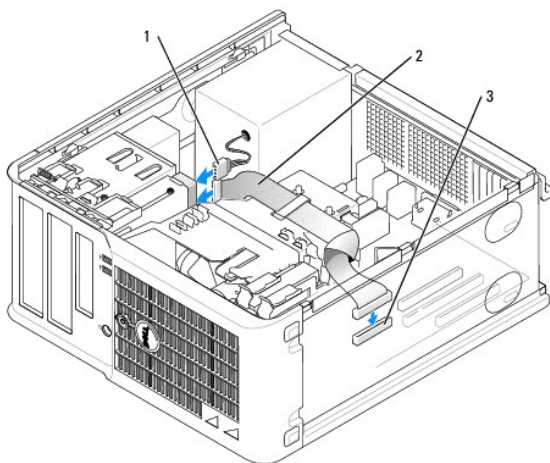

1	Cable de alimentación
2	Cable de la unidad de disco flexible
3	Conector de la unidad de disco flexible (DSKT)

5. [Vuelva a colocar la cubierta del ordenador.](#)
6. [Abra el programa Configuración del sistema](#) y utilice la opción **Diskette Drive** (Unidad de disco flexible) para activar la nueva unidad de disco flexible.
7. Verifique que el ordenador funciona correctamente ejecutando los [Dell Diagnostics](#) (Diagnósticos Dell).

Unidad de CD/DVD

⚠ PRECAUCIÓN: antes de comenzar cualquiera de los procedimientos de esta sección, siga las instrucciones de seguridad que se encuentran en la *Guía de información del producto*.

⚠ PRECAUCIÓN: para protegerse de las descargas eléctricas, desconecte el ordenador de la toma de alimentación eléctrica antes de retirar la cubierta.

Extracción de una unidad de CD o DVD

1. Siga los procedimientos que se describen en el apartado "[Antes de comenzar](#)".
2. Desconecte el cable de alimentación y el cable de la unidad de CD o DVD de la parte posterior de la unidad.
3. Para retirar la unidad de CD/DVD, deslice y sujete el seguro de liberación de la unidad hacia abajo. A continuación, deslice la unidad para extraerla del ordenador.

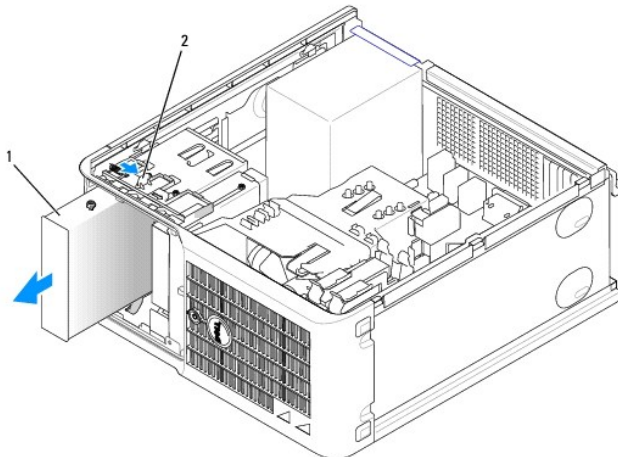

1	Unidad de CD/DVD
2	Seguro de liberación de la unidad

Instalación de una unidad de CD/DVD

1. Siga los procedimientos que se describen en el apartado "[Antes de comenzar](#)".
2. Si va a reemplazar una unidad de CD/DVD, retire los tornillos con pivote de la unidad existente y póngalos en la unidad de repuesto.
3. Si va a instalar una unidad de CD/DVD nueva, quite el protector del panel de la unidad nueva, extraiga los tornillos con pivote del interior del protector del panel de la unidad y póngalos en la unidad nueva.

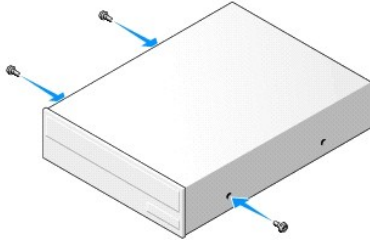

4. Consulte la documentación de la unidad para comprobar que ésta está configurada para su ordenador. Si va a instalar una unidad IDE, configure la unidad para la opción de selección por cable utilizando la documentación que se proporciona con la unidad.
5. Alinee los tornillos con pivote sobre la unidad de CD/DVD con las ranuras de los tornillos con pivote y deslice suavemente la unidad hacia el compartimento hasta que haga clic al encajar en su lugar.

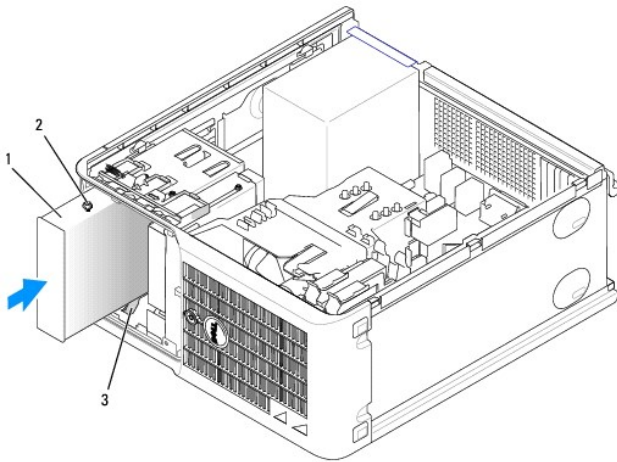

1	Unidad de CD/DVD
2	Tornillos con pivote (3)
3	Ranuras de tornillos con pivote (2)

6. Conecte los cables de alimentación y de la unidad de CD/DVD a la unidad y a la placa base.

NOTA: el cable de la unidad de CD/DVD puede ser un cable SATA y ser diferente del que se muestra en la imagen siguiente. Para obtener más información sobre los conectores de cables SATA, consulte el apartado ["Pautas generales de instalación"](#).

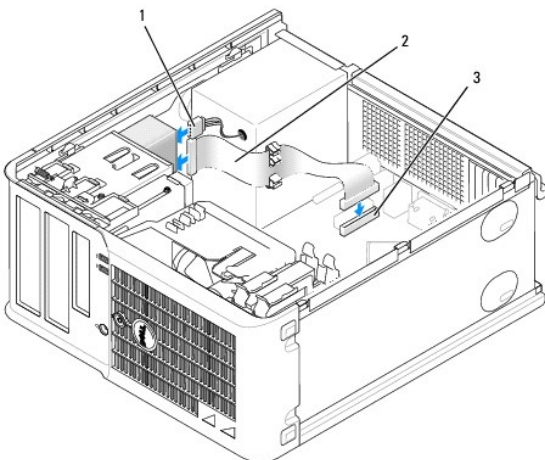

1	Cable de alimentación
2	Cable de la unidad de CD/DVD

3 | Conector de unidad de CD/DVD (IDE)

7. Compruebe todas las conexiones de los cables, y pliegue y aparte los cables para proporcionar flujo de aire al ventilador y a las rejillas de ventilación.
8. [Vuelva a colocar la cubierta del ordenador.](#)
9. Actualice la información de configuración en [Configuración del sistema](#) estableciendo la opción **Drive** (Unidad) apropiada (**0** ó **1**) bajo **Drives** (Unidades).
10. Verifique que el ordenador funciona correctamente ejecutando los [Dell Diagnostics](#) (Diagnósticos Dell).

[Regresar a la página de contenido](#)

Guía del usuario de Dell™ OptiPlex™ 210L

Ordenador de minitorre



[Localización de información](#)

[Antes de comenzar](#)

[Herramientas recomendadas](#)

[Cómo apagar el ordenador](#)

[Antes de trabajar en el interior de su ordenador](#)

[Ordenador de minitorre](#)

[Acerca del ordenador minitorre](#)

[Interior de su ordenador](#)

[Especificaciones del ordenador de minitorre](#)

[Extracción de la cubierta del ordenador](#)

[Panel de E/S](#)

[Unidades](#)

[Tarjetas PCI y PCI Express](#)

[Fuente de alimentación](#)

[Procesador](#)

[Funciones avanzadas](#)

[Control de la tecnología LegacySelect](#)

[Capacidad administrativa](#)

[Seguridad](#)

[Protección por contraseña](#)

[Programa de configuración del sistema](#)

[Arranque desde un dispositivo USB](#)

[Eliminación de contraseñas olvidadas](#)

[Borrado de la configuración de la memoria CMOS](#)

[Hyper-Threading](#)

[Administración de energía](#)

[Batería](#)

[Sustitución de la batería](#)

[Sustitución de la placa base](#)

[Memoria](#)

[Memoria DDR2](#)

[Direccionamiento de la memoria con configuraciones de 4 GB](#)

[Extracción de la memoria](#)

[Cómo reemplazar/añadir memoria adicional](#)

[Colocación de la cubierta del ordenador](#)

[Limpieza del ordenador](#)

[Reinstalación de controladores y el sistema operativo](#)

[Controladores](#)

[Uso de la función Restaurar sistema de Microsoft® Windows® XP](#)

[Reinstalación de Microsoft Windows XP](#)

[Solución de problemas](#)

[Problemas con la batería](#)

[Problemas con las unidades](#)

[Problemas con el teclado](#)

[Bloqueos y problemas de software](#)

[Problemas con la memoria](#)

[Problemas con el ratón](#)

[Problemas con la red](#)

[Problemas con la alimentación](#)

[Problemas con la impresora](#)

[Restauración de la configuración predeterminada](#)

[Problemas con dispositivos conectados a puertos paralelos o serie](#)

[Problemas con el sonido y los altavoces](#)

[Problemas con el vídeo y el monitor](#)

[Funciones de Microsoft® Windows® XP](#)

[Transferir información a un ordenador nuevo](#)

[Cuentas de usuario y cambio rápido de usuario](#)

[Configuración de una red doméstica y de oficina](#)

[Glosario](#)

[Herramientas y utilidades de solución de problemas](#)

[Dell Diagnostics](#)

[Indicadores del sistema](#)

[Indicadores de diagnóstico](#)

[Códigos de sonido](#)

[Mensajes de error](#)

[Resolución de incompatibilidades de software y hardware](#)

[Obtención de ayuda](#)

[Asistencia técnica](#)

[Problemas con su pedido](#)

[Información sobre productos](#)

[Devolución de artículos para su reparación en garantía o para la devolución de su importe](#)

[Antes de llamar](#)

[Cómo ponerse en contacto con Dell](#)

[Garantía](#)

[Avisos de la FCC \(sólo para EE.UU.\)](#)

Notas, avisos y precauciones

 **NOTA:** una NOTA proporciona información importante que le ayuda a utilizar su ordenador de la mejor manera posible.

 **AVISO:** un AVISO indica la posibilidad de daños en el hardware o pérdida de datos, y le explica cómo evitar el problema.

 **PRECAUCIÓN:** una PRECAUCIÓN indica un posible daño material, lesión corporal o muerte.

Abreviaturas y siglas

Para obtener una lista completa de abreviaturas y acrónimos, consulte el [Glosario](#).

Si ha adquirido un ordenador Dell™ de la serie n, las referencias a los sistemas operativos Microsoft® Windows® que aparezcan en este documento no tendrán aplicación.

**La información contenida en este documento puede modificarse sin aviso previo.
© 2006 Dell Inc. Todos los derechos reservados.**

La reproducción de este documento de cualquier manera sin la autorización por escrito de Dell Inc. queda terminantemente prohibida.

Marcas comerciales utilizadas en este texto: *Dell*, el logotipo de *DELL*, *OptiPlex*, *Inspiron*, *Dimension*, *Latitude*, *Dell Precision*, *DellNet*, *TravelLite*, *Dell OpenManage*, *PowerVault*, *Axim*, *PowerEdge*, *PowerConnect* y *PowerApp* son marcas comerciales de Dell Inc.; *Intel*, *Pentium* y *Celeron* son marcas comerciales registradas de Intel Corporation; *Microsoft*, *MS-DOS* y *Windows* son marcas comerciales registradas de Microsoft Corporation; *IBM* es una marca comercial registrada de International Business Machines Corporation; *Bluetooth* es una marca comercial de Bluetooth SIG, Inc. y Dell Inc. la utiliza bajo licencia. *ENERGY STAR* es una marca comercial registrada de la Agencia para la Protección del Medioambiente de los Estados Unidos. Como socio de ENERGY STAR, Dell Inc. ha determinado que este producto cumple las directrices de ENERGY STAR en cuanto a eficiencia energética.

En este documento pueden citarse otras marcas y nombres comerciales para referirse a las entidades que los poseen o a sus productos. Dell Inc. renuncia a cualquier interés sobre la propiedad de marcas y nombres comerciales que no sean los suyos.

Modelos: DCTR y DCNE

Julio 2006 P/N GD045 Rev. A02

Panel de E/S

Extracción del panel de E/S

⚠ PRECAUCIÓN: antes de comenzar cualquiera de los procedimientos de esta sección, siga las instrucciones de seguridad que se encuentran en la *Guía de información del producto*.

⚠ PRECAUCIÓN: para protegerse de las descargas eléctricas, desconecte el ordenador de la toma de alimentación eléctrica antes de retirar la cubierta.

📌 NOTA: fíjese en el encaminamiento de todos los cables cuando los desconecte, de modo que pueda volver a encaminarlos correctamente cuando instale el panel de E/S nuevo.

1. Siga los procedimientos que se describen en el apartado "[Antes de comenzar](#)".

⚠ AVISO: tenga mucho cuidado cuando extraiga el panel de E/S del ordenador. Si no es cuidadoso, puede dañar los conectores del cable y los ganchos de encaminamiento del cable.

2. Retire el tornillo que sujeta el panel de E/S. Pulse el botón de liberación y tire de la arandela para deslizar la tarjeta hacia fuera del ordenador.

3. Desconecte todos los cables del panel de E/S y quite el panel del ordenador.

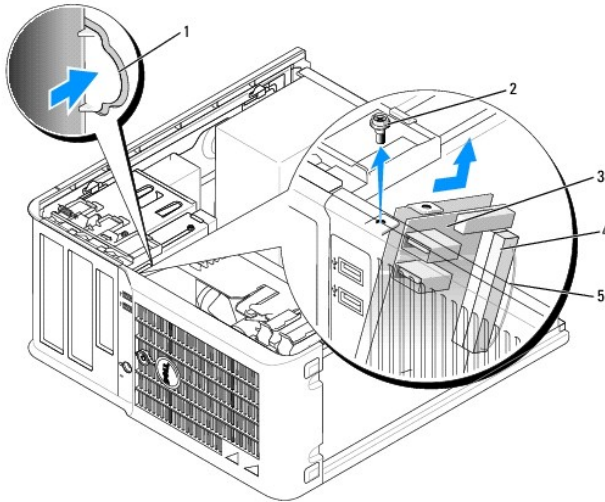

1	Botón de liberación del panel de E/S
2	Tornillo de fijación
3	Panel de E/S
4	Conector del cable de E/S
5	Arandela del conector del cable de E/S

Colocación del panel de E/S

1. Para volver a colocar el panel de E/S, siga el procedimiento de extracción en el orden inverso.

📌 NOTA: utilice las guías del soporte del panel de E/S para colocar el panel de E/S en su lugar y utilice la muesca del soporte del panel de E/S para colocarlo más fácilmente.

[Regresar a la página de contenido](#)

[Regresar a la página de contenido](#)

Guía del usuario de Dell™ OptiPlex™ 210L

● [Procesador](#)

Procesador

⚠ PRECAUCIÓN: antes de comenzar cualquiera de los procedimientos de esta sección, siga las instrucciones de seguridad que se encuentran en la *Guía de información del producto*.

⚡ AVISO: para evitar que los componentes internos del ordenador resulten dañados por descargas electrostáticas, antes de tocar cualquiera de sus componentes electrónicos, descargue la electricidad estática de su cuerpo. Puede hacer esto tocando una superficie metálica sin pintura en el chasis del ordenador.

Extracción del procesador

1. Siga los procedimientos que se describen en el apartado "[Antes de comenzar](#)".
2. Afloje el tornillo de sujeción de los laterales del ensamblaje de disipador de calor.

⚠ PRECAUCIÓN: el ensamblaje del disipador de calor, aunque es de plástico, puede estar muy caliente durante el funcionamiento normal. Antes de tocarla, asegúrese de que ha tenido el tiempo suficiente para enfriarse.

3. Gire el ensamblaje de disipador de calor hacia arriba y retírelo del ordenador.

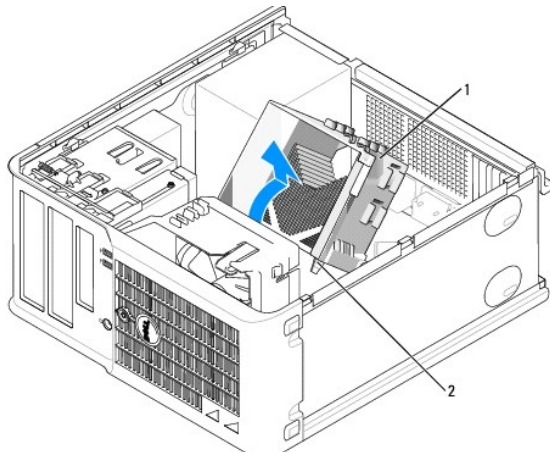

1	Ensamblaje de disipador de calor
2	Cubiertas de los tornillos de sujeción (2)

⚡ AVISO: si va a instalar un paquete de actualización del procesador de Dell, retire el ensamblaje de disipador de calor de la cubierta y tire el disipador de calor original. Si *no* va a instalar un kit de actualización del procesador de Dell, vuelva a utilizar el disipador de calor original cuando instale un nuevo procesador.

4. Abra la cubierta del procesador deslizando la palanca de liberación por debajo del seguro de la cubierta del centro situado en el zócalo. A continuación, tire de la palanca hacia atrás para soltar el procesador.

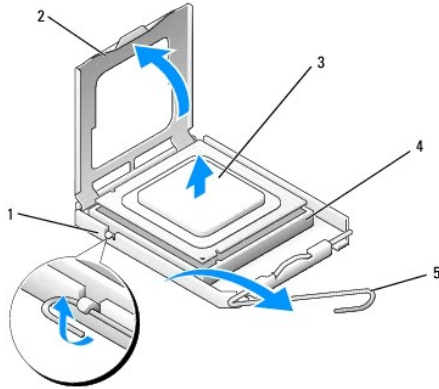

1	Pasador de la cubierta central
2	Cubierta del procesador
3	Procesador
4	Zócalo
5	Palanca de liberación

➡ **AVISO:** cuando sustituya el procesador, no toque ninguna de las patillas que se encuentran dentro del zócalo ni deje que caiga ningún objeto en las patillas del zócalo.

5. Extraiga el procesador del zócalo con cuidado.

Deje extendida la palanca de liberación en la posición de liberación para que el zócalo esté listo para el nuevo procesador.

Instalación del procesador

➡ **AVISO:** descargue la electricidad estática de su cuerpo. Para ello, toque una superficie metálica sin pintar de la parte posterior del ordenador.

➡ **AVISO:** cuando sustituya el procesador, no toque ninguna de las patillas que se encuentran dentro del zócalo ni deje que caiga ningún objeto en las patillas del zócalo.

1. Siga los procedimientos que se describen en el apartado "[Antes de comenzar](#)".

2. Desembale el nuevo procesador, teniendo cuidado de no tocar la parte inferior del procesador.

📌 **NOTA:** deberá colocar el procesador correctamente en el zócalo para evitar que se dañen de forma permanente el procesador y el ordenador cuando encienda el ordenador.

3. Si la palanca de liberación del zócalo no está totalmente extendida, colóquela en dicha posición.

4. Alinee las muescas de alineación frontal y posterior del procesador con las muescas de alineación frontal y posterior del zócalo.

5. Alinee los bordes de la patilla 1 del procesador y el zócalo.

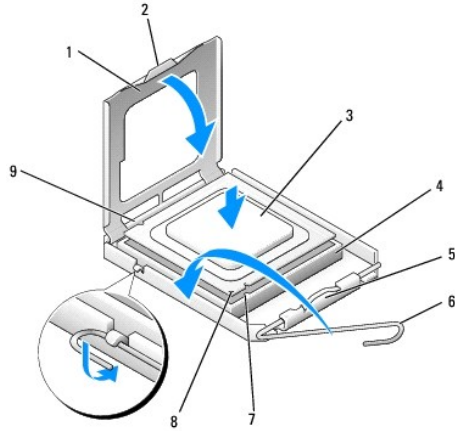

1 Cubierta del procesador	6 Palanca de liberación
2 Lengüeta	7 Muesca de alineación anterior
3 Procesador	8 Indicador de pata 1 del procesador y zócalo
4 Zócalo del procesador	9 Muesca de alineación posterior
5 Pasador de la cubierta central	

➔ **AVISO:** para evitar daños, asegúrese de que el procesador esté alineado correctamente con el zócalo y no ejerza una fuerza excesiva al instalar el procesador.

6. Inserte ligeramente el procesador en el zócalo y asegúrese de que el procesador está colocado correctamente.

7. Cuando el procesador haya encajado en el zócalo, cierre la cubierta del procesador.

Asegúrese de que la lengüeta de la cubierta del procesador queda debajo del pasador de la cubierta central en el zócalo.

8. Gire la palanca de liberación del zócalo hacia el zócalo y encájela en su sitio para fijar el procesador.

➔ **AVISO:** si *no* va a instalar un paquete de actualización del procesador de Dell, vuelva a utilizar el ensamblaje de disipador original cuando reemplace el procesador.

Si ha instalado un kit de sustitución del procesador de Dell, retire el ensamblaje del disipador de calor original de la cubierta y devuélvalo junto con el procesador a Dell en el mismo paquete en el que se envió el kit de sustitución.

9. Instale el ensamblaje de disipador de calor:

- a. Vuelva a colocar el ensamblaje de disipador de calor en el soporte del ensamblaje de disipador de calor.
- b. Gire el ensamblaje de disipador de calor hacia la base del ordenador y apriete los dos tornillos de sujeción.

➔ **AVISO:** asegúrese de que el ensamblaje de disipador de calor esté colocado correctamente y de forma segura.

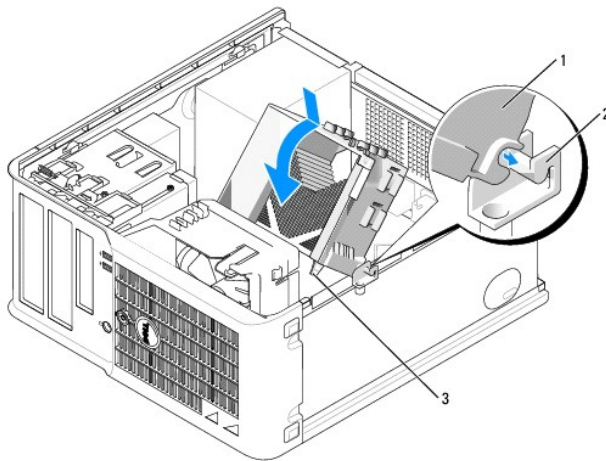

1	Ensamblaje de disipador de calor
2	Soporte del ensamblaje de disipador de calor
3	Cubierta del tornillo de sujeción (2)

10. [Vuelva a colocar la cubierta del ordenador.](#)

[Regresar a la página de contenido](#)

Fuente de alimentación

Colocación de la fuente de alimentación

⚠ PRECAUCIÓN: antes de comenzar cualquiera de los procedimientos de esta sección, siga las instrucciones de seguridad que se encuentran en la *Guía de información del producto*.

⚡ AVISO: para evitar que los componentes internos del ordenador resulten dañados por descargas electrostáticas, antes de tocar cualquiera de sus componentes electrónicos, descargue la electricidad estática de su cuerpo. Para ello, toque una superficie metálica sin pintar del chasis del ordenador.

1. Siga los procedimientos que se describen en el apartado "[Antes de comenzar](#)".
2. Desconecte los cables de alimentación de CC de la placa base y las unidades.

Fíjese en la colocación de los cables de alimentación de CC debajo de las lengüetas del chasis del ordenador mientras los desconecta de la placa base y las unidades. Debe colocar estos cables correctamente cuando los vuelva a conectar a fin de evitar que queden pinzados o doblados.

3. Quite los cuatro tornillos que fijan la fuente de alimentación a la parte posterior del chasis del ordenador.
4. Pulse el botón de liberación situado en la base del chasis del ordenador.

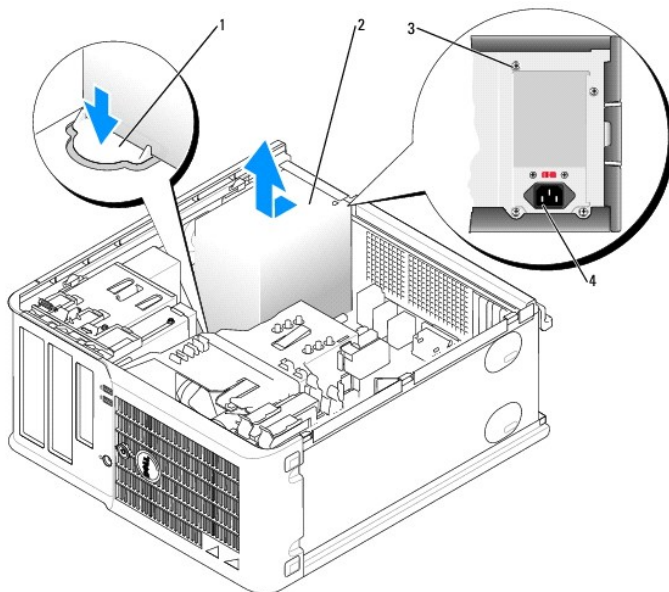

1	Botón de liberación
2	Fuente de alimentación
3	Tornillos (4)
4	Conector de la corriente alterna

5. Deslice la fuente de alimentación hacia la parte anterior del ordenador aproximadamente 2,5 cm.
6. Levante la fuente de alimentación y extráigala del ordenador.
7. Deslice la fuente de alimentación de repuesto hasta su posición.
8. Vuelva a colocar los tornillos que fijan la fuente de alimentación a la parte posterior del chasis del ordenador.

9. Vuelva a conectar los cables de alimentación de corriente continua a la fuente de alimentación.
10. Conecte el cable de alimentación de CA al conector de alimentación de CA.
11. [Vuelva a colocar la cubierta del ordenador.](#)

Conectores de alimentación de corriente continua

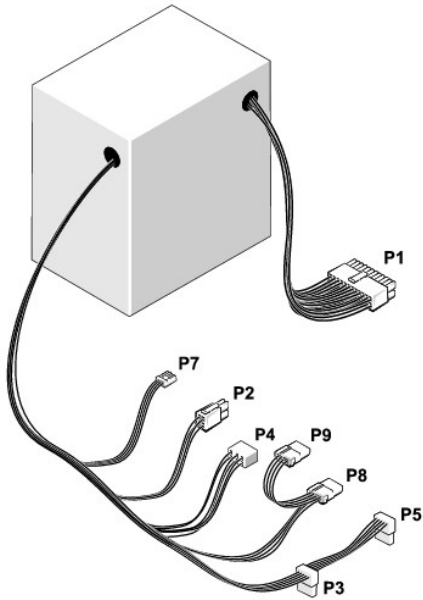

Conector de alimentación de CC P1

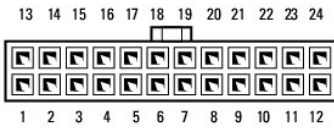

Número de pata	Nombre de señal	Cable de 18 AWG
1	+3,3 VCC	Anaranjado
2	+3,3 VCC	Anaranjado
3	GND	Negro
4	VCC (+5 V)	Rojo
5	GND	Negro
6	VCC (+5 V)	Rojo
7	GND	Negro
8	PS_PWRGOOD	Gris
9	P5AUX	Púrpura
10	V_12PO_DIG	Amarillo
11	V_12PO_DIG	Amarillo
12	+3,3 V	Anaranjado
13	+3,3 V	Anaranjado
14	-12 V*	Azul
15	GND	Negro
16	PWR_PS_ON	Verde
17	GND	Negro

18	GND	Negro
19	GND	Negro
20	NC	N/C
21	VCC (+5 V)	Rojo
22	VCC (+5 V)	Rojo
23	VCC (+5 V)	Rojo
24	GND	Negro

* Utilice un cable de 22 AWG en lugar de 18 AWG.

Conector de alimentación de CC P2



Número de pata	Nombre de señal	Cable de 18 AWG
1	COM	Negro
2	COM	Negro
3	+12 VCC	Amarillo
4	+12 VCC	Amarillo

Conectores de alimentación de corriente continua P3 y P5



Número de pata	Nombre de señal	Cable de 18 AWG
1	+3,3 VCC	Anaranjado
2	COM	Negro
3	+5 VCC	Rojo
4	COM	Negro
5	+12 VCC	Amarillo

Conector de alimentación de CC P4

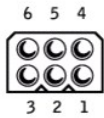

Número de pata	Nombre de señal	Cable de 18 AWG
1		N/C
2	COM	Negro
3	COM	Negro
4	+ 3,3 VCC	Anaranjado
5	+5 VCC	Rojo
6	+12 VCC	Amarillo

Conector de alimentación de CC P7

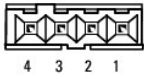

Número de pata	Nombre de señal	Cable de 22 AWG
1	+5 VCD	Rojo
2	COM	Negro
3	COM	Negro
4	+12 VCC	Amarillo

Conectores de alimentación de CC P8 y P9

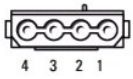

Número de pata	Nombre de señal	Cable de 18 AWG
1	+12 VCC	Amarillo
2	COM	Negro
3	COM	Negro
4	+5 VCC	Rojo

[Regresar a la página de contenido](#)

[Regresar a la página de contenido](#)

Guía del usuario de Dell™ OptiPlex™ 210L

● [Especificaciones del ordenador de minitorre](#)

Especificaciones del ordenador de minitorre

Microprocesador	
Tipo del microprocesador	Procesador Intel® Pentium® o Celeron®
Caché de nivel 1 (L1)	32 KB
Caché nivel 2 (L2)	Transmisión en bloques traslapados de 512 KB, 1 MB o 2 MB, asociativa por conjuntos de ocho vías, SRAM de escritura no simultánea

Memoria	
Tipo	SDRAM DDR2 de 533 y 400 MHz
Conectores de memoria	2
Módulos de memoria admitidos	no ECC de 256 MB, 512 MB, 1 GB o 2 GB
Mínimo de memoria	Dos canales: 512 MB Un canal: 256 MB
Memoria máxima	4 GB
Dirección BIOS	F0000h

Información del ordenador	
Conjunto de chips	Intel® 915 GV
Amplitud del bus de datos	64 bits
Amplitud del bus de direcciones	32 bits
Canales DMA	ocho
Niveles de interrupción	24
Chip del BIOS (NVRAM)	4 Mb
Velocidad de memoria	400 MHz y 533 MHz
NIC	interfaz de red integrada capaz de una comunicación 10/100. <ul style="list-style-type: none">1 Verde: existe una conexión correcta entre una red a 10 Mbps y el ordenador.1 Naranja: existe una conexión correcta entre una red a 100 Mbps y el ordenador.1 Apagado: el ordenador no detecta una conexión física con la red.

Vídeo	
Tipo	Intel Graphic Media Accelerator 900 integrado

Audio	
Tipo	SigmaTel STAC9200
Conversión estereofónica	16 bits de analógico a digital; 20 bits de digital a analógico

Controladoras	
Unidades	dos controladoras ATA serie que admiten un dispositivo cada una y una controladora IDE Ultra ATA/100 paralela que admite dos dispositivos por canal con un canal

Bus de expansión	
Tipo de bus	PCI 2.3 SATA 1.0a USB2.0 PCI Express 1.0a
Velocidad del bus	PCI: 33 MHz SATA: 1,5 Gbps y 3 Gbps USB: 480 Mbps PCI Express x1: 5 Gbps
Tarjetas:	Compatible con tarjetas de altura completa
PCI:	
Conectores	dos
Tamaño del conector	120 patas
Amplitud de datos del conector (máxima)	32 bits
PCI Express:	
Conectores	uno x1
Alimentación	10 W máximo
Tamaño del conector	36 patas
Amplitud de datos del conector (máximo)	una vía para PCI Express

Unidades	
De acceso externo	una unidad de 3,5 pulgadas dos compartimentos para unidades de 5,25 pulgadas
De acceso interno	dos compartimentos para unidades de disco duro de 1 pulgada de altura

Conectores	
Conectores externos:	
Serie	Conector de 9 patas; compatible con el estándar 16550C
Paralelo	Conector de 25 orificios (bidireccional)
Vídeo	Conector VGA de 15 orificios
Adaptador de red	Conector RJ45
USB	Dos conectores en el panel anterior y cuatro en el panel posterior compatibles con USB 2.0
Audio	Tres conectores posteriores para línea de entrada, línea de salida y micrófono; un conector del panel anterior para altavoces
Conectores de la placa base del sistema:	
Unidad IDE principal	Conector de 40 patas
ATA serie	Cuatro conectores de 7 patas
Unidad de disco flexible	Conector de 34 patas
Ventilador	Conector de 5 patas
PCI 2.3	Conector de 120 patas
Interfaz de audio de la unidad de CD	Conector de 4 patas
Panel anterior	Conector de 40 patas

Combinaciones de teclas	
<Ctrl> <Alt> 	En Microsoft® Windows® XP, aparece la ventana Seguridad de Windows ; en modo DOS, reinicia el ordenador
<F2> o <Ctrl> <Alt> <Intro>	Ejecuta el programa Configuración del sistema incorporado (sólo durante el inicio del sistema)
<Ctrl> <Alt> 	Inicia automáticamente el ordenador desde el entorno de red especificado por el entorno de inicio remoto (PXE), en lugar de hacerlo desde uno de los dispositivos especificados en la opción Boot Sequence (Secuencia de inicio) de la Configuración del sistema (sólo durante el inicio del sistema)
<F12> o <Ctrl> <Alt> <F8>	Muestra un menú de dispositivos de inicio que permite al usuario especificar un dispositivo para una inicialización única (sólo durante el inicio del sistema)

	y presenta opciones para ejecutar diagnósticos de la unidad de disco duro y del sistema.
--	--

Controles e indicadores	
Control de alimentación	Botón de presión
Indicador de alimentación	Indicador verde: verde parpadeante indica modo de suspensión; verde fijo indica el estado encendido. Ámbar: ámbar intermitente indica un problema con un dispositivo instalado; ámbar fijo indica un problema de la alimentación interna (consulte el apartado " Problemas con la alimentación ").
Luz de acceso a la unidad de disco duro	verde
Indicador de vínculo	Luz verde fija indica que hay una conexión de red
Indicador de integridad de vínculo (en el adaptador de red integrado)	luz verde para el funcionamiento de 10 Mb y luz naranja para el funcionamiento de 100 Mb
Indicador de actividad (en el adaptador de red integrado)	Indicador amarillo parpadeante
Indicadores de diagnóstico	Cuatro indicadores en el panel anterior (consulte el apartado " Indicadores de diagnóstico ")
Indicador de encendido de espera	AUX_PWR en la placa base

Alimentación	
Fuente de alimentación de CC:	
Potencia	230 W
Disipación de calor	785 BTU/hr NOTA: la disipación de calor se calcula en base a la clasificación de voltaje del suministro de energía.
Voltaje	Suministros de energía de selección manual: de 90 a 135 V a 50/60 Hz; de 180 a 265 V a 50/60 Hz
Batería de reserva	Batería de celda de litio de 3 V CR2032

Físicas	
Altura	41,4 cm (16,3 pulgadas)
Anchura	18,5 cm (7,3 pulgadas)
Profundidad	43,9 cm (17,3 pulgadas)
Peso	12,34 kg (27,2 libras)

Especificaciones del entorno	
Temperatura:	
En funcionamiento	De 10 a 35 °C (de 50 a 95 °F)
En almacenamiento	-40 a 65 °C (-40 a 149 °F)
Humedad relativa	Del 20 % al 80 % (sin condensación)
Vibración máxima:	
En funcionamiento	0,25 G a frecuencias entre 3 y 200 Hz a 0,5 octava/min
En almacenamiento	0,5 G a frecuencias entre 3 y 200 Hz a 1 octava/min
Impacto máximo:	
En funcionamiento	mitad inferior de pulso sinusoidal con un cambio de velocidad de 50,8 cm/seg (20 pulgadas/seg)
En almacenamiento	27 G, onda cuadrada alisada, con un cambio de velocidad de 200 pulgadas/seg (508 cm/seg)
Altitud:	
En funcionamiento	de -15,2 a 3048 m (de -50 a 10.000 pies)
En almacenamiento	de -15,2 a 10.668 m (de -50 a 35.000 pies)

[Regresar a la página de contenido](#)

[Regresar a la página de contenido](#)

Avisos de la FCC (sólo para EE.UU.)

Guía del usuario de Dell™ OptiPlex™ 210L

Una interferencia electromagnética (EMI, Electromagnetic Interference) es cualquier señal o emisión, radiada en el espacio o conducida a través de un cable de alimentación o señal, que pone en peligro el funcionamiento de la navegación por radio u otro servicio de seguridad, o degrada seriamente, obstruye o interrumpe de forma repetida un servicio de comunicaciones por radio autorizado. Los servicios de radiocomunicaciones incluyen, entre otros, emisoras comerciales de AM/FM, televisión, servicios de telefonía móvil, radar, control de tráfico aéreo, buscapersonas y servicios de comunicación personal (PCS, Personal Communication Services). Estos servicios autorizados, junto con ordenadores de radiación no intencional, como dispositivos digitales, incluidos los ordenadores, contribuyen al entorno electromagnético.

La compatibilidad electromagnética (EMC, Electromagnetic Compatibility) es la capacidad de los componentes del equipo electrónico de funcionar correctamente juntos en el entorno electrónico. Aunque este sistema se ha diseñado y ajustado para cumplir los límites de emisión electromagnética establecidos por la agencia reguladora, no hay ninguna garantía de que no ocurran interferencias en una instalación en particular. Si este equipo provoca interferencias con servicios de comunicaciones por radio, lo que se puede determinar apagando y encendiendo el equipo, intente corregir dichas interferencias adoptando una o varias de las siguientes medidas:

- 1 Cambie la orientación de la antena de recepción.
- 1 Vuelva a ubicar el ordenador con respecto al receptor.
- 1 Separe el ordenador del receptor.
- 1 Conecte el ordenador a una toma de corriente diferente de forma que el ordenador y el receptor se encuentren en ramas distintas del circuito.

Si es necesario, consulte a un representante del servicio de asistencia técnica de Dell o a un técnico experimentado de radio o televisión para obtener consejos adicionales.

Para obtener más información sobre normativas, consulte la *Guía de información* del producto incluida con el ordenador.

Los ordenadores Dell™ se diseñan, prueban y clasifican de acuerdo con el entorno electromagnético al que van dirigidos. Estas clasificaciones de entornos electromagnéticos se refieren generalmente a las siguientes definiciones concertadas:

- 1 Clase A: normalmente para entornos empresariales o industriales.
- 1 Clase B: normalmente para entornos residenciales.

El equipo de tecnología de información (ITE), que incluye periféricos, tarjetas de expansión, impresoras, dispositivos de entrada/salida (E/S), monitores, etc., integrados en el equipo o conectados a él, debe ajustarse a la clasificación del entorno electromagnético del ordenador.

Aviso acerca de los cables de señal blindados: utilice únicamente cables apantallados para conectar periféricos a cualquier dispositivo Dell a fin de reducir la posibilidad de interferencias con servicios de comunicaciones de radio. La utilización de cables blindados garantiza que se mantiene la clasificación apropiada EMC para el entorno pretendido. Hay cables Dell para las impresoras en paralelo. Si lo prefiere, puede solicitar un cable de Dell en la dirección web.accessories.us.dell.com/sna/category.asp?category_id=4117

La mayoría de los ordenadores Dell están clasificados para entornos de Clase B. Sin embargo, la inclusión de determinadas opciones puede cambiar la clasificación de algunas configuraciones a la Clase A. Para determinar la clasificación electromagnética del equipo o dispositivo, consulte las siguientes secciones específicas de cada organismo regulador. Cada sección proporciona el EMI/EMC específico de cada país o información de seguridad del producto.

Avisos de la FCC (sólo para EE. UU.)

La mayoría de los ordenadores Dell están clasificados por la FCC (Comisión Federal de Comunicaciones) como dispositivos digitales de Clase B. Para determinar qué clasificación es la aplicable para su ordenador, consulte todas las etiquetas de registro de la FCC que se encuentran en la parte inferior, lateral o posterior del ordenador, en los soportes de montaje para tarjetas y en las propias tarjetas. Si alguna de las etiquetas tiene una clasificación de Clase A, el equipo completo se considera dispositivo digital de Clase A. Si *todas* las etiquetas tienen la clasificación FCC de Clase B acompañadas por el número de identificación FCC o bien el logotipo FCC, (**FCC**), el sistema se considerará como un dispositivo digital de Clase B.

Una vez que haya determinado la clasificación FCC del sistema, lea el aviso correspondiente de la FCC. Tenga en cuenta que las regulaciones de FCC que indiquen cambios o modificaciones que no hayan sido aprobadas expresamente por Dell podrían invalidar su autoridad para utilizar este equipo.

Este dispositivo cumple con el Apartado 15 de la Normativa de la FCC. El funcionamiento depende de las dos condiciones siguientes:

- 1 Este dispositivo no debe provocar interferencias perjudiciales.
- 1 Este dispositivo debe aceptar cualquier interferencia recibida, incluidas las que puedan provocar un funcionamiento no deseado.

Clase A

Este equipo ha sido probado y cumple con los límites establecidos para los dispositivos digitales de Clase A, de conformidad con lo dispuesto en el Apartado 15 de la normativa de la FCC. Estos límites están diseñados para proporcionar una protección razonable contra interferencias perjudiciales en un entorno comercial. Este equipo genera, usa y puede emitir energía de radiofrecuencia y, si no se instala y utiliza de acuerdo con el manual de instrucciones del fabricante, puede ocasionar interferencias perjudiciales con las comunicaciones por radio. El funcionamiento de este equipo en un área residencial puede llegar a provocar interferencias perjudiciales, en cuyo caso se le pedirá que las corrija y que se haga cargo del gasto generado.

Clase B

Este equipo se ha probado y cumple con los límites establecidos para los dispositivos digitales de clase B, de conformidad con lo dispuesto en la Sección 15 de la Normativa de la FCC. Estos límites se han diseñado para ofrecer una protección razonable frente a interferencias perjudiciales en instalaciones residenciales. Este equipo genera, utiliza y puede emitir energía por radiofrecuencia y, si no se instala y utiliza de acuerdo con las instrucciones, puede provocar interferencias en las comunicaciones por radio. Sin embargo, no hay garantías de que no se puedan producir interferencias en un tipo de instalación

determinado. Si el equipo produce interferencias perjudiciales en las recepciones por radio o televisión, lo que se puede determinar apagando el equipo y volviéndolo a encender, se aconseja al usuario que adopte una o varias de las medidas siguientes para intentar corregir la interferencia:

- 1 Reoriente o reubique la antena de recepción.
- 1 Aumente la separación entre el equipo y el receptor.
- 1 Conecte el equipo a una toma de corriente en un circuito diferente del que esté conectado al receptor.
- 1 Para obtener más ayuda, consulte a su distribuidor o a un técnico con experiencia en radio o televisión.

Información de identificación de FCC

La información que se proporciona a continuación aparece en el dispositivo o dispositivos mencionados en este documento conforme a las regulaciones FCC:

- 1 Números del modelo: DCTR y DCNE
- 1 Nombre de la organización:

Dell Inc.
One Dell Way
Round Rock, Texas 78682 USA
512-338-4400

[Regresar a la página de contenido](#)

[Regresar a la página de contenido](#)

Reinstalación de controladores y el sistema operativo

Guía del usuario de Dell™ OptiPlex™ 210L

- [Controladores](#)
- [Uso de la función Restaurar sistema de Microsoft® Windows®](#)
- [Reinstalación de Microsoft Windows XP](#)

 **PRECAUCIÓN:** antes de comenzar cualquiera de los procedimientos de esta sección, siga las instrucciones de seguridad que se encuentran en la *Guía de información del producto*.

 **AVISO:** debe utilizar Microsoft® Windows® XP Service Pack 1 o una versión posterior cuando reinstale el sistema operativo Microsoft Windows XP.

 **NOTA:** si ha instalado una sola imagen en el ordenador, o si ha tenido que reinstalar el sistema operativo, ejecute la utilidad DSS. DSS está disponible en el CD opcional *Drivers and Utilities* (Controladores y utilidades) (*Resource CD*) y en support.dell.com.

Controladores

¿Qué es un controlador?

Un controlador es un programa que controla un dispositivo, como por ejemplo una impresora, un ratón o un teclado. Todos los dispositivos necesitan un controlador.

Un controlador funciona como traductor entre el dispositivo y los programas que lo utilizan. Cada dispositivo posee un conjunto propio de comandos especializados que sólo su controlador puede reconocer.

Dell suministra el ordenador con los controladores necesarios ya instalados; no se precisa ninguna otra instalación ni configuración.

 **AVISO:** el CD opcional *Drivers and Utilities* (Controladores y utilidades) (*Resource CD*) puede contener controladores para sistemas operativos que no estén en su ordenador. Asegúrese de que está instalando el software adecuado para el sistema operativo.

Muchos controladores, como los de teclado, vienen incluidos en el sistema operativo Microsoft Windows. Deberá instalar controladores en los casos siguientes:

- 1 Si desea actualizar el sistema operativo.
- 1 Si vuelve a instalar el sistema operativo.
- 1 Si desea conectar o instalar un nuevo dispositivo.

Identificación de los controladores

Si experimenta problemas con algún dispositivo, determine si el origen del problema es el controlador y, en caso necesario, actualícelo.

1. Haga clic en el botón **Inicio** y, a continuación, en **Panel de control**.
2. En **Elija una categoría**, haga clic en **Rendimiento y mantenimiento**.
3. Haga clic en **Sistema**.
4. En la ventana **Propiedades del sistema**, haga clic en la ficha **Hardware**.
5. Haga clic en **Administrador de dispositivos**.
6. Desplácese hacia abajo de la lista para ver si algún dispositivo tiene un punto de exclamación (un círculo amarillo con un [!]) en el icono de dispositivo.

Si hay un signo de admiración junto al nombre del dispositivo, tendrá que [reinstalar el controlador](#) o instalar uno nuevo.

Reinstalación de controladores y utilidades

 **AVISO:** El sitio web de Asistencia técnica de Dell en support.dell.com y el CD *Drivers and Utilities* (Controladores y utilidades) (*Resource CD*) proporcionan controladores admitidos por los ordenadores Dell™. Si instala controladores obtenidos de otras fuentes, puede que el ordenador no funcione correctamente.

 **NOTA:** El CD *Drivers and Utilities* (Controladores y utilidades) (*Resource CD*) es opcional y, por tanto, es posible que no se envíe con ciertos ordenadores.

Uso de la función Desinstalación del controlador de dispositivo de Windows XP

Si se produce un problema en el ordenador después de instalar o actualizar un controlador, utilice la función Desinstalación del controlador de dispositivo de Windows XP para restaurar la versión previamente instalada del controlador.

1. Haga clic en el botón **Inicio** y, a continuación, en **Panel de control**.
2. En **Elija una categoría**, haga clic en **Rendimiento y mantenimiento**.
3. Haga clic en **Sistema**.
4. En la ventana **Propiedades del sistema**, haga clic en la ficha **Hardware**.
5. Haga clic en **Administrador de dispositivos**.
6. Haga clic con el botón derecho del ratón en el dispositivo para el que se instaló el nuevo controlador y haga clic en **Propiedades**.
7. Haga clic en la ficha **Controladores**.
8. Haga clic en **Desinstalar controlador**.

Si la función Desinstalación del controlador de dispositivo no resuelve el problema, utilice la función Restaurar sistema (consulte el apartado "[Activación de la función Restaurar sistema](#)") para que el ordenador vuelva al estado operativo que existía antes de instalar el nuevo controlador.

Uso del CD opcional Drivers and Utilities (Controladores y utilidades)

Si la función de Desinstalación del controlador de dispositivo o la función [Restaurar sistema](#) no resuelven el problema, reinstale el controlador desde el CD *Drivers and Utilities* (Controladores y utilidades), denominado también ResourceCD.

 **NOTA:** el CD *Drivers and Utilities* (Controladores y utilidades) (*Resource CD*) es opcional y, por tanto, es posible que no se envíe con todos los ordenadores.

 **NOTA:** para tener acceso a controladores de dispositivos o a la documentación del usuario, utilice el CD *Drivers and Utilities* (Controladores y utilidades) (*Resource CD*) mientras el ordenador ejecuta Windows.

1. Inserte el CD *Drivers and Utilities* (Controladores y utilidades).

Si utiliza el CD *Drivers and Utilities* (Controladores y utilidades) por primera vez, se abrirá la ventana **Installation** (Instalación) para informarle de que el CD va a empezar la instalación. Para completar la instalación, haga clic en **OK** (Aceptar) y responda a las peticiones del programa de instalación.

2. Haga clic en **Next** (Siguiente) en la pantalla **Welcome Dell System Owner** (Bienvenida al propietario del sistema Dell).
3. Elija las selecciones adecuadas para **System Model** (Modelo del sistema), **Operating System** (Sistema operativo), **Device Type** (Tipo de dispositivo) y **Topic** (Tema).
4. Haga clic en **My Drivers** (Mis controladores) en el menú desplegable **Topic** (Tema).

El CD *Drivers and Utilities* (Controladores y utilidades) explorará el hardware y el sistema operativo del ordenador y mostrará una lista de los controladores de dispositivo para la configuración del sistema.

5. Haga clic en el controlador adecuado y siga las instrucciones para descargar el controlador en el ordenador.

Para ver una lista de los controladores disponibles para su ordenador, haga clic en **Drivers** (Controladores) en el menú desplegable **Topic** (Tema).

Para acceder a los archivos de ayuda en el CD *Drivers and Utilities* (Controladores y utilidades), haga clic en el botón con el signo de interrogación o en el enlace **Help** (Ayuda) situado en la parte superior de la pantalla.

Uso de la función Restaurar sistema de Microsoft® Windows® XP

El sistema operativo Microsoft Windows XP proporciona la función Restaurar sistema, que permite volver a un estado operativo anterior del ordenador (sin que ello afecte a los archivos de datos) si, al realizar cambios en el hardware, en el software o en otros valores del sistema, el ordenador se encuentra en un estado operativo no deseado. Consulte el Centro de ayuda y soporte técnico de Windows para obtener información sobre el uso de la función Restaurar sistema.

 **AVISO:** realice copias de seguridad regulares de sus archivos de datos. La función Restaurar sistema no supervisa ni recupera los archivos de datos.

Creación de un punto de restauración

1. Haga clic en el botón **Inicio** y, a continuación, en **Ayuda y soporte técnico**.

2. Haga clic en **Restaurar sistema**.
3. Siga las instrucciones que aparecen en pantalla.

Restauración del ordenador a un estado operativo anterior

 **AVISO:** antes de restaurar el ordenador a un estado operativo anterior, guarde y cierre los archivos abiertos y salga de los programas activos. No modifique, abra ni suprima ningún archivo ni programa hasta que la restauración del sistema haya finalizado.

1. Haga clic en el botón **Inicio**, seleccione **Todos los programas**→ **Accesorios**→ **Herramientas del sistema**, y a continuación, haga clic en **Restaurar sistema**.
2. Asegúrese de seleccionar **Restaurar el ordenador a una hora anterior**, y a continuación, haga clic en **Siguiente**.
3. Haga clic en una fecha del calendario en la que desee restaurar el ordenador.

La pantalla **Selección de un punto de restauración** proporciona un calendario que permite ver y seleccionar puntos de restauración. Todas las fechas con puntos de restauración disponibles aparecen en negrita.

4. Seleccione un punto de restauración y haga clic en **Siguiente**.

Si una fecha sólo tiene un punto de restauración, éste se selecciona automáticamente. Si hay dos o más puntos de restauración disponibles, haga clic en el punto de restauración que prefiera.

5. Haga clic en **Siguiente**.

La pantalla de **Restauración finalizada** aparece cuando la función Restaurar sistema ha finalizado de recoger los datos y a continuación se reinicia el ordenador.

6. Cuando el ordenador se reinicie, haga clic en **Aceptar**.

Para cambiar el punto de restauración, puede repetir los pasos con otro punto de restauración o bien puede deshacer la restauración.

Cómo deshacer la última restauración del sistema

 **AVISO:** antes de deshacer la última restauración del sistema, guarde y cierre todos los archivos abiertos y cierre todos los programas. No modifique, abra ni suprima ningún archivo ni programa hasta que la restauración del sistema haya finalizado.

1. Haga clic en el botón **Inicio**, seleccione **Todos los programas**→ **Accesorios**→ **Herramientas del sistema** y, a continuación, haga clic en **Restaurar sistema**.
2. Haga clic en **Deshacer la última restauración** y en **Siguiente**.
3. Haga clic en **Siguiente**.
Aparece la pantalla **Restaurar sistema** y, a continuación, el ordenador se reinicia.
4. Cuando el ordenador se reinicie, haga clic en **Aceptar**.

Activación de la función Restaurar sistema

Si reinstala Windows XP con menos de 200 MB de espacio libre disponible en el disco duro, se desactivará automáticamente la función Restaurar sistema. Para ver si la función Restaurar sistema está activada:

1. Haga clic en el botón **Inicio** y, a continuación, en **Panel de control**.
 2. Haga clic en **Performance and Maintenance** (Rendimiento y administración).
 3. Haga clic en **Sistema**.
 4. Haga clic en la ficha **Restaurar sistema**.
 5. Compruebe que no está activada la opción **Desactivar Restaurar sistema**.
-

Reinstalación de Microsoft Windows XP

➡ **AVISO:** debe utilizar Windows XP Service Pack 1 o una versión posterior cuando reinstale el sistema operativo.

Antes de comenzar

Si está considerando reinstalar el sistema operativo Windows XP para corregir un problema con un controlador instalado recientemente, intente usar primero la función [Device Driver Rollback](#) (Desinstalación del controlador de dispositivo) de Windows XP. Si dicha función no resuelve el problema, use [Restaurar sistema](#) para que el sistema operativo vuelva al estado de funcionamiento en que se encontraba antes de la instalación del nuevo controlador.

➡ **AVISO:** antes de realizar la instalación, haga una copia de seguridad de todos los archivos de datos en la unidad de disco duro principal. En las configuraciones convencionales de disco duro, la unidad de disco duro principal es la primera unidad que detecta el ordenador.

Para reinstalar Windows XP, necesitará:

- 1 El CD *Operating System* (Sistema operativo) de Dell™
- 1 El CD *Drivers and Utilities* (Controladores y utilidades) de Dell (*Resource CD*)

📌 **NOTA:** el CD *Drivers and Utilities* (Controladores y utilidades) (*Resource CD*) contiene controladores que fueron instalados durante el ensamblaje del ordenador. Utilice el CD de *Drivers and Utilities* (Controladores y utilidades) para cargar todos los controladores necesarios.

Reinstalación de Windows XP

Para reinstalar Windows XP, realice todos los pasos descritos en las secciones siguientes en el orden en que se enumeran.

El proceso de reinstalación puede durar entre una y dos horas. Una vez finalizada la reinstalación del sistema operativo, deberá reinstalar los controladores de dispositivo, el antivirus y los demás programas de software.

➡ **AVISO:** el CD *Operating System* (Sistema operativo) ofrece varias opciones para reinstalar Windows XP. Estas opciones pueden llegar a sobrescribir archivos y pueden afectar a las aplicaciones instaladas en la unidad de disco duro. Por lo tanto, se recomienda no reinstalar Windows XP a menos que se lo indique un representante de asistencia técnica de Dell.

➡ **AVISO:** para evitar conflictos con Windows XP, debe desactivar todo el software antivirus instalado en el ordenador antes de reinstalar este sistema. Para obtener instrucciones, consulte la documentación proporcionada con el software.

Arranque desde el CD Operating System (Sistema operativo)

1. Guarde y cierre todos los archivos que estén abiertos y salga de los programas activos.
2. Inserte el CD *Operating System* (Sistema operativo). Haga clic en **Salir** si aparece el mensaje *Instalar Windows XP*.
3. Reinicie el ordenador.
4. Cuando aparezca el logotipo de DELL™, pulse <F12> inmediatamente.

Si se muestra el logotipo del sistema operativo, espere hasta que aparezca el escritorio de Windows y, a continuación, apague el ordenador e inténtelo de nuevo.

5. Pulse las teclas de flecha para seleccionar **CD-ROM** y, a continuación, pulse <Intro>.
6. Cuando aparezca el mensaje *Pulse cualquier tecla para arrancar desde el CD*, pulse una tecla.

Instalación de Windows XP

1. Cuando aparezca la pantalla **Configuración de Windows XP**, pulse <Intro> para seleccionar **Instalar Windows ahora**.
2. Lea la información en la pantalla **Contrato de licencia de Microsoft Windows** y, a continuación, pulse <F8> para aceptar el contrato de licencia.
3. Si el ordenador ya tiene instalado Windows XP y quiere recuperar los datos actuales de Windows XP, escriba **r** para seleccionar la opción de reparación y, después, extraiga el CD.
4. Si desea instalar una nueva copia de Windows XP, pulse <Esc> para seleccionar esa opción.
5. Pulse <Intro> para seleccionar la partición resaltada (recomendada) y siga las instrucciones de la pantalla.

Aparecerá la pantalla **Programa de instalación de Windows XP** y el sistema operativo empezará a copiar archivos y a instalar los dispositivos. El ordenador se reinicia automáticamente varias veces.

➡ **AVISO:** no pulse ninguna tecla cuando aparezca el mensaje siguiente: *Pulse cualquier tecla para arrancar desde el CD*.

 **NOTA:** el tiempo necesario para completar la instalación depende del tamaño del disco duro y de la velocidad del ordenador.

6. Cuando aparezca la ventana **Opciones regionales y de idioma**, seleccione la configuración regional de su zona y haga clic en **Siguiente**.
7. Escriba su nombre y, si lo desea, el de su organización en la ventana **Personalice su software** y, a continuación, haga clic en **Siguiente**.
8. En la ventana **Nombre del ordenador y contraseña del administrador**, escriba un nombre para el ordenador (o bien acepte la propuesta) y una contraseña y haga clic en **Siguiente**.
9. Si aparece la pantalla **Información de marcado del módem**, especifique la información solicitada y haga clic en **Siguiente**.
10. Escriba la fecha, la hora y la zona horaria en la ventana **Valores de fecha y hora** y, a continuación, haga clic en **Siguiente**.
11. Cuando aparezca la pantalla **Configuración de red**, haga clic en **Siguiente**.
12. Si va a reinstalar Windows XP Professional y el sistema le pide que proporcione más información acerca de la configuración de red, especifique sus selecciones. Si no está seguro de su configuración, acepte las opciones predeterminadas.

Windows XP instala los componentes del sistema operativo y configura el ordenador. El ordenador se reiniciará automáticamente.

 **AVISO:** no pulse ninguna tecla cuando aparezca el mensaje siguiente: Pulse cualquier tecla para arrancar desde el CD.

13. Cuando aparezca la pantalla **Bienvenido a Microsoft**, haga clic en **Siguiente**.
14. Cuando aparezca el mensaje **¿Cómo se conectará este ordenador a Internet?**, haga clic en **Omitir**.
15. Cuando aparezca la pantalla **¿Preparado para registrarse con Microsoft?**, seleccione **No en este momento** y haga clic en **Siguiente**.
16. Cuando aparezca la pantalla **¿Quién usará este ordenador?**, podrá especificar un máximo de cinco usuarios.
17. Haga clic en **Siguiente**.
18. Haga clic en **Terminar** para completar la instalación y extraiga el CD.
19. [Reinstale los controladores adecuados](#) con el CD *Drivers and Utilities* (Controladores y utilidades) (*Resource CD*).
20. Vuelva a instalar el software antivirus.
21. Reinstale los programas.

 **NOTA:** para reinstalar y activar los programas de Microsoft Office o de Microsoft Works Suite, necesitará el número del Product Key, que se encuentra en la parte posterior de la funda del CD de Microsoft Office o Microsoft Works Suite.

[Regresar a la página de contenido](#)

[Regresar a la página de contenido](#)

Sustitución de la placa base

Guía del usuario de Dell™ OptiPlex™ 210L

Extracción de la placa base

1. Apague el ordenador mediante el menú Inicio.
2. Asegúrese de que el ordenador está apagado y los dispositivos desenchufados. Si el ordenador o los dispositivos conectados no se apagaron automáticamente cuando desactivó el ordenador, apáguelos ahora.

 **AVISO:** para desconectar un cable de red, desconecte primero el cable del ordenador y, a continuación, del enchufe de red de la pared.

3. Desconecte del ordenador las líneas de teléfono o de telecomunicaciones.
4. Desconecte el ordenador y todos los dispositivos conectados de las tomas de alimentación eléctrica correspondientes y, a continuación, pulse el botón de encendido para conectar a tierra la placa base.

 **PRECAUCIÓN:** para protegerse de las descargas eléctricas, desconecte el ordenador de la toma de alimentación eléctrica antes de retirar la cubierta.

5. Retire la cubierta del sistema.
 - 1 Retire la [cubierta del ordenador de minitorre](#).
 - 1 Retire la [cubierta del ordenador de sobremesa pequeño](#).

 **AVISO:** antes de tocar los componentes del interior del ordenador, descargue la electricidad estática de su cuerpo; para ello, toque una superficie metálica sin pintar, como el metal de la parte posterior del ordenador. Mientras trabaja, toque periódicamente una superficie metálica sin pintar para disipar la electricidad estática y evitar que los componentes internos resulten dañados.

6. Retire los componentes que restrinjan el acceso a la placa base (unidad de CD/DVD, unidad de disco flexible, unidad de disco duro y panel de E/S).
7. Extraiga el ensamblaje del disipador de calor y el procesador.
 - 1 Retire el [procesador minitorre y el ensamblaje de disipador de calor](#).
 - 1 Retire el [procesador de sobremesa pequeño y el ensamblaje de disipador de calor](#).
8. Desconecte todos los cables de la placa base.
9. Retire los tornillos de la placa base. Vea las ilustraciones siguientes sobre la colocación de los tornillos:
 - 1 Consulte el apartado "[Tornillos de la placa base del sistema de minitorre](#)" para ver una ilustración de la ubicación de los tornillos.
 - 1 Consulte el apartado "[Tornillos de la placa base del sistema de sobremesa pequeño](#)" para ver una ilustración de la ubicación de los tornillos.
10. Deslice el ensamblaje de la placa base hacia la parte delantera del ordenador y, a continuación, levante la placa y sáquela.

Tornillos de la placa base del sistema de minitorre

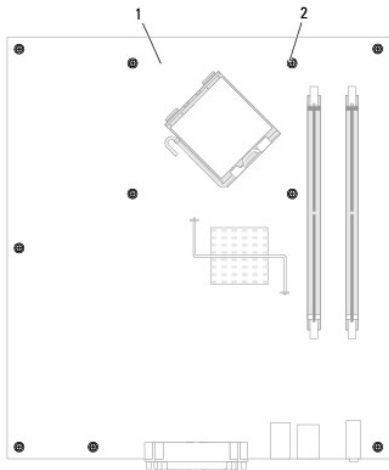

1	Placa base del sistema de minitorre
2	Tornillos (10)

Tornillos de la placa base del sistema de sobremesa pequeño

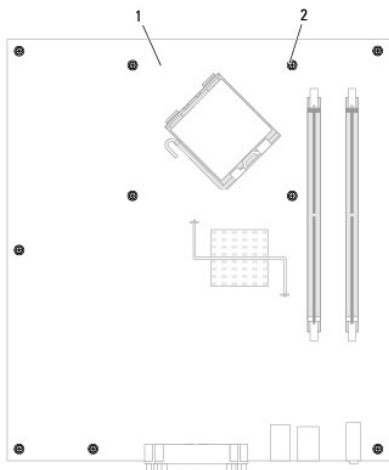

1	Placa base de sistemas de sobremesa
2	Tornillos (10)

Coloque el ensamblaje de la placa base que acaba de retirar al lado de la placa base de repuesto para comprobar que son idénticas.

Reposición de la placa base

1. Alinee la placa con el chasis cuidadosamente y deslícela hacia la parte posterior del ordenador.
2. Vuelva a colocar los tornillos en la placa base.
3. Vuelva a instalar los componentes y cables que ha extraído de la placa base.
4. Vuelva a conectar todos los cables a sus conectores en la parte posterior del ordenador.
5. [Vuelva a colocar la cubierta del ordenador.](#)

[Regresar a la página de contenido](#)

Ordenador de sobremesa

Guía del usuario de Dell™ OptiPlex™ 210L

- [Acerca del ordenador de sobremesa](#)
- [Interior de su ordenador](#)

Acerca del ordenador de sobremesa

Vista anterior

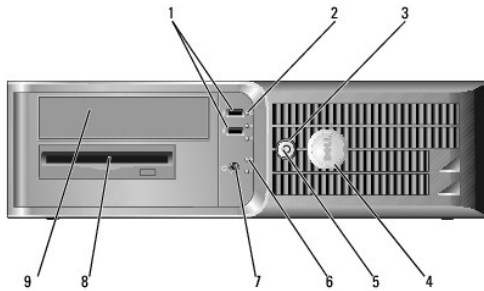

1	Conectores USB 2.0 (2)	Utilice los conectores USB de la parte frontal del ordenador para los dispositivos que conecte ocasionalmente, como palancas de mando o cámaras, o para dispositivos USB de arranque (consulte el apartado " Configuración del sistema " para obtener más información sobre cómo arrancar desde un dispositivo USB). Se recomienda la utilización de los conectores USB en el panel posterior para los dispositivos que suelen estar siempre conectados, como las impresoras y los teclados.
2	Indicador de actividad de la unidad de disco duro	Este indicador parpadea cuando se accede a la unidad de disco duro.
3	Botón de alimentación	Pulse el botón de encendido para encender el ordenador. AVISO: para evitar la pérdida de datos, no apague el ordenador pulsando el botón de alimentación durante 6 segundos o más. En su lugar, apague el ordenador mediante el sistema operativo. AVISO: si su sistema operativo tiene ACPI activado, al pulsar el botón de alimentación el ordenador se apagará mediante el sistema operativo.
4	Placa de identificación de Dell	Esta placa puede girarse de modo que esté orientada igual que su ordenador. Para girar la placa, coloque los dedos alrededor de la placa, presione con fuerza y gírela. También puede girarla utilizando la ranura que hay cerca de la parte inferior de la placa.
5	Indicador de alimentación	El indicador de alimentación se ilumina y parpadea o permanece encendido para indicar estados diferentes: <ul style="list-style-type: none">1 Apagado: el ordenador está apagado.1 Verde fijo: el ordenador se encuentra en un estado de funcionamiento normal.1 Verde intermitente: el ordenador se encuentra en un estado de ahorro de energía.1 Ámbar intermitente o fijo: consulte el apartado "Problemas con la alimentación". Para salir de un modo de ahorro de energía, pulse el botón de encendido o utilice el teclado o el ratón si está configurado como un dispositivo de activación en el Administrador de dispositivos de Windows. Para obtener más información sobre los modos de suspensión y sobre cómo salir de un estado de ahorro de energía, consulte el apartado " Administración de energía ". Consulte el apartado " Indicadores del sistema " para ver una descripción de los códigos luminosos que pueden ayudarle a solucionar problemas con el ordenador.

6	Indicadores de diagnóstico	Utilice los indicadores para solucionar problemas del ordenador basados en el código de diagnóstico. Para obtener más información, consulte el apartado " Indicadores de diagnóstico ".
7	Conector para auriculares	Utilice el conector de los auriculares para conectar los auriculares y la mayoría de los altavoces.
8	Unidad de disco flexible	Inserte un disquete en esta unidad.
9	Unidad de CD/DVD	Inserte un CD o DVD (si corresponde) en esta unidad.

Vista posterior

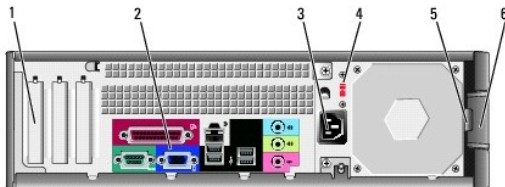

1	Ranuras para tarjetas	Acceda a los conectores de las tarjetas PC instaladas.
2	Conectores del panel posterior	Enchufe los dispositivos serie, USB y de otro tipo en el conector apropiado.
3	Conector de alimentación	Inserte el cable de alimentación en este conector.
4	Interruptor de selección de voltaje	Su ordenador está equipado con un interruptor de selección de voltaje manual. Con el fin de evitar dañar un ordenador que tenga un interruptor de selección de voltaje manual, coloque dicho interruptor en la posición que más se parezca a la de la potencia de corriente alterna disponible en su área. AVISO: En Japón, el interruptor de selección de voltaje debe estar establecido en la posición 115-V. Asimismo, asegúrese de que la clasificación eléctrica del monitor y los dispositivos conectados es la correcta según la potencia de corriente alterna disponible en su localidad.
5	Anillo del candado	Inserte un candado para bloquear la cubierta del ordenador.
6	Pestillo de liberación de la cubierta	Utilice este seguro para abrir la cubierta del ordenador.

Conectores del panel posterior

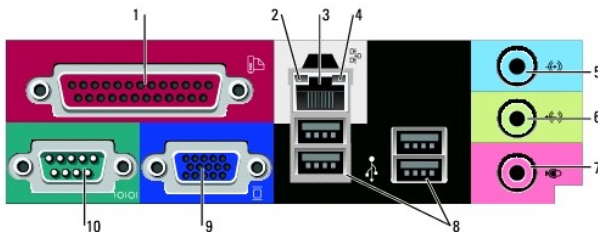

1	Conector paralelo	Conecte un dispositivo paralelo, como una impresora, al conector paralelo. Si tiene una impresora USB, enchúfela a un conector USB. NOTA: el conector paralelo integrado se desactiva automáticamente si el ordenador detecta una tarjeta instalada que contiene un conector paralelo configurado en la misma dirección. Para obtener más información, consulte el apartado " Opciones del programa Configuración del sistema ".
2	Indicador de integridad de vínculo	<ul style="list-style-type: none"> 1 Verde: existe una conexión correcta entre una red a 10 Mbps y el ordenador. 1 Naranja: existe una conexión correcta entre una red a 100 Mbps

		<p>y el ordenador.</p> <ul style="list-style-type: none"> 1 Amarillo: existe una conexión correcta entre una red a 1 Gbps (o 1.000 Mbps) y el ordenador. 1 Apagado: el ordenador no detecta una conexión física con la red.
3	Conector del adaptador de red	<p>Para conectar el ordenador a una red o a un dispositivo de banda ancha, conecte un extremo de un cable de red a un enchufe de red o a su dispositivo de banda ancha. Conecte el otro extremo del cable de red al conector del adaptador de red, situado en el panel posterior del ordenador. Cuando el cable de red se haya conectado correctamente, oirá un clic.</p> <p>NOTA: no enchufe un cable de teléfono al conector de red.</p> <p>En los ordenadores con una tarjeta adaptadora de red, utilice el conector de la tarjeta.</p> <p>Se recomienda que utilice cableado y conectores de categoría 5 para su red. Si debe utilizar la categoría 3 para cables, fuerce la velocidad de la red a 10 Mbps para garantizar un funcionamiento fiable.</p>
4	Indicador de actividad de red	<p>Este indicador amarillo parpadea cuando el ordenador transmite o recibe datos de la red. Un gran volumen de tráfico en la red puede hacer que este indicador luminoso parezca estar continuamente encendido.</p>
5	Conector de entrada de línea	<p>Utilice el conector azul de entrada de línea para conectar un dispositivo de grabación/reproducción como un reproductor de casete, de CD o VCR.</p> <p>En ordenadores con tarjeta de sonido, use el conector de la tarjeta.</p>
6	Conector de salida de línea	<p>Utilice el conector verde de salida de línea para conectar auriculares y la mayoría de altavoces con amplificadores integrados.</p> <p>En ordenadores con tarjeta de sonido, use el conector de la tarjeta.</p>
7	Conector de micrófono	<p>Utilice el conector rosa de micrófono para conectar un micrófono de PC para la entrada de música o de voz a un programa de sonido o de telefonía.</p> <p>En los ordenadores con tarjeta de sonido, el conector de micrófono está en la tarjeta.</p>
8	Conectores USB 2.0 (4)	<p>Utilice los conectores USB posteriores para los dispositivos que suelen permanecer siempre conectados como, por ejemplo, impresoras y teclados.</p>
9	Conector de vídeo	<p>Enchufe el cable del monitor compatible con VGA en el conector de vídeo azul.</p> <p>NOTA: si ha adquirido una tarjeta gráfica opcional, este conector tendrá una tapa. Conecte el monitor al conector de la tarjeta de gráficos. No quite la tapa.</p> <p>NOTA: si utiliza una tarjeta gráfica compatible con monitores duales, utilice el cable en forma de "y" suministrado con el ordenador.</p>
10	Conector serie	<p>Conecte un dispositivo serie, como un dispositivo portátil, al puerto serie. El nombre predeterminado para el conector serie 1 es COM1.</p> <p>Para obtener más información, consulte el apartado "Opciones del programa Configuración del sistema".</p>

Interior de su ordenador

 **PRECAUCIÓN:** antes de comenzar cualquiera de los procedimientos de esta sección, siga las instrucciones de seguridad que se encuentran en la *Guía de información del producto*.

 **PRECAUCIÓN:** para evitar las descargas eléctricas, desconecte el ordenador de la toma de alimentación eléctrica antes de retirar la cubierta.

 **AVISO:** asegúrese de que al abrir la cubierta del ordenador no haya desconectado inadvertidamente los cables de la placa base.

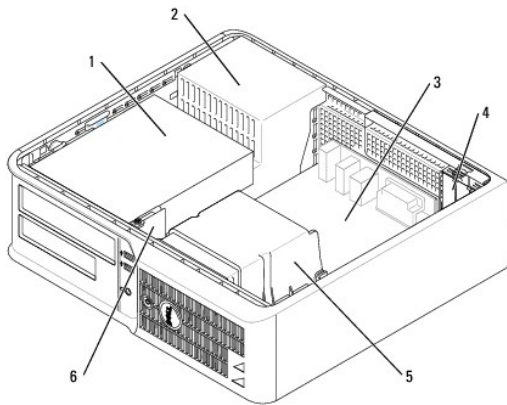

1	Compartimento de las unidades (CD/DVD, disquete y unidad de disco duro)	4	Ranuras para tarjetas
2	Fuente de alimentación	5	Ensamblaje de disipador de calor
3	Tarjeta del sistema	6	Panel de E/S frontal

Componentes de la placa base

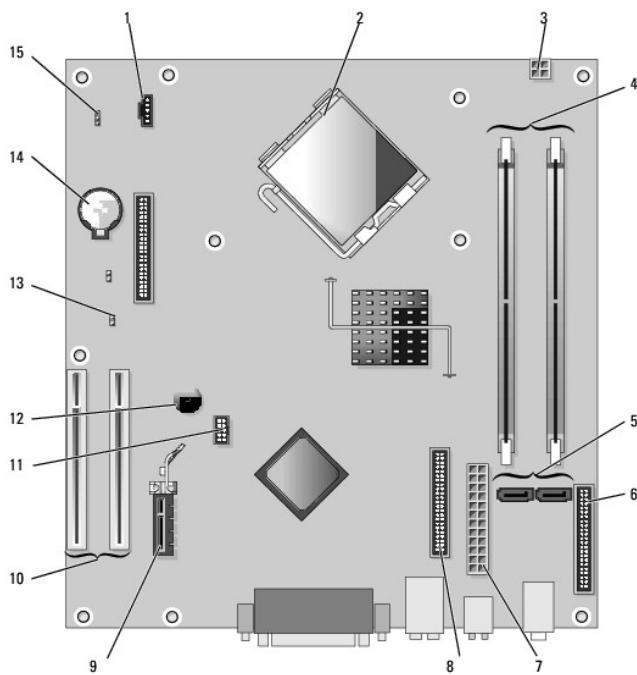

1	Conector del ventilador (FAN)	9	Conector de tarjeta PCI Express x1
2	Conector del procesador (CPU)	10	Conector de tarjeta PCI (2)
3	Conector de alimentación (12VPOWER)	11	Conector USB Flexbay
4	Conectores del módulo de memoria (DIMM_1, DIMM_2)	12	Zumbador piezo
5	Conector de unidad ATA serie (SATA0, SATA2)	13	Puente de contraseña (PSWD)
NOTA: este sistema no admite el conector SATA2.			
6	Conector del panel anterior (FNT_PANEL)	14	Zócalo de la batería (BATT)
7	Conector de alimentación (POWER)	15	Puente de reinicio de RTC (RTCST)
8	Conector de unidad de CD/DVD (IDE)		

Configuración de puentes

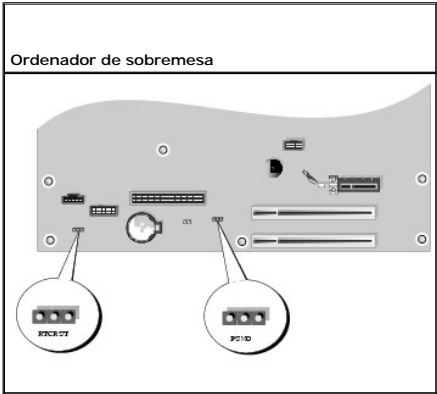

Puente	Configuración	Descripción
PSWD		Las funciones de contraseña del sistema están activadas (valor predeterminado).
		Las funciones de contraseña están desactivadas.
RTCRST		El reloj de tiempo real no se ha restablecido.
		El reloj de tiempo real se está restableciendo (puenteado temporalmente).
puenteado no puenteado		

[Regresar a la página de contenido](#)

[Regresar a la página de contenido](#)

Guía del usuario de Dell™ OptiPlex™ 210L

● [Tarjetas PCI y PCI Express](#)

Tarjetas PCI y PCI Express

⚠ PRECAUCIÓN: antes de comenzar cualquiera de los procedimientos de esta sección, siga las instrucciones de seguridad que se encuentran en la *Guía de información del producto*.

⚡ AVISO: para evitar que los componentes internos del ordenador resulten dañados por descargas electrostáticas, antes de tocar cualquiera de sus componentes electrónicos, descargue la electricidad estática de su cuerpo. Puede hacer esto tocando una superficie metálica sin pintura en el chasis del ordenador.

El ordenador Dell™ proporciona dos ranuras de tarjeta PCI de perfil bajo para tarjetas PCI:

📌 NOTA: el ordenador Dell utiliza sólo ranuras PCI. No admite tarjetas ISA.

Tarjetas PCI

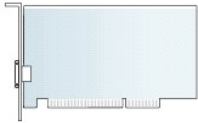

Instalación de una tarjeta PCI

1. Siga los procedimientos que se describen en el apartado "[Antes de comenzar](#)".
2. Presione ligeramente la lengüeta de liberación del seguro de retención de la tarjeta.
3. Si va a instalar una nueva tarjeta, extraiga el soporte de relleno para dejar abierta la ranura para tarjetas. A continuación, continúe con el paso 5.
4. Si va a sustituir una tarjeta que ya estaba instalada en el ordenador, extraiga la tarjeta. Si es necesario, desconecte todos los cables conectados a la tarjeta.
5. Prepare la tarjeta para su instalación.

📌 NOTA: consulte la documentación incluida con la tarjeta para obtener información sobre la configuración de la tarjeta, la creación de conexiones internas o la personalización para el ordenador.

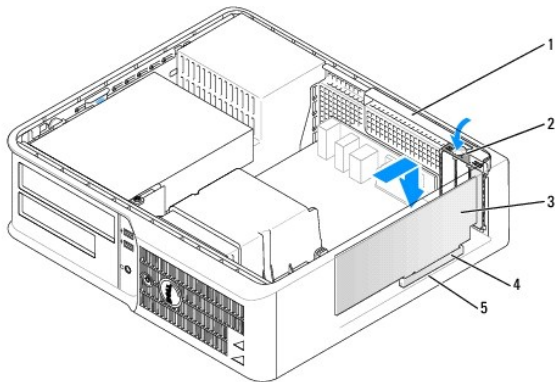

1	Seguro de retención de la tarjeta
2	Lengüeta de liberación
3	Tarjeta
4	Conector de borde de tarjeta

5	Conector de tarjeta
---	---------------------

⚠ PRECAUCIÓN: algunos adaptadores de red inician automáticamente el ordenador cuando se conectan a una red. Para evitar un electrochoque, asegúrese de desconectar el ordenador de la toma de alimentación eléctrica antes de instalar cualquier tarjeta.

6. Coloque la tarjeta en el conector y pulse hacia abajo firmemente. Asegúrese de que la tarjeta esté completamente encajada en la ranura.

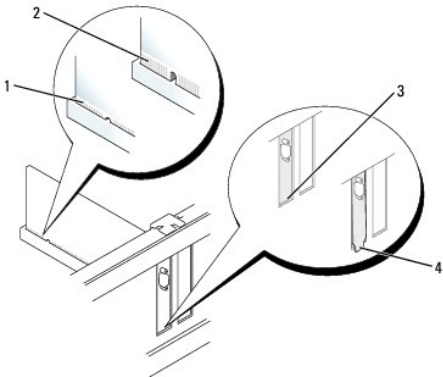

1	Tarjeta encajada correctamente
2	Tarjeta encajada incorrectamente
3	Soporte dentro de la ranura
4	Soporte enganchado fuera de la ranura

7. Presione ligeramente el seguro de retención de la tarjeta hacia abajo para asegurar la tarjeta.

➡ **AVISO:** no haga pasar ningún cable de tarjeta por encima o por detrás de las tarjetas. Los cables que pasan por encima de las tarjetas pueden impedir que se cierre correctamente la cubierta del ordenador o pueden dañar el equipo.

8. Conecte los cables necesarios a la tarjeta.

➡ **AVISO:** para conectar un cable de red, primero conecte el cable a la toma de red de la pared y, después, al ordenador.

9. Si ha instalado una tarjeta de sonido:

- [Abra el programa Configuración del sistema](#), seleccione **Audio Controller** (Controladora de audio) y cambie el valor a **Off** (Desactivado).
- Conecte los dispositivos de audio externos a los conectores de la tarjeta de sonido. No conecte los dispositivos de audio externos a los conectores de micrófono, de altavoz/auricular o de entrada de línea del panel anterior o posterior.

10. Si ha instalado una tarjeta de adaptador de red y desea desactivar el adaptador de red integrado:

- [Abra el programa Configuración del sistema](#), seleccione **Network Controller** (Controladora de red) y cambie el valor a **Off** (Desactivado).
- Conecte el cable de red a los conectores de la tarjeta del adaptador de red. No conecte el cable de red al conector de red integrado del panel posterior.

11. Instale los controladores necesarios para la tarjeta tal como se describe en la documentación de la tarjeta.

Extracción de una tarjeta PCI

- Siga los procedimientos que se describen en el apartado "[Antes de comenzar](#)".
- Empuje suavemente la lengüeta de liberación del seguro de retención de la tarjeta y muévala hacia fuera.
- Si es necesario, desconecte todos los cables conectados a la tarjeta.
- Sujete la tarjeta por las esquinas superiores y extráigala del conector.

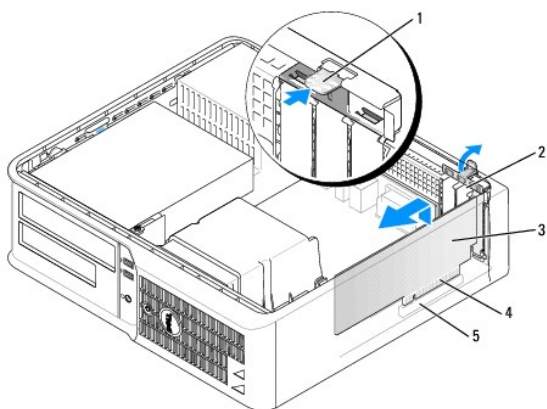

1	Lengüeta de liberación	4	Conector de borde de tarjeta
2	Seguro de retención de la tarjeta	5	Conector de tarjeta
3	Tarjeta		

5. Si va a extraer la tarjeta de forma permanente, instale un soporte de relleno en la abertura vacía de la ranura para tarjetas.

Si necesita un soporte de relleno, [póngase en contacto con Dell](#).

NOTA: para mantener la certificación FCC del ordenador, es necesario instalar un soporte de relleno en las aberturas vacías de las ranuras para tarjeta. Además, los cubrerranuras permiten mantener el ordenador limpio de polvo y suciedad.

6. Coloque el seguro de retención de la tarjeta en su sitio.

AVISO: para conectar un cable de red, primero conecte el cable a la toma de red de la pared y, después, al ordenador.

7. [Vuelva a colocar la cubierta del ordenador](#).

8. Desinstale el controlador de la tarjeta. Para obtener instrucciones, consulte la documentación proporcionada con la tarjeta.

9. Si ha extraído una tarjeta de sonido:

- [Abra el programa Configuración del sistema](#), seleccione **Audio Controller** (Controladora de audio) y cambie el valor a **On** (Activado).
- Enchufe los dispositivos de audio externos en los conectores de audio del panel posterior del ordenador.

10. Si ha extraído una tarjeta de adaptador de red:

- [Abra el programa Configuración del sistema](#), seleccione **Network Controller** (Controladora de red) y cambie el valor a **On** (Activado).
- Conecte el cable de red en el conector de red integrado del panel posterior del ordenador.

[Regresar a la página de contenido](#)

[Regresar a la página de contenido](#)

Guía del usuario de Dell™ OptiPlex™ 210L

● [Cómo quitar la cubierta del ordenador](#)

Extracción de la cubierta del ordenador

⚠ PRECAUCIÓN: antes de comenzar cualquiera de los procedimientos de esta sección, siga las instrucciones de seguridad que se encuentran en la *Guía de información del producto*.

⚠ PRECAUCIÓN: para protegerse de las descargas eléctricas, desconecte el ordenador de la toma de alimentación eléctrica antes de retirar la cubierta.

1. Siga los procedimientos que se describen en el apartado "[Antes de comenzar](#)".
2. Si ha instalado un candado en el anillo para candado del panel posterior, retírelo.
3. Deslice el seguro de liberación de la cubierta hacia atrás al mismo tiempo que levanta la cubierta.
4. Levante la cubierta utilizando las lengüetas de la bisagra a modo de palanca.
5. Retire la cubierta de las lengüetas de la bisagra y colóquela sobre una superficie suave y no abrasiva.

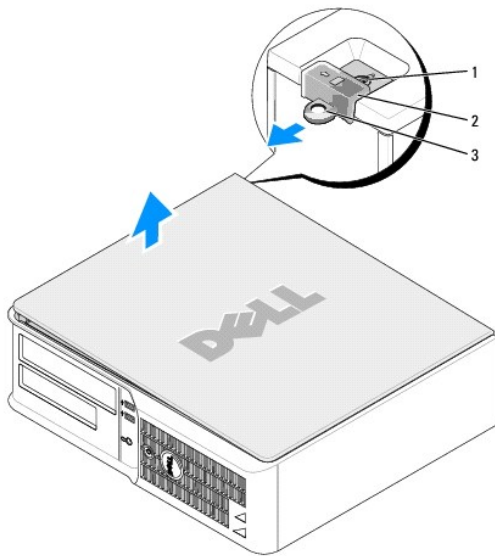

1	Ranura para cable de seguridad
2	Pestillo de liberación de la cubierta
3	Anillo del candado

[Regresar a la página de contenido](#)

[Regresar a la página de contenido](#)

Guía del usuario de Dell™ OptiPlex™ 210L

● [Unidades](#)

Unidades

El ordenador admite:

- 1 Una unidad de disco duro ATA serie
- 1 Una unidad de disco duro ATA opcional
- 1 Una unidad de disco flexible opcional
- 1 Una unidad de CD o DVD opcional

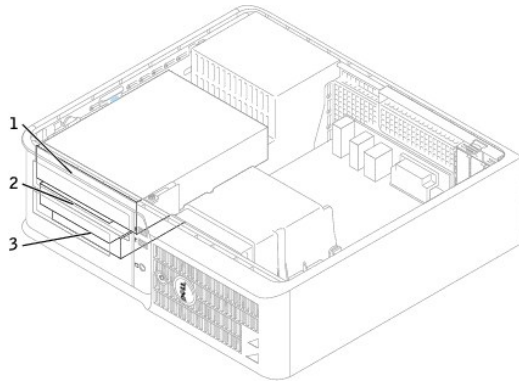

1	Unidad de CD/DVD
2	Unidad de disco flexible
3	Unidad de disco duro

Pautas generales de instalación

Conecte las unidades de CD/DVD al conector con la etiqueta "IDE" de la [placa base](#). Las unidades de disco duro ATA serie deben conectarse a los conectores con la etiqueta "SATA0" o "SATA2" de la [placa base](#).

Conexión de los cables de las unidades

Cuando instale una unidad, debe conectar dos cables (un cable de alimentación de CC y un cable de datos) a la parte posterior de la unidad y a la placa base.

Conectores de interfaz de unidad

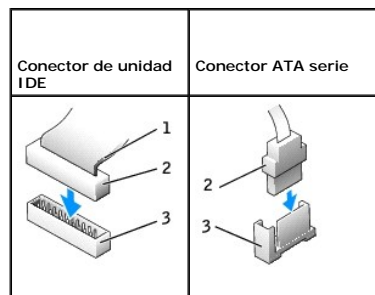

1	Banda de color en el cable IDE
2	Conector del cable de interfaz
3	Conector de interfaz

La mayoría de los conectores de interfaz tienen unas marcas para que se inserten correctamente; por ejemplo, una muesca o una pata que falta en un conector coincide con una lengüeta o un orificio relleno del otro conector. Los conectores con marcas garantizan que el alambre de la pata 1 del cable (indicado por la banda de color a lo largo del borde del cable IDE; los cables ATA serie no utilizan una banda de color) va al extremo de la pata 1 del conector. El extremo de la pata 1 de un conector de una placa o tarjeta suele estar indicado con un "1" impreso directamente en la placa o tarjeta.

➡ **AVISO:** cuando conecte un cable de interfaz IDE, no coloque la banda de color en un lugar que no sea la patilla 1 del conector. Si se cambia la orientación del cable, puede que la unidad no funcione y que la controladora, la unidad o ambas resulten dañadas.

Conectores del cable de alimentación

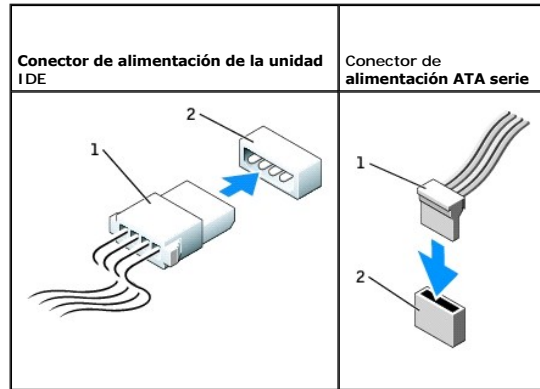

1	Cable de alimentación
2	Conector de entrada de alimentación

Conexión y desconexión de cables de unidad

Cuando desenchufe un cable de datos de unidad IDE, sujételo por la lengüeta de tiro de color y tire de ella hasta que se desenganche el conector.

Cuando conecte y desconecte un cable de datos ATA serie, sujételo por el conector negro en cada extremo.

Al igual que los conectores IDE, los conectores de interfaz ATA serie tienen unas marcas para que se inserten correctamente; por ejemplo, una muesca o una pata que falta en un conector coincide con una lengüeta o un orificio relleno del otro conector.

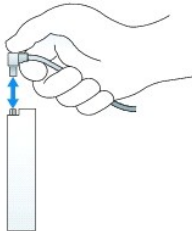

Unidad de CD/DVD

⚠ **PRECAUCIÓN:** antes de comenzar cualquiera de los procedimientos de esta sección, siga las instrucciones de seguridad que se encuentran en la *Guía de información del producto*.

⚠ **PRECAUCIÓN:** para protegerse de las descargas eléctricas, desconecte el ordenador de la toma de alimentación eléctrica antes de retirar la cubierta.

Extracción de una unidad de CD o DVD

1. Siga los procedimientos que se describen en el apartado "[Antes de comenzar](#)".

➡ **AVISO:** no saque la unidad del ordenador tirando de los cables de la unidad. Si lo hace, puede dañar los cables y los conectores de los cables.

2. Tire del seguro de liberación de la unidad y deslice la unidad hacia la parte posterior del ordenador. A continuación, levántelo para quitar la unidad del ordenador.

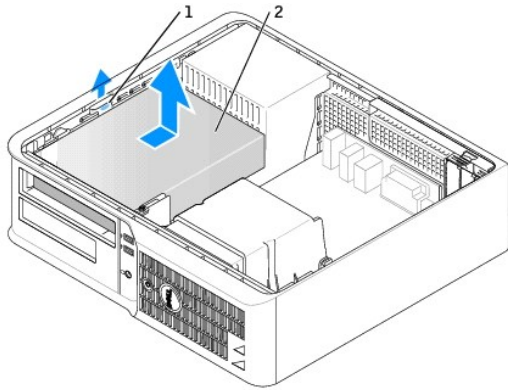

1	Seguro de liberación de la unidad
2	Unidad de CD/DVD

- Desconecte el cable de alimentación y el cable de la unidad de CD o DVD de la parte posterior de la unidad.

Instalación de una unidad de CD/DVD

- Desempaquete la unidad y prepárela para su instalación.

Consulte la documentación de la unidad para comprobar que ésta está configurada para su ordenador. Si va a instalar una unidad IDE, configúrela para el ajuste de selección por cable.

- Si va a instalar una unidad nueva:
 - Presione los dos retenes de la parte superior del protector del panel de la unidad y gire el protector hacia la parte anterior del ordenador.
 - Retire los tres tornillos con pivote del protector del panel de la unidad.
- Si va a sustituir una unidad antigua:
 - Presione los dos retenes de la parte superior del protector del panel de la unidad y gire el protector hacia la parte anterior del ordenador.
 - Retire los tres tornillos con pivote de la unidad existente.
 - Introduzca los tres tornillos con pivote en los laterales de la nueva unidad y apriételos.

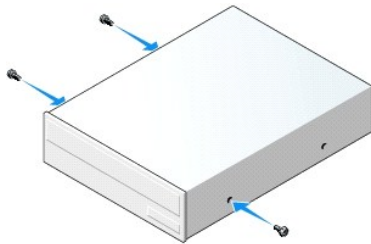

- Conecte el cable de alimentación y de la unidad de CD/DVD a la unidad.
- Alinee los tornillos con pivote con las guías de los tornillos y deslice la unidad hacia el compartimento hasta que haga clic en su lugar.

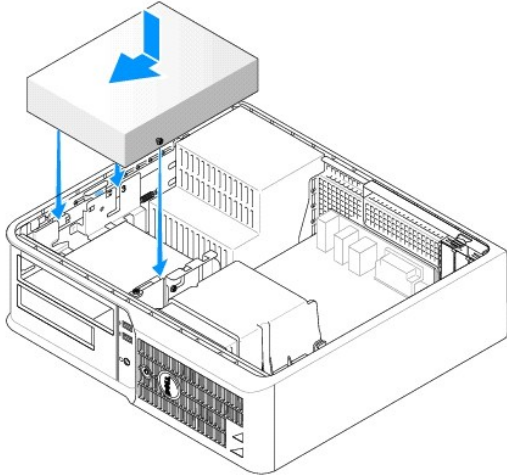

6. Compruebe todas las conexiones de los cables, y pliegue y aparte los cables para proporcionar flujo de aire al ventilador y a las rejillas de ventilación.
7. [Vuelva a colocar la cubierta del ordenador.](#)
8. Actualice la información de configuración estableciendo la opción Drive (Unidad) apropiada (0 ó 1) bajo Drives (Unidades). Para obtener más información, consulte el apartado "[Programa Configuración del sistema](#)".
9. Verifique que el ordenador funciona correctamente ejecutando los [Dell Diagnostics](#) (Diagnósticos Dell).

Unidad de disco flexible

- ⚠ PRECAUCIÓN:** antes de comenzar cualquiera de los procedimientos de esta sección, siga las instrucciones de seguridad que se encuentran en la *Guía de información del producto*.
- ⚠ PRECAUCIÓN:** para protegerse de las descargas eléctricas, desconecte el ordenador de la toma de alimentación eléctrica antes de retirar la cubierta.

Extracción de una unidad de disco flexible

1. Siga los procedimientos que se describen en el apartado "[Antes de comenzar](#)".
- 📌 NOTA:** los siguientes pasos no requieren la extracción total de la unidad de CD/DVD, por lo que no es necesario desconectar los cables que conectan la unidad de CD/DVD.
2. [Retire la unidad de CD/DVD](#) y déjela a un lado con cuidado.
- ➡ AVISO:** no saque la unidad del ordenador tirando de los cables de la unidad. Si lo hace, puede dañar los cables y los conectores de los cables.
3. Tire del seguro de liberación de la unidad y deslice la unidad de disco flexible hacia la parte posterior del ordenador. A continuación, levántelo para quitar la unidad del ordenador.

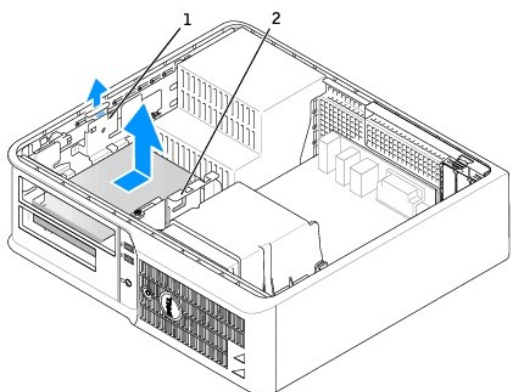

1	Seguro de liberación de la unidad
2	Unidad de disco flexible

- Desconecte el cable de alimentación y el cable de la unidad de disco flexible de la parte posterior de la unidad de disco flexible.

Cómo instalar una unidad de disco flexible

- Si va a instalar una unidad nueva:
 - Para retirar cuidadosamente el protector, utilice un destornillador pequeño de borde plano en la parte posterior del protector del panel.
 - Retire los cuatro tornillos con pivote del protector del panel de la unidad.
- Si va a sustituir una unidad antigua:

Retire los cuatro tornillos con pivote de la unidad existente.
- Introduzca los cuatro tornillos con pivote en los laterales de la nueva unidad de disco flexible y apriételos.

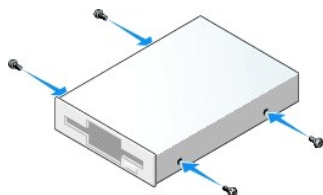

- Conecte a la unidad de disco flexible el cable de alimentación y el cable de la unidad.
- Alinee los tornillos con pivote con las guías de los tornillos y deslice la unidad hacia el compartimento hasta que haga clic en su lugar.

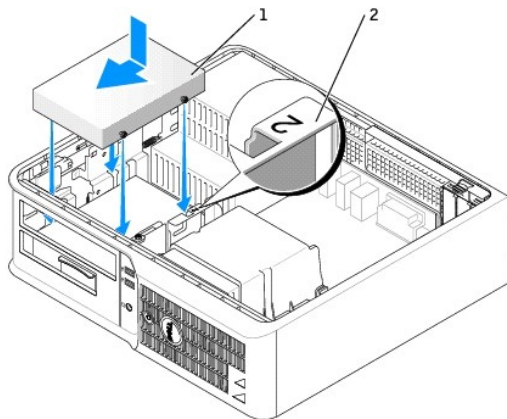

1	Cable de alimentación
---	-----------------------

2	Número de verificación de la ranura
---	-------------------------------------

6. [Vuelva a colocar la unidad de CD/DVD.](#)
7. Compruebe todas las conexiones de los cables, y pliegue y aparte los cables para proporcionar flujo de aire al ventilador y a las rejillas de ventilación.
8. [Vuelva a colocar la cubierta del ordenador.](#)
9. [Abra el programa Configuración del sistema](#) y utilice la opción **Diskette Drive** (Unidad de disco flexible) para activar la nueva unidad de disco flexible.
10. Verifique que el ordenador funciona correctamente ejecutando los [Dell Diagnostics](#) (Diagnósticos Dell).

Unidad de disco duro

⚠ PRECAUCIÓN: antes de comenzar cualquiera de los procedimientos de esta sección, siga las instrucciones de seguridad que se encuentran en la *Guía de información del producto*.

⚠ PRECAUCIÓN: para protegerse de las descargas eléctricas, desconecte el ordenador de la toma de alimentación eléctrica antes de retirar la cubierta.

⚠ AVISO: para evitar que se dañe la unidad, no la coloque sobre una superficie dura. Por el contrario, coloque la unidad sobre una superficie que proporcione soporte suficiente, tal como una almohadilla de espuma plástica.

1. Si va a reemplazar una unidad de disco duro que contiene datos que desea conservar, haga una copia de seguridad de los archivos antes de empezar este proceso.
2. Consulte la documentación de la unidad para comprobar que ésta está configurada para su ordenador.

Extracción de una unidad de disco duro

1. Siga los procedimientos que se describen en el apartado "[Antes de comenzar](#)".

📌 NOTA: los siguientes pasos no requieren la extracción total de la unidad de CD/DVD y la unidad de disco flexible, por lo que no es necesario desconectar los cables que conectan a las dos unidades.

2. [Retire la unidad de CD/DVD](#) del compartimento y déjela a un lado con cuidado.
3. [Retire la unidad de disco flexible](#) del compartimento y déjela a un lado con cuidado.
4. Presione los dos ganchos de fijación de plástico situados a los lados de la unidad y deslícela hacia la parte posterior del ordenador.

⚠ AVISO: no saque la unidad del ordenador tirando de los cables de la unidad. Si lo hace, puede dañar los cables y los conectores de los cables.

5. Saque la unidad del ordenador y desconecte la alimentación y los cables de la unidad de disco duro de la unidad.

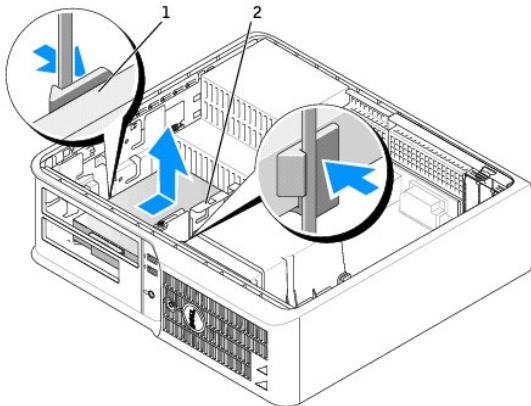

1	Ganchos de fijación (2)
2	Unidad de disco duro

Instalación de una unidad de disco duro

1. Consulte la documentación de la unidad para comprobar que ésta está configurada para su ordenador.

⚠ **AVISO:** para evitar que se dañe la unidad, no la coloque sobre una superficie dura. Por el contrario, coloque la unidad sobre una superficie que proporcione soporte suficiente, tal como una almohadilla de espuma plástica.

2. Desembale la unidad de disco duro de repuesto y prepárela para instalarla.

3. Si la unidad de disco duro de repuesto no tiene acoplado el soporte para unidades de disco duro de plástico, quite el soporte de la unidad antigua desenganchándolo de la unidad.

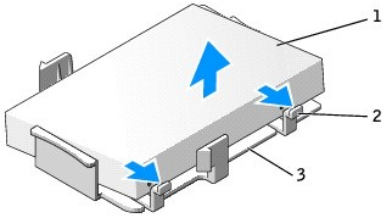

1	Unidad de disco duro
2	Lengüetas de liberación (2)
3	Soporte de plástico de la unidad de disco duro

4. Fije el soporte a la unidad nueva sujetándolo a la unidad.

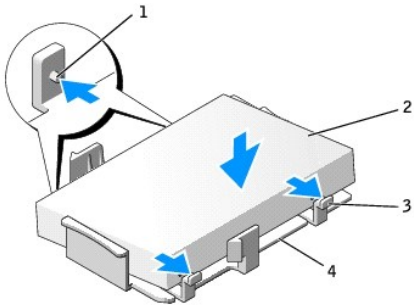

1	Lengüetas de fijación (2)	3	Lengüetas de liberación (2)
2	Unidad	4	Soporte de plástico de la unidad de disco duro

5. Conecte a la unidad de disco duro el cable de alimentación y el cable de la unidad.

6. Localice la ranura correcta de la unidad y deslícela hacia el compartimento hasta que haga clic al encajar en su lugar.

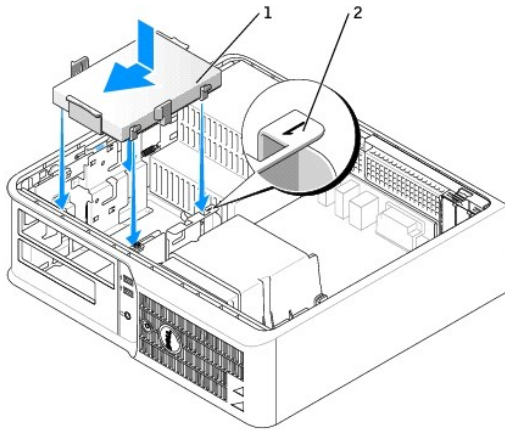

1	Unidad de disco duro
2	Número de verificación de la ranura

7. Vuelva a colocar las unidades de disco flexible y de CD/DVD.
8. Asegúrese de que todos los conectores tienen los cables correctos y de que están insertados firmemente.
9. [Vuelva a colocar la cubierta del ordenador.](#)
10. Si la unidad que acaba de instalar es la unidad principal, inserte un soporte de arranque en la unidad de arranque.
11. Encienda el ordenador.
12. [Abra el programa Configuración del sistema](#) y actualice la opción **Primary Drive** (Unidad principal) apropiada (**0** ó **2**).
13. Salga del programa Configuración del sistema y reinicie el ordenador.
14. Cree particiones y dé un formato lógico a la unidad antes de seguir con el siguiente paso.
Para obtener más información, consulte la documentación incluida con el sistema operativo.
15. Pruebe la unidad de disco duro ejecutando los [Dell Diagnostics](#) (Diagnósticos Dell).
16. Instale el sistema operativo en la unidad de disco duro.
Para obtener más información, consulte la documentación incluida con el sistema operativo.

[Regresar a la página de contenido](#)

Guía del usuario de Dell™ OptiPlex™ 210L

Ordenador de sobremesa



[Localización de información](#)

[Antes de comenzar](#)

[Herramientas recomendadas](#)

[Cómo apagar el ordenador](#)

[Antes de trabajar en el interior de su ordenador](#)

[Ordenador de sobremesa](#)

[Acerca del ordenador de sobremesa](#)

[Interior de su ordenador](#)

[Especificaciones del ordenador de sobremesa](#)

[Extracción de la cubierta del ordenador](#)

[Panel de E/S](#)

[Unidades](#)

[Tarjetas PCI y PCI Express](#)

[Fuente de alimentación](#)

[Procesador](#)

[Funciones avanzadas](#)

[Control de la tecnología LegacySelect](#)

[Capacidad administrativa](#)

[Seguridad](#)

[Protección por contraseña](#)

[Programa de configuración del sistema](#)

[Arranque desde un dispositivo USB](#)

[Eliminación de contraseñas olvidadas](#)

[Borrado de la configuración de la memoria CMOS](#)

[Hyper-Threading](#)

[Administración de energía](#)

[Batería](#)

[Sustitución de la batería](#)

[Sustitución de la placa base](#)

[Memoria](#)

[Memoria DDR2](#)

[Direccionamiento de la memoria con configuraciones de 4 GB](#)

[Extracción de la memoria](#)

[Cómo reemplazar/añadir memoria adicional](#)

[Colocación de la cubierta del ordenador](#)

[Limpieza del ordenador](#)

[Reinstalación de controladores y el sistema operativo](#)

[Controladores](#)

[Uso de la función Restaurar sistema de Microsoft® Windows® XP](#)

[Reinstalación de Microsoft Windows XP](#)

[Solución de problemas](#)

[Problemas con la batería](#)

[Problemas con las unidades](#)

[Problemas con el teclado](#)

[Bloqueos y problemas de software](#)

[Problemas con la memoria](#)

[Problemas con el ratón](#)

[Problemas con la red](#)

[Problemas con la alimentación](#)

[Problemas con la impresora](#)

[Restauración de la configuración predeterminada](#)

[Problemas con dispositivos conectados a puertos paralelos o serie](#)

[Problemas con el sonido y los altavoces](#)

[Problemas con el vídeo y el monitor](#)

[Funciones de Microsoft® Windows® XP](#)

[Transferir información a un ordenador nuevo](#)

[Cuentas de usuario y cambio rápido de usuario](#)

[Configuración de una red doméstica y de oficina](#)

[Glosario](#)

[Herramientas y utilidades de solución de problemas](#)

[Dell Diagnostics](#)

[Indicadores del sistema](#)

[Indicadores de diagnóstico](#)

[Códigos de sonido](#)

[Mensajes de error](#)

[Resolución de incompatibilidades de software y hardware](#)

[Obtención de ayuda](#)

[Asistencia técnica](#)

[Problemas con su pedido](#)

[Información sobre productos](#)

[Devolución de artículos para su reparación en garantía o para la devolución de su importe](#)

[Antes de llamar](#)

[Cómo ponerse en contacto con Dell](#)

[Garantía](#)

[Avisos de la FCC \(sólo para EE.UU.\)](#)

Notas, avisos y precauciones



NOTA: una NOTA proporciona información importante que le ayuda a utilizar su ordenador de la mejor manera posible.



AVISO: un AVISO indica la posibilidad de daños en el hardware o pérdida de datos, y le explica cómo evitar el problema.



PRECAUCIÓN: una PRECAUCIÓN indica un posible daño material, lesión corporal o muerte.

Abreviaturas y siglas

Para obtener una lista completa de abreviaturas y acrónimos, consulte el [Glosario](#).

Si ha adquirido un ordenador Dell™ de la serie n, las referencias a los sistemas operativos Microsoft® Windows® que aparezcan en este documento no tendrán aplicación.

La información contenida en este documento puede modificarse sin aviso previo.
© 2006 Dell Inc. Todos los derechos reservados.

La reproducción de este documento de cualquier manera sin la autorización por escrito de Dell Inc. queda terminantemente prohibida.

Marcas comerciales utilizadas en este texto: Dell, el logotipo de DELL, OptiPlex, Inspiron, Dimension, Latitude, Dell Precision, DellNet, TravelLite, Dell OpenManage, PowerVault, Axim,

PowerEdge, PowerConnect y PowerApp son marcas comerciales de Dell Inc.; *Intel, Pentium y Celeron* son marcas comerciales registradas de Intel Corporation; *Microsoft, MS-DOS y Windows* son marcas comerciales registradas de Microsoft Corporation; *IBM* es una marca comercial registrada de International Business Machines Corporation; *Bluetooth* es una marca comercial de Bluetooth SIG, Inc. y Dell Inc. la utiliza bajo licencia. *ENERGY STAR* es una marca comercial registrada de la Agencia para la Protección del Medioambiente de los Estados Unidos. Como socio de ENERGY STAR, Dell Inc. ha determinado que este producto cumple las directrices de ENERGY STAR en cuanto a eficiencia energética.

En este documento pueden citarse otras marcas y nombres comerciales para referirse a las entidades que los poseen o a sus productos. Dell Inc. renuncia a cualquier interés sobre la propiedad de marcas y nombres comerciales que no sean los suyos.

Modelos: DCTR y DCNE

Julio 2006 P/N GD045 Rev. A02

Panel de E/S

Extracción del panel de E/S

⚠ PRECAUCIÓN: antes de comenzar cualquiera de los procedimientos de esta sección, siga las instrucciones de seguridad que se encuentran en la *Guía de información del producto*.

⚠ PRECAUCIÓN: para protegerse de las descargas eléctricas, desconecte el ordenador de la toma de alimentación eléctrica antes de retirar la cubierta.

📌 NOTA: fíjese en el encaminamiento de todos los cables antes de desconectarlos, de modo que pueda volver a encaminarlos correctamente cuando instale el panel de E/S nuevo.

1. Siga los procedimientos que se describen en el apartado "[Antes de comenzar](#)".

2. Retire el cable del panel de E/S tirando de la arandela.

3. Retire el tornillo que fija el panel de E/S al ordenador de sobremesa.

➡ AVISO: tenga mucho cuidado cuando extraiga el panel de E/S del ordenador. Si no es cuidadoso, puede dañar los conectores del cable y los ganchos de encaminamiento del cable.

4. Gire ligeramente y deslice el panel de E/S hacia fuera del ordenador.

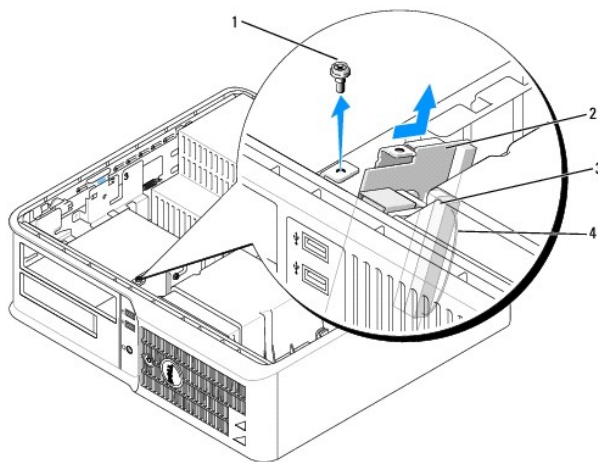

1	Tornillo de fijación
2	Panel de E/S
3	Conector del cable de E/S
4	Arandela del conector de E/S

Colocación del panel de E/S

1. Para volver a colocar el panel de E/S, siga el procedimiento de extracción en el orden inverso.

📌 NOTA: utilice las guías del soporte del panel de E/S para colocar el panel de E/S en su lugar y utilice la muesca del soporte del panel de E/S para colocarla más fácilmente.

[Regresar a la página de contenido](#)

[Regresar a la página de contenido](#)

Guía del usuario de Dell™ OptiPlex™ 210L

● [Procesador](#)

Procesador

⚠ PRECAUCIÓN: antes de comenzar cualquiera de los procedimientos de esta sección, siga las instrucciones de seguridad que se encuentran en la *Guía de información del producto*.

⚡ AVISO: para evitar que los componentes internos del ordenador resulten dañados por descargas electrostáticas, antes de tocar cualquiera de sus componentes electrónicos, descargue la electricidad estática de su cuerpo. Puede hacer esto tocando una superficie metálica sin pintura en el chasis del ordenador.

Extracción del procesador

1. Siga los procedimientos que se describen en el apartado "[Antes de comenzar](#)".
2. Afloje el tornillo de sujeción de los laterales del ensamblaje de disipador de calor.

⚠ PRECAUCIÓN: la cubierta del disipador de calor, aunque es de plástico, puede estar muy caliente durante el funcionamiento normal. Antes de tocarla, asegúrese de que ha tenido el tiempo suficiente para enfriarse.

3. Gire el ensamblaje de disipador de calor hacia arriba y retírelo del ordenador.

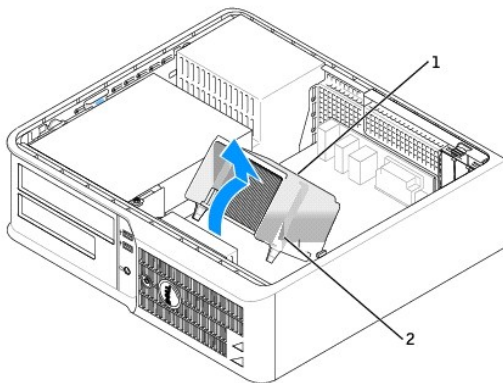

1	Ensamblaje de disipador de calor
2	Cubierta del tornillo de sujeción (2)

⚡ AVISO: si va a instalar un juego de actualización de un procesador de Dell, deseche el disipador de calor original. Si *no* va a instalar un kit de actualización del procesador de Dell, vuelva a utilizar el disipador de calor original cuando instale un nuevo procesador.

4. Abra la cubierta del procesador deslizando la palanca de liberación por debajo del seguro de la cubierta del centro situado en el zócalo. A continuación, tire de la palanca hacia atrás para soltar el procesador.

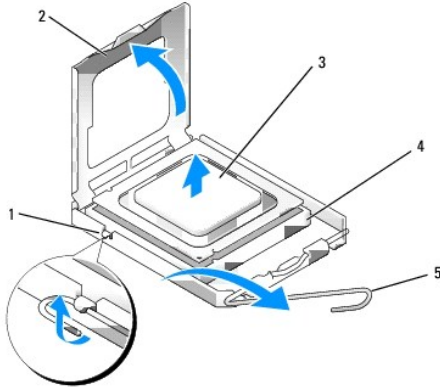

1	Pasador de la cubierta central
2	Cubierta del procesador
3	Procesador
4	Zócalo
5	Palanca de liberación

➡ **AVISO:** cuando sustituya el procesador, no toque ninguna de las patillas que se encuentran dentro del zócalo ni deje que caiga ningún objeto en las patillas del zócalo.

5. Extraiga el procesador del zócalo con cuidado.

Deje extendida la palanca de liberación en la posición de liberación para que el zócalo esté listo para el nuevo procesador.

Instalación del procesador

➡ **AVISO:** descargue la electricidad estática de su cuerpo. Para ello, toque una superficie metálica sin pintar de la parte posterior del ordenador.

➡ **AVISO:** cuando sustituya el procesador, no toque ninguna de las patillas que se encuentran dentro del zócalo ni deje que caiga ningún objeto en las patillas del zócalo.

1. Siga los procedimientos que se describen en el apartado "[Antes de comenzar](#)".

2. Desembale el nuevo procesador, teniendo cuidado de no tocar la parte inferior del procesador.

➡ **AVISO:** deberá colocar el procesador correctamente en el zócalo para evitar que se dañen de forma permanente el procesador y el ordenador cuando encienda el ordenador.

3. Si la palanca de liberación del zócalo no está totalmente extendida, colóquela en dicha posición.

4. Alinee las muescas de alineación frontal y posterior del procesador con las muescas frontal y posterior del zócalo.

5. Alinee los bordes de la patilla 1 del procesador y el zócalo.

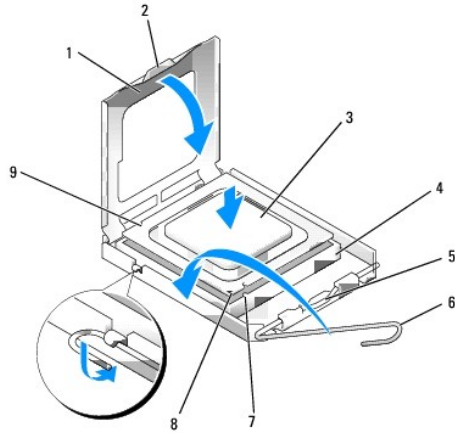

1	Cubierta del procesador	6	Palanca de liberación
2	Lengüeta	7	Muesca de alineación anterior
3	Procesador	8	Indicador de pata 1 del procesador y zócalo
4	Zócalo del procesador	9	Muesca de alineación posterior
5	Pasador de la cubierta central		

➔ **AVISO:** para evitar daños, asegúrese de que el procesador esté alineado correctamente con el zócalo y no ejerza una fuerza excesiva al instalar el procesador.

6. Inserte ligeramente el procesador en el zócalo y asegúrese de que el procesador está colocado correctamente.

7. Cuando el procesador haya encajado en el zócalo, cierre la cubierta del procesador.

Asegúrese de que la lengüeta de la cubierta del procesador queda debajo del pasador de la cubierta central en el zócalo.

8. Gire la palanca de liberación del zócalo hacia el zócalo y encájela en su sitio para fijar el procesador.

➔ **AVISO:** si *no* va a instalar un juego de actualización del procesador de Dell, vuelva a utilizar el ensamblaje del disipador de calor cuando reemplace el procesador.

Si ha instalado un kit de sustitución del procesador de Dell, devuelva el procesador y el conjunto del disipador de calor originales a Dell en el mismo paquete en el que se envió el kit de sustitución.

9. Instale el ensamblaje de disipador de calor:

- a. Vuelva a colocar el ensamblaje del disipador de calor en el soporte del ensamblaje de disipador de calor.
- b. Gire el ensamblaje de disipador de calor hacia la base del ordenador y apriete los dos tornillos de sujeción.

➔ **AVISO:** asegúrese de que el ensamblaje del disipador de calor esté colocado correctamente y de forma segura.

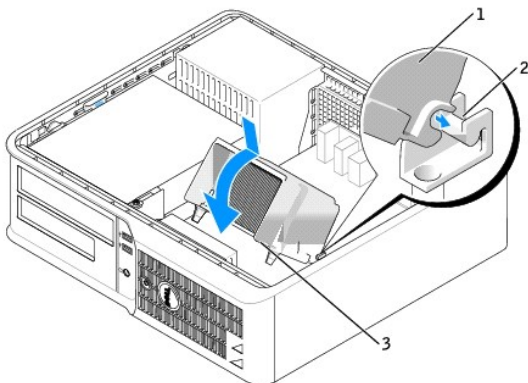

1	Ensamblaje de disipador de calor
2	Soporte del ensamblaje de disipador de calor

10. [Vuelva a colocar la cubierta del ordenador.](#)

[Regresar a la página de contenido](#)

Fuente de alimentación

Colocación de la fuente de alimentación

⚠ PRECAUCIÓN: antes de comenzar cualquiera de los procedimientos de esta sección, siga las instrucciones de seguridad que se encuentran en la *Guía de información del producto*

🔌 AVISO: para evitar que los componentes internos del ordenador resulten dañados por descargas electrostáticas, antes de tocar cualquiera de sus componentes electrónicos, descargue la electricidad estática de su cuerpo. Para ello, toque una superficie metálica sin pintar del chasis del ordenador.

1. Siga los procedimientos que se describen en el apartado "[Antes de comenzar](#)".
2. Desconecte los cables de alimentación de CC de la placa base y las unidades.

Fíjese en la colocación de los cables de alimentación de CC debajo de las lengüetas del chasis del ordenador mientras los desconecta de la placa base y las unidades. Deberá colocar estos cables correctamente cuando los vuelva a conectar a fin de evitar que queden pinzados o doblados.

3. Retire los dos tornillos que fijan la fuente de alimentación a la parte posterior del chasis del ordenador.
4. Retire la unidad de CD/DVD y déjela a un lado con cuidado.
5. Pulse el botón de liberación situado en la base del chasis del ordenador.

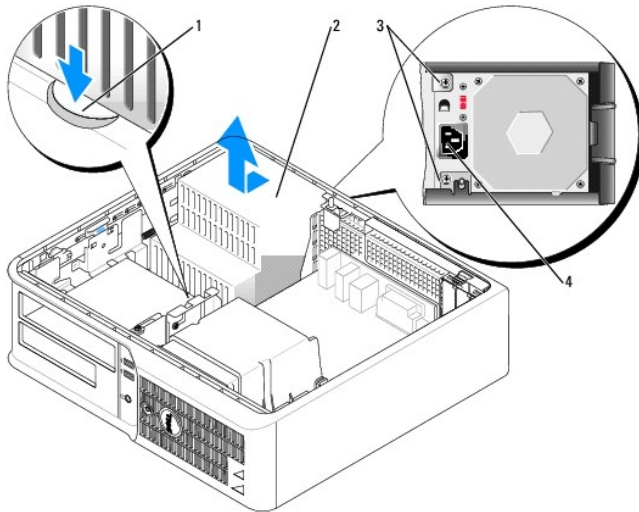

1	Botón de liberación
2	Fuente de alimentación
3	Tornillos (2)
4	Conector de la corriente alterna

6. Deslice la fuente de alimentación hacia la parte anterior del ordenador aproximadamente 2,5 cm.
7. Levante la fuente de alimentación y extráigala del ordenador.
8. Deslice la fuente de alimentación de repuesto hasta su posición.
9. Vuelva a colocar los tornillos que fijan la fuente de alimentación a la parte posterior del chasis del ordenador.

10. Vuelva a conectar los cables de alimentación de CC.
11. Vuelva a colocar la unidad de CD/DVD.
12. Conecte el cable de alimentación de CA al conector.
13. [Vuelva a colocar la cubierta del ordenador.](#)

Conectores de alimentación de CC

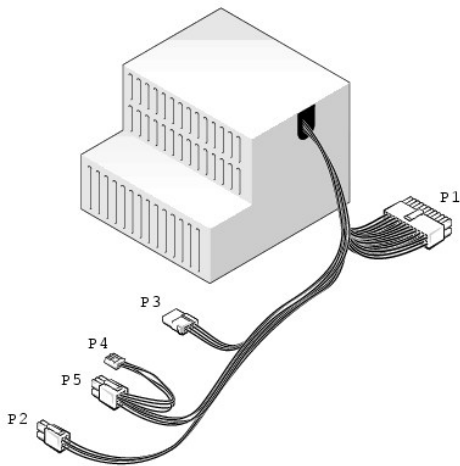

Conector de alimentación de CC P1

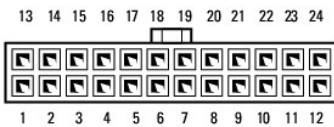

Número de pata	Nombre de señal	Cable de 18 AWG
1	+3,3 VCC	Anaranjado
2	+3,3 VCC	Anaranjado
3	GND	Negro
4	+5 VCC	Rojo
5	GND	Negro
6	+5 VCC	Rojo
7	GND	Negro
8	PS_PWROK*	Gris
9	P5AUX	Púrpura
10	+12 VCC	Blanco
11	+12 VCC	Blanco
12	+3,3 VCC	Anaranjado
13	+3,3 VCC	Anaranjado
14	-12 VCC*	Azul
15	GND	Negro
16	PWR_PS_ON	Verde
17	GND	Negro
18	GND	Negro
19	GND	Negro
20	NC	N/C

21	+5 VCC	Rojo
22	+5 VCC	Rojo
23	+5 VCC	Rojo
24	GND	Negro

* Utiliza un cable de 22 AWG en lugar de 18 AWG.

Conector de alimentación de CC P2



Número de pata	Nombre de señal	Cable de 18 AWG
1	GND	Negro
2	GND	Negro
3	+12 VCC	Amarillo
4	+12 VCC	Amarillo

Conector de alimentación de CC P3

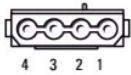

Número de pata	Nombre de señal	Cable de 18 AWG
1	+12 VCC	Amarillo
2	GND	Negro
3	GND	Negro
4	+5 VCC	Rojo

Conector de alimentación de CC P4

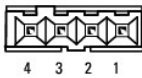

Número de pata	Nombre de señal	Cable de 22 AWG
1	+5 VCD	Rojo
2	GND	Negro
3	GND	Negro
4	+12 VCC	Amarillo

Conector de alimentación de CC P5



Número de pata	Nombre de señal	Cable de 18 AWG
1	+3,3 VCC	Anaranjado
2	COM	Negro
3	+5 VCC	Rojo
4	GND	Negro
5	+12 VCC	Amarillo

[Regresar a la página de contenido](#)

[Regresar a la página de contenido](#)

Guía del usuario de Dell™ OptiPlex™ 210L

● [Especificaciones del ordenador de sobremesa](#)

Especificaciones del ordenador de sobremesa

Microprocesador	
Tipo del microprocesador	Procesador Intel® Pentium® or Celeron®
Caché de nivel 1 (L1)	32 KB
Caché nivel 2 (L2)	Transmisión en bloques traslapados de 512 KB, 1 MB o 2 MB, asociativa por conjuntos de ocho vías, SRAM de escritura no simultánea

Memoria	
Tipo	SDRAM DDR2 de 533 y 400 MHz
Conectores de memoria	2
Módulos de memoria admitidos	no ECC de 256 MB, 512 MB, 1 GB o 2 GB
Mínimo de memoria	Dos canales: 512 MB Un canal: 256 MB
Memoria máxima	4 GB
Dirección BIOS	F0000h

Información del ordenador	
Conjunto de chips	Intel® 915 GV
Amplitud del bus de datos	64 bits
Amplitud del bus de direcciones	32 bits
Canales DMA	ocho
Niveles de interrupción	24
Chip del BIOS (NVRAM)	4 Mb
Velocidad de memoria	400 MHz y 533 MHz
NIC	interfaz de red integrada capaz de una comunicación 10/100: <ul style="list-style-type: none">1 Verde: existe una conexión correcta entre una red a 10 Mbps y el ordenador.1 Naranja: existe una conexión correcta entre una red a 100 Mbps y el ordenador.1 Apagado: el ordenador no detecta una conexión física con la red.

Vídeo	
Tipo	Intel Graphic Media Accelerator 900 integrado

Audio	
Tipo	SigmaTel STAC9200
Conversión estereofónica	16 bits de analógico a digital; 20 bits de digital a analógico

Controladoras	
Unidades	dos controladoras ATA serie que admiten un dispositivo cada una y una controladora IDE Ultra ATA/100 paralela que admite dos dispositivos por canal con un canal

Bus de expansión	
Tipo de bus	PCI 2.3 SATA 1.0a USB 2.0
Velocidad del bus	PCI: 33 MHz SATA: 1,5 Gbps y 3 Gbps USB: 480 Mbps
Tarjetas	compatibilidad con tarjetas de perfil bajo
PCI:	
Conectores	dos
Tamaño de la tarjeta	de perfil bajo
Tamaño del conector	120 patas
Amplitud de datos del conector (máxima)	32 bits
PCI Express:	
Conectores	uno x1
Alimentación	10 W máximo
Tamaño del conector	de 36 patas
Amplitud de datos del conector (máximo)	una vía para PCI Express

Unidades	
De acceso externo	una unidad de 3,5 pulgadas un compartimento para CD/DVD o una segunda unidad de disco duro opcional
De acceso interno	un compartimento para una unidad de disco duro IDE de 1 pulgada

Conectores	
Conectores externos:	
Serie	conector de 9 patas; compatible con el estándar 16550C
Paralelo	conector de 25 orificios (bidireccional)
Vídeo	Conector VGA de 15 orificios
Adaptador de red	Conector RJ45
USB	Dos conectores en el panel anterior y cuatro en el panel posterior compatibles con USB 2.0
Audio	tres conectores posteriores para línea de entrada, línea de salida y micrófono; un conector del panel anterior para altavoces
Conectores de la placa base del sistema:	
Unidad IDE principal	Conector de 40 patas
ATA serie	dos conectores de 7 patas (solamente se utiliza uno) NOTA: este sistema no admite el conector SATA2.
Unidad de disco flexible	Conector de 34 patas
Ventilador	Conector de 5 patas
PCI 2.3	Conector de 120 patas
Interfaz de audio de la unidad de CD	Conector de 4 patas
Panel anterior	Conector de 40 patas

Combinaciones de teclas	
<Ctrl><Alt>	En Microsoft® Windows® XP, aparece la ventana Seguridad de Windows; en modo DOS, reinicia el ordenador
<F2> o <Ctrl><Alt><Intro>	ejecuta el programa Configuración del sistema incorporado (sólo durante el inicio del sistema)
<Ctrl><Alt>	Inicia automáticamente el ordenador desde el entorno de red especificado por el entorno de inicio remoto (PXE), en lugar de hacerlo desde uno de los dispositivos especificados en la opción de

	configuración del sistema Boot Sequence (Secuencia de inicio) (sólo durante el inicio del sistema)
<F12> o <Ctrl><Alt><F8>	muestra un menú de dispositivos de inicio que permite al usuario especificar un dispositivo para una inicialización única (sólo durante el inicio del sistema) y presenta opciones para ejecutar diagnósticos de la unidad de disco duro y el sistema

Controles e indicadores	
Control de alimentación	Botón de presión
Indicador de alimentación	Indicador verde: verde parpadeante indica un modo de suspensión; verde fijo indica el estado encendido. Ámbar: ámbar intermitente indica un problema con un dispositivo instalado; ámbar fijo indica un problema de la alimentación interna (consulte el apartado " Problemas con la alimentación ").
Luz de acceso a la unidad de disco duro	verde
Indicador de vínculo	Luz verde fija indica que hay una conexión de red
Indicador de integridad de vínculo (en el adaptador de red integrado)	Luz verde para el funcionamiento de 10 Mb y luz naranja para el funcionamiento de 100 Mb
Indicador de actividad (en el adaptador de red integrado)	Indicador amarillo parpadeante
Indicadores de diagnóstico	Cuatro indicadores en el panel anterior (consulte el apartado " Indicadores de diagnóstico ")
Indicador de encendido de espera	AUX_PWR en la placa base

Alimentación	
Fuente de alimentación de CC:	
Potencia	220 W
Disipación de calor	751 BTU/hr NOTA: la disipación de calor se calcula en base a la clasificación de voltaje del suministro de energía.
Voltaje	Suministros de energía de selección manual: de 90 a 135 V a 50/60 Hz; de 180 a 265 V a 50/60 Hz
Batería de reserva	Batería de celda de litio de 3 V CR2032

Físicas	
Altura	11,4 cm (4,5 pulgadas)
Anchura	39,9 cm (15,7 pulgadas)
Profundidad	35,3 cm (13,9 pulgadas)
Peso	10,4 kg (23 libras)

Especificaciones del entorno	
Temperatura:	
En funcionamiento	De 10 a 35 °C (de 50 a 95 °F)
En almacenamiento	-40 a 65 °C (-40 a 149 °F)
Humedad relativa	Del 20 % al 80 % (sin condensación)
Vibración máxima:	
En funcionamiento	0,25 G a frecuencias entre 3 y 200 Hz a 0,5 octava/min
En almacenamiento	0,5 G a frecuencias entre 3 y 200 Hz a 1 octava/min
Impacto máximo:	
En funcionamiento	mitad inferior de pulso sinusoidal con un cambio de velocidad de 50,8 cm/seg (20 pulgadas/seg)
En almacenamiento	27 G, onda cuadrada alisada, con un cambio de velocidad de 200 pulgadas/seg (508 cm/seg)
Altitud:	
En funcionamiento	de -15,2 a 3.048 m (de -50 a 10.000 pies)
En almacenamiento	de -15,2 a 10.668 m (de -50 a 35.000 pies)

[Regresar a la página de contenido](#)

[Regresar a la página de contenido](#)

Solución de problemas

Guía del usuario de Dell™ OptiPlex™ 210L

- [Problemas con la batería](#)
- [Problemas con las unidades](#)
- [Problemas con el teclado](#)
- [Bloqueos y problemas de software](#)
- [Problemas con la memoria](#)
- [Problemas con el ratón](#)
- [Problemas con la red](#)
- [Problemas con la alimentación](#)
- [Problemas con la impresora](#)
- [Restaurar la configuración predeterminada](#)
- [Problemas con dispositivos conectados a puertos paralelos o serie](#)
- [Problemas con el sonido y los altavoces](#)
- [Problemas con el vídeo y el monitor](#)

Problemas con la batería

Rellene la [Lista de verificación de diagnósticos](#) antes de realizar estas comprobaciones.

⚠ PRECAUCIÓN: existe el peligro de que una nueva batería explote si no se instala correctamente. Sustituya la batería únicamente por una del mismo tipo o de un tipo equivalente recomendado por el fabricante. Deseche las baterías agotadas de acuerdo con las instrucciones del fabricante.

⚠ PRECAUCIÓN: antes de comenzar cualquiera de los procedimientos de esta sección, siga las instrucciones de seguridad que se encuentran en la *Guía de información del producto*.

Cambie la batería: si ha restablecido repetidamente la información de fecha y hora después de encender el ordenador, o si aparece una fecha y hora incorrectas durante el inicio, [cambie la batería](#). Si la batería continúa sin funcionar correctamente, [póngase en contacto con Dell](#).

Problemas con las unidades

⚠ PRECAUCIÓN: antes de comenzar cualquiera de los procedimientos de esta sección, siga las instrucciones de seguridad que se encuentran en la *Guía de información del producto*.

Rellene la [Lista de verificación de diagnósticos](#) a medida que realiza estas comprobaciones.

Pruebe la unidad:

- 1 Inserte otro disquete, CD o DVD para descartar la posibilidad de que el original estuviera defectuoso.
- 1 Inserte un disquete de inicio y reinicie el ordenador.

Limpie la unidad o el disco: Consulte el apartado "[Limpieza de su ordenador](#)".

Revise las conexiones de cables

[Compruebe los conflictos de software y hardware](#)

[Ejecute Dell Diagnostics \(Diagnósticos Dell\)](#)

Problemas con las unidades de CD y DVD

📌 NOTA: debido a los diferentes formatos de disco que se utilizan en las diferentes regiones del mundo, no todos los DVD funcionan en todas las unidades de DVD.

Ajuste el control de volumen de Windows:

- 1 Haga clic en el icono de altavoz que aparece en el margen inferior derecho de la pantalla.
- 1 Asegúrese de que el volumen esté activado haciendo clic en la barra de desplazamiento y arrastrándola hacia arriba.
- 1 Asegúrese de que la opción de silencio no esté seleccionada haciendo clic en cualquiera de las casillas que estén seleccionadas.

Compruebe los altavoces y el altavoz de tonos bajos: consulte el apartado "[Problemas con el sonido y los altavoces](#)".

Problemas de grabación en una unidad de CD/DVD-RW

Cierre los otros programas: la unidad de CD/DVD-RW debe recibir un flujo de datos constante durante la grabación. Si el flujo se interrumpe, se producirá un error. Intente cerrar todos los programas antes de grabar en el CD/DVD-RW.

Desactive el modo de espera en Windows antes de grabar en un disco CD/DVD-RW: consulte el apartado "[Administración de energía](#)".

Problemas con la unidad de disco duro

Ejecución de Dell IDE Hard Drive Diagnostics:

Dell IDE Hard Drive Diagnostics es una utilidad que sirve para probar la unidad de disco duro a fin de solucionar o confirmar la existencia de errores en dicha unidad.

1. Encienda el ordenador (si ya está encendido, reinicielo).
2. Cuando aparezca F2 = Setup en la esquina superior derecha de la pantalla, pulse <Ctrl><Alt><d>.
3. Siga las instrucciones que aparecen en pantalla.

Ejecute una comprobación de disco:

1. Haga clic en el botón Inicio y en Mi PC.
2. Haga clic con el botón derecho del ratón en Disco local (C:).
3. Haga clic en **Propiedades**.
4. Haga clic en la ficha **Herramientas**.
5. En el grupo de opciones de **Comprobación de errores**, haga clic en **Comprobar ahora**.
6. Haga clic en **Examinar e intentar recuperar los sectores defectuosos**.
7. Haga clic en **Iniciar**.

Problemas con el teclado

 **PRECAUCIÓN:** antes de comenzar cualquiera de los procedimientos de esta sección, siga las instrucciones de seguridad que se encuentran en la *Guía de información del producto*.

Compruebe el cable del teclado:

- 1 Compruebe que el cable del teclado esté bien conectado al ordenador.
- 1 Apague el ordenador, vuelva a conectar el cable del teclado como se muestra en la *Guía de referencia rápida* y, a continuación, reinicie el ordenador.
- 1 Compruebe que el conector del cable no tenga patas rotas o dobladas y que ningún cable esté dañado o pelado. Enderece las patas que estén torcidas.
- 1 Extraiga los cables de extensión del teclado y conecte el teclado directamente al ordenador.

Pruebe el teclado: conecte un teclado que funcione correctamente al ordenador y pruébelo. Si el teclado nuevo funciona, el teclado original es defectuoso.

[Ejecute Dell Diagnostics \(Diagnósticos Dell\)](#)

[Compruebe los conflictos de software y hardware](#)

Bloqueos y problemas de software

 **PRECAUCIÓN:** antes de comenzar cualquiera de los procedimientos de esta sección, siga las instrucciones de seguridad que se encuentran en la *Guía de información del producto*.

 **NOTA:** si ha instalado una sola imagen en el ordenador, o si ha tenido que reinstalar el sistema operativo, ejecute la utilidad DSS. DSS está disponible en el [CD Drivers and Utilities](#) (Controladores y utilidades) y en [support.dell.com](#).

 **NOTA:** debe utilizar Microsoft® Windows® XP Service Pack 1 o una versión posterior cuando reinstale Windows XP.

El ordenador no se enciende

[Compruebe los indicadores luminosos de diagnóstico](#)

Asegúrese de que el cable de alimentación está debidamente conectado al ordenador y a la toma de alimentación eléctrica

El ordenador no responde

 **AVISO:** si no puede completar el proceso de cierre del sistema operativo, es posible que se pierdan datos.

Apague el ordenador: si el ordenador no responde cuando se pulsa una tecla del teclado o se mueve el ratón, mantenga pulsado el botón de alimentación entre 8 y 10 segundos hasta que se apague el ordenador. A continuación, reinícielo.

Un programa deja de responder

Cierre el programa:

1. Pulse <Ctrl><Mayús><Esc> simultáneamente.
2. Haga clic en **Aplicaciones**.
3. Haga clic en el programa que no responde.
4. Pulse sobre **Finalizar tarea**.

Un programa se bloquea repetidamente

 **NOTA:** el software normalmente incluye instrucciones de instalación en la documentación que lo acompaña o en un disquete o un CD.

Consulte la documentación del software: si es necesario, desinstale el programa y vuelva a instalarlo.

Aparece una pantalla de color azul

Compruebe que se ha instalado la versión original de Windows XP en el ordenador

Apague el ordenador: si el ordenador no responde cuando se pulsa una tecla del teclado o se mueve el ratón, mantenga pulsado el botón de alimentación entre 8 y 10 segundos hasta que se apague el ordenador. A continuación, reinícielo.

Otros problemas de software

Consulte la documentación del software o póngase en contacto con el fabricante para obtener información sobre la solución de problemas:

- | Asegúrese de que el programa sea compatible con el sistema operativo instalado en el ordenador.
- | Asegúrese de que el ordenador cumple los requisitos mínimos de hardware necesarios para ejecutar el software. Consulte la documentación del software para obtener más información.
- | Asegúrese de que el programa esté instalado y configurado correctamente.
- | Compruebe que los controladores de dispositivo no sean incompatibles con el programa.
- | Si es necesario, desinstale el programa y, a continuación, vuelva a instalarlo.

Realice inmediatamente una copia de seguridad de los archivos

Utilice un programa de detección de virus para comprobar el disco duro, los disco flexibles o los CD

Guarde y cierre los archivos o programas abiertos y apague el ordenador mediante el menú Inicio

Ejecute los Dell Diagnostics (Diagnósticos Dell): si todas las pruebas resultan satisfactorias, significa que la condición de error está relacionada con un problema de software.

Problemas con la memoria

 **NOTA:** si el monitor no puede mostrar errores o problemas, es posible que el ordenador emita una serie de sonidos (código de sonidos) durante el inicio. Esta serie de sonidos identifica un problema. Consulte el apartado "[Códigos de sonido](#)" para obtener más información.

Rellene la [Lista de verificación de diagnósticos](#) a medida que realiza estas comprobaciones.

 **PRECAUCIÓN:** antes de comenzar cualquiera de los procedimientos de esta sección, siga las instrucciones de seguridad que se encuentran en la *Guía de información del producto*.

Si aparece un mensaje de memoria insuficiente:

- | Guarde y cierre todos los archivos abiertos y salga de todos los programas que estén abiertos y no utilice para ver si así se resuelve el problema.
- | Consulte la documentación del software para ver los requisitos mínimos de memoria. Si es necesario, [instale memoria adicional](#).
- | [Asiente de nuevo los módulos de memoria](#) para asegurarse de que el ordenador se comunica correctamente con la memoria.
- | Ejecute los [Dell Diagnostics](#) (Diagnósticos Dell).

Si se producen otros problemas con la memoria:

- | [Asiente de nuevo los módulos de memoria](#) para asegurarse de que el ordenador se comunica correctamente con la memoria.
- | Asegúrese de que sigue las [pautas de instalación de memoria](#).
- | Ejecute los [Dell Diagnostics](#) (Diagnósticos Dell).

Problemas con el ratón

 **PRECAUCIÓN:** antes de comenzar cualquiera de los procedimientos de esta sección, siga las instrucciones de seguridad que se encuentran en la *Guía de información del producto*.

Compruebe el cable del ratón:

1. Compruebe que el conector del cable no tenga patas rotas o dobladas y que ningún cable esté dañado o pelado. Enderece las patas que estén torcidas.
2. Quite los alargadores de ratón (si se utilizan) y conecte el ratón directamente al ordenador.
3. Apague el ordenador, vuelva a conectar el cable del ratón como se muestra en la *Guía de referencia rápida* y, a continuación, reinicie el ordenador.

Reinicie el ordenador:

1. Pulse simultáneamente <Ctrl><Esc> para visualizar el menú **Inicio**.
2. Escriba u, pulse las teclas de flecha del teclado para resaltar **Shut down** (Apagar) o **Turn Off** (Apagar) y, a continuación, pulse <Intro>.
3. Una vez que haya apagado el ordenador, vuelva a conectar el cable del ratón como se muestra en la *Guía de instalación y de referencia rápida* del ordenador.
4. Inicie el ordenador.

Pruebe el ratón: conecte un ratón que funcione correctamente al ordenador y pruébelo. Si el ratón nuevo funciona, el ratón original es defectuoso.

Compruebe la configuración del ratón:

1. Haga clic en el botón **Inicio**, en **Panel de control** y en **Impresoras y otro hardware**.
2. Haga clic en **Mouse**.
3. Pruebe a ajustar la configuración.

Si utiliza un ratón PS/2

1. [Abra el programa Configuración del sistema](#) y asegúrese de que la opción **Mouse Port** (Puerto del ratón) está establecida en **On** (Activado).
2. Salga del programa de configuración del sistema y reinicie el ordenador.

[Vuelva a instalar el controlador del ratón](#)

[Ejecute Dell Diagnostics \(Diagnósticos Dell\)](#)

[Compruebe los conflictos de software y hardware](#)

Problemas con la red

Rellene la [Lista de verificación de diagnósticos](#) a medida que realiza estas comprobaciones.

 **PRECAUCIÓN:** antes de comenzar cualquiera de los procedimientos de esta sección, siga las instrucciones de seguridad que se encuentran en la *Guía de información del producto*.

Compruebe el conector del cable de red: asegúrese de que el cable de red está insertado firmemente en el conector de red de la parte posterior del ordenador y en el enchufe de red.

Compruebe la luces de la red en la parte anterior o posterior del ordenador dependiendo del tipo de chasis del sistema: La no conexión de la luz de velocidad indica que no existe comunicación con la red. Sustituya el cable de red.

Reinicie el ordenador y vuelva a conectarse a la red

Compruebe la configuración de la red: póngase en contacto con el administrador de la red o con la persona que configuró la red para comprobar que la configuración es correcta y que la red funciona.

[Compruebe los conflictos de software y hardware](#)

Problemas con la alimentación

Rellene la [Lista de verificación de diagnósticos](#) a medida que realiza estas comprobaciones.

 **PRECAUCIÓN:** antes de comenzar cualquiera de los procedimientos de esta sección, siga las instrucciones de seguridad que se encuentran en la *Guía de información del producto*.

Si el indicador de alimentación está en verde y el ordenador no responde: consulte el apartado "[Indicadores de diagnóstico](#)".

Si el indicador de alimentación emite una luz verde intermitente: el ordenador se encuentra en modo de espera. Pulse una tecla del teclado o mueva el ratón para reanudar el funcionamiento normal.

Si el indicador de alimentación está apagado: el ordenador está apagado o no recibe alimentación.

- 1 Coloque de nuevo el cable de alimentación en el conector de alimentación situado en la parte posterior del ordenador y en la toma de alimentación eléctrica.
- 1 Si el ordenador está enchufado a un dispositivo de enchufes múltiples, asegúrese de que el dispositivo de enchufes múltiple esté enchufado a una toma de alimentación eléctrica y que esté encendido. Además, puentee los dispositivos de protección de la alimentación, las regletas de enchufes y los alargadores de alimentación para comprobar que el ordenador se enciende correctamente.
- 1 Asegúrese de que la toma de alimentación eléctrica funciona; para ello, pruébela con otro dispositivo, por ejemplo, una lámpara.
- 1 Asegúrese de que el cable de alimentación principal y el cable del panel anterior están conectados firmemente a la placa base.

Si el indicador de alimentación emite una luz de color ámbar y verde o una luz de color ámbar fija: puede que un dispositivo funcione mal o que esté instalado incorrectamente.

- 1 [Extraiga los módulos de memoria y vuelva a instalarlos.](#)
- 1 Extraiga las tarjetas y vuelva a instalarlas.
- 1 Extraiga la tarjeta gráfica y vuelva a instalarla, si procede.

Si el indicador de alimentación emite una luz ámbar intermitente:

El ordenador recibe alimentación eléctrica, pero puede haber un problema interno de alimentación.

- 1 Asegúrese de que el interruptor de selección de voltaje coincida con la alimentación CA de su ubicación (si corresponde).
- 1 Asegúrese de que el cable de alimentación del procesador está conectado firmemente a la placa base.

Elimine las interferencias: algunas causas posibles de interferencia son:

- 1 Los alargadores de cable de la alimentación, el teclado y el ratón.
- 1 Demasiados dispositivos en un dispositivo de enchufes múltiple.
- 1 Múltiples dispositivos de enchufes múltiples conectados a la misma toma de alimentación eléctrica.

Problemas con la impresora

Rellene la [Lista de verificación de diagnósticos](#) a medida que realiza estas comprobaciones.

 **PRECAUCIÓN:** antes de comenzar cualquiera de los procedimientos de esta sección, siga las instrucciones de seguridad que se encuentran en la *Guía de información del producto*.

 **NOTA:** si necesita asistencia técnica para su impresora, póngase en contacto con el fabricante.

Compruebe la documentación de la impresora: consulte la documentación de la impresora para obtener información sobre la configuración y la solución de problemas.

Compruebe que la impresora está encendida

Compruebe las conexiones de los cables de la impresora:

- 1 Consulte la documentación de la impresora para obtener información acerca de la conexión de cables.
- 1 Asegúrese de que los cables de la impresora estén conectados de manera segura a la impresora y al ordenador.

Compruebe la toma de alimentación eléctrica: asegúrese de que la toma de alimentación eléctrica funciona correctamente probándola con otro dispositivo como, por ejemplo, una lámpara.

Compruebe que Windows reconoce la impresora:

1. Haga clic en el botón **Inicio**, en **Panel de control** y en **Impresoras y otro hardware**.
2. Haga clic en **Ver impresoras o impresoras de fax instaladas**.

Si la impresora aparece en la lista, haga clic con el botón derecho del ratón en el icono de la impresora.

3. Haga clic en **Propiedades** y en la ficha **Puertos**. En una impresora paralela, asegúrese de que la configuración **Imprimir en los siguientes puertos**: está definida como **LPT1 (Puerto de impresora)**. En una impresora USB, asegúrese de que la configuración **Imprimir en los siguientes puertos**: está definida como **USB**.

Vuelva a instalar el controlador de la impresora: consulte la documentación de la impresora para obtener instrucciones

Restauración de la configuración predeterminada

Para restaurar la configuración del sistema del ordenador a sus valores predeterminados:

1. Encienda o reinicie el ordenador.
2. Cuando aparezca **Press <F2> to Enter Setup** en la esquina superior derecha de la pantalla, pulse <F2> inmediatamente.

Si espera demasiado y aparece el logotipo de Microsoft® Windows®, siga esperando hasta que aparezca el escritorio de Windows. A continuación, apague el ordenador mediante el menú **Inicio** y vuelva a intentarlo.

3. En **Administración del sistema**, seleccione la opción **Mantenimiento** y siga las indicaciones que se muestran en la pantalla.

Problemas con dispositivos conectados a puertos paralelos o serie

Rellene la [Lista de verificación de diagnósticos](#) a medida que realiza estas comprobaciones.

 **PRECAUCIÓN:** antes de comenzar cualquiera de los procedimientos de esta sección, siga las instrucciones de seguridad que se encuentran en la *Guía de información del producto*.

 **NOTA:** si experimenta un problema con una impresora, consulte el apartado "[Problemas con la impresora](#)".

Compruebe la configuración: consulte la documentación del dispositivo para conocer la configuración recomendada. A continuación, [abra el programa Configuración del sistema](#) y asegúrese de que la configuración del **Serial Port #1** (Puerto serie #1) o la configuración del **LPT Port Mode** (Modo de puerto LPT) coinciden con las configuraciones recomendadas.

[Ejecute Dell Diagnostics \(Diagnósticos Dell\)](#)

Problemas con el sonido y los altavoces

Rellene la [Lista de verificación de diagnósticos](#) a medida que realiza estas comprobaciones.

 **PRECAUCIÓN:** antes de comenzar cualquiera de los procedimientos de esta sección, siga las instrucciones de seguridad que se encuentran en la *Guía de información del producto*.

Los altavoces no emiten ningún sonido

 **NOTA:** el control de volumen de algunos reproductores de MP3 reemplaza la configuración de volumen de Windows. Si ha estado escuchando canciones en formato MP3, asegúrese de que el control de volumen del reproductor no está puesto al mínimo ni se ha desactivado.

Compruebe las conexiones del cable de los altavoces: asegúrese de que los altavoces estén conectados como se indica en el diagrama de configuración incluido con los altavoces. Si ha adquirido una tarjeta de audio, asegúrese de que los altavoces están conectados a la tarjeta.

Asegúrese de que el altavoz de tonos bajos y los altavoces están encendidos: consulte el diagrama de configuración incluido con los

altavoces. Si los altavoces tienen control de volumen, ajuste el volumen, los agudos o los graves para eliminar la distorsión.
Ajuste el control de volumen de Windows: haga clic o doble clic en el icono de altavoz situado en la esquina inferior derecha de la pantalla. Asegúrese de que ha subido el volumen y no ha silenciado el sonido.
Desconecte los auriculares de su conector: el sonido de los altavoces se desactiva automáticamente cuando se conectan los auriculares al conector correspondiente del panel anterior del ordenador.
Compruebe la toma de alimentación eléctrica: asegúrese de que la toma de alimentación eléctrica funciona correctamente probándola con otro dispositivo como, por ejemplo, una lámpara.
Active el modo digital: los altavoces no funcionan si la unidad de CD funciona en modo analógico. <ol style="list-style-type: none"> 1. Haga clic en el botón Inicio, seleccione Panel de Control y, a continuación, Dispositivos de sonido, audio y voz. 2. Haga clic en Dispositivos de sonido y audio. 3. Haga clic en la ficha Hardware. 4. Haga doble clic en el nombre de la unidad de CD. 5. Haga clic en la ficha Propiedades. 6. Seleccione la casilla Habilitar audio digital de CD para este dispositivo de CD-ROM.
Elimine las posibles interferencias: apague los ventiladores, luces fluorescentes o lámparas halógenas cercanos y compruebe si producen interferencias.
Ejecute los diagnósticos del altavoz
Reinstale el controlador de audio
Compruebe el valor de configuración del dispositivo: abra el programa Configuración del sistema y asegúrese de que la opción Audio Controller (Controladora de audio) esté establecida en On (Activado). Salga del programa Configuración del sistema y reinicie el ordenador. Abra el programa Configuración del sistema
Ejecute Dell Diagnostics (Diagnósticos Dell)
Compruebe los conflictos de software y hardware

Los auriculares no emiten sonido

Compruebe la conexión del cable de los auriculares: asegúrese de que el cable de los auriculares está insertado firmemente en el conector para auriculares.
Desactive el modo digital: los auriculares no funcionan si la unidad de CD opera en el modo digital. <ol style="list-style-type: none"> 1. Haga clic en el botón Inicio, en Panel de control y, a continuación, en Dispositivos de sonido, audio y voz. 2. Haga clic en Dispositivos de sonido y audio. 3. Haga clic en la ficha Hardware. 4. Haga doble clic en el nombre de la unidad de CD. 5. Haga clic en la ficha Propiedades. 6. Desactive la casilla de verificación Habilitar audio digital de CD para este dispositivo de CD-ROM.
Ajuste el control de volumen de Windows: haga clic o doble clic en el icono de altavoz situado en la esquina inferior derecha de la pantalla. Asegúrese de que ha subido el volumen y no ha silenciado el sonido.

Problemas con el vídeo y el monitor

Rellene la [Lista de verificación de diagnósticos](#) a medida que realiza estas comprobaciones.

⚠ PRECAUCIÓN: antes de comenzar cualquiera de los procedimientos de esta sección, siga las instrucciones de seguridad que se encuentran en la *Guía de información del producto*.

Si la pantalla aparece en blanco

📄 NOTA: consulte la documentación del monitor para conocer los procedimientos de solución de problemas.

Compruebe la conexión del cable del monitor:

- 1 Si ha adquirido una tarjeta gráfica, asegúrese de que el monitor esté conectado a la tarjeta.
- 1 Asegúrese de que el monitor está conectado correctamente (consulte la *Guía de referencia rápida* entregada con el ordenador).
- 1 Si se utiliza un alargador de vídeo y al retirarlo se soluciona el problema, el cable está defectuoso.
- 1 Intercambie los cables de alimentación del ordenador y del monitor para determinar si el cable de alimentación es defectuoso.
- 1 Compruebe que el monitor no tiene patas dobladas o rotas. Es normal que falten patas en los conectores de los cables de monitor.

Compruebe el indicador de alimentación del monitor: si el indicador de alimentación está apagado, pulse firmemente el botón para asegurarse de que el monitor está encendido. Si el indicador está encendido o parpadea, el monitor recibe alimentación. Si el indicador parpadea, pulse una tecla del teclado o mueva el ratón.

Compruebe la toma de alimentación eléctrica: asegúrese de que la toma de alimentación eléctrica funciona correctamente probándola con otro dispositivo como, por ejemplo, una lámpara.

Pruebe el monitor: conecte un monitor que funcione correctamente al ordenador y pruébelo. Si el monitor nuevo funciona, el monitor original es defectuoso.

[Compruebe los indicadores de diagnóstico](#)

Compruebe la configuración de la tarjeta: [abra el programa Configuración del sistema](#) y asegúrese de que la opción Primary Video (Vídeo principal) esté establecida correctamente. Salga del programa Configuración del sistema y reinicie el ordenador.

Ejecute la autoprueba del monitor: consulte la documentación del monitor para obtener más información.

Si resulta difícil leer la pantalla

Compruebe la configuración del monitor: consulte la documentación del monitor para obtener instrucciones sobre cómo ajustar el contraste y el brillo, desmagnetizar el monitor y ejecutar la autoprueba del monitor.

Aleje el altavoz de tonos bajos del monitor: si el sistema de altavoces incluye un altavoz de tonos bajos, asegúrese de que dicho altavoz se encuentra como mínimo a 60 cm (2 pies) del monitor.

Aleje el monitor de fuentes de alimentación externas: los ventiladores, las luces fluorescentes, las lámparas halógenas y otros dispositivos eléctricos pueden hacer que la imagen de la pantalla "tiemble". Apague los dispositivos cercanos para comprobar si hay interferencias.

Ajuste la configuración de la pantalla en Windows:

1. Haga clic en el botón Inicio y en **Panel de control** y, a continuación, seleccione **Apariencia y temas**.
2. Haga clic en **Pantalla** y, a continuación, en la ficha **Configuración**.
3. Pruebe valores diferentes en **Calidad del color** y **Resolución de pantalla**.

[Regresar a la página de contenido](#)

[Regresar a la página de contenido](#)

Guía del usuario de Dell™ OptiPlex™ 210L



NOTA: una NOTA proporciona información importante que le ayuda a utilizar su ordenador de la mejor manera posible.



AVISO: un AVISO indica la posibilidad de daños en el hardware o pérdida de datos, y le explica cómo evitar el problema.



PRECAUCIÓN: una PRECAUCIÓN indica un posible daño material, lesión corporal o muerte.

Para obtener una lista completa de abreviaturas y siglas, consulte el [Glosario](#).

Si ha adquirido un ordenador Dell™ de la serie n, las referencias a los sistemas operativos Microsoft® Windows® que aparezcan en este documento no tendrán aplicación.

La información contenida en este documento puede modificarse sin aviso previo.

© 2005 Dell Inc. Todos los derechos reservados.

Queda estrictamente prohibido realizar cualquier tipo de reproducción sin el consentimiento por escrito de Dell Inc..

Marcas comerciales utilizadas en este texto: *Dell*, el logotipo de *DELL*, *OptiPlex*, *Inspiron*, *Dimension*, *Latitude*, *Dell Precision*, *DellNet*, *TravelLite*, *Dell OpenManage*, *PowerVault*, *Axim*, *PowerEdge*, *PowerConnect* y *PowerApp* son marcas comerciales de Dell Inc.; *Intel*, *Pentium* y *Celeron* son marcas comerciales registradas de Intel Corporation; *Microsoft*, *MS-DOS* y *Windows* son marcas comerciales registradas de Microsoft Corporation; *IBM* es una marca comercial registrada de International Business Machines Corporation; *Bluetooth* es una marca comercial de Bluetooth SIG, Inc. y Dell Inc. la utiliza bajo licencia. *ENERGY STAR* es una marca comercial registrada de la Agencia para la Protección del Medioambiente de los Estados Unidos. Como socio de ENERGY STAR, Dell Inc. ha determinado que este producto cumple las directrices de ENERGY STAR en cuanto a eficiencia energética.

En este documento pueden citarse otras marcas y nombres comerciales para referirse a las entidades que los poseen o a sus productos. Dell Inc. renuncia a cualquier interés sobre la propiedad de marcas y nombres comerciales que no sean los suyos.

Modelos: DCTR y DCNE

Julio 2006 P/N GD045 Rev. A02

[Regresar a la página de contenido](#)

[Regresar a la página de contenido](#)

Herramientas y utilidades de solución de problemas

Guía del usuario de Dell™ OptiPlex™ 210L

- [Dell Diagnostics](#)
- [Indicadores del sistema](#)
- [Indicadores de diagnóstico](#)
- [Códigos de sonido](#)
- [Mensajes de error](#)
- [Resolución de incompatibilidades de software y hardware](#)

Dell Diagnostics

 **PRECAUCIÓN:** antes de comenzar cualquiera de los procedimientos de esta sección, siga las instrucciones de seguridad que se encuentran en la *Guía de información del producto*.

Cuándo utilizar los Dell Diagnostics

Si tiene problemas con el ordenador, realice las comprobaciones descritas en esta sección y ejecute los Dell Diagnostics (Dell Diagnostics) antes de [ponerse en contacto con Dell](#) para solicitar asistencia técnica.

Se recomienda imprimir estos procesos antes de empezar.

 **AVISO:** los Dell Diagnostics (Diagnósticos Dell) sólo funcionan en los ordenadores Dell™.

[Abra el programa Configuración del sistema](#), revise la información de configuración del ordenador y asegúrese de que el dispositivo que desea probar aparece en el programa Configuración del sistema y está activo.

Inicie Dell Diagnostics (Diagnósticos Dell) desde la [unidad de disco duro](#) o desde el CD [Drivers and Utilities](#) (Controladores y utilidades) (un CD opcional también denominado ResourceCD).

Inicio de los Dell Diagnostics desde la unidad de disco duro

1. Encienda (o reinicie) el ordenador.
2. Cuando aparezca el logotipo de DELL™, presione <F12> inmediatamente.

 **NOTA:** si recibe un mensaje que indica que no se ha encontrado ninguna partición para la utilidad de diagnóstico, ejecute Dell Diagnostics desde el CD [Drivers and Utilities](#) (Controladores y utilidades) (opcional).

Si no pulsa esa tecla inmediatamente, aparecerá el logotipo del sistema operativo; espere hasta que aparezca el escritorio de Microsoft® Windows®. Entonces, apague el ordenador y vuelva a intentarlo.

3. Cuando aparezca la lista de dispositivos de inicio, seleccione **Boot to Utility Partition** (Iniciar en la partición de la utilidad) y pulse <Intro>.
4. Cuando aparezca el **Main Menu** (Menú Principal) de los Dell Diagnostics (Diagnósticos Dell), [seleccione la prueba que desea ejecutar](#).

Inicio de Dell Diagnostics desde el CD opcional Drivers and Utilities (Controladores y utilidades)

1. Inserte el CD opcional [Drivers and Utilities](#) (Controladores y utilidades).
2. Apague y reinicie el ordenador.

Cuando aparezca el logotipo de DELL, pulse <F12> inmediatamente.

Si espera demasiado y aparece el logotipo de Windows, siga esperando hasta que vea el escritorio de Windows. Entonces, apague el ordenador y vuelva a intentarlo.

 **NOTA:** los pasos siguientes modifican la secuencia de arranque sólo por una vez. La próxima vez que inicie el ordenador, éste lo hará según los dispositivos especificados en la configuración del sistema.

3. Cuando aparezca la lista de dispositivos de inicio, seleccione **IDE CD-ROM Device** (Dispositivo CD-ROM IDE) y pulse <Intro>.

4. Seleccione la opción **IDE CD-ROM Device** (Dispositivo CD-ROM IDE) en el menú de inicio del CD.
5. Seleccione la opción **Boot from CD-ROM** (Iniciar desde el CD-ROM) en el menú que aparece.
6. Escriba 1 para iniciar el menú del CD *Drivers and Utilities* (Controladores y utilidades).
7. Escriba 2 para iniciar los Dell Diagnostics.
8. Seleccione **Run the Dell 32 Bit Diagnostics** (Ejecutar los Dell Diagnostics de 32 bits) en la lista numerada. Si se muestran varias versiones, seleccione la apropiada para su ordenador.
9. Cuando aparezca el **Main Menu** (Menú Principal) de los Dell Diagnostics (Diagnósticos Dell), [seleccione la prueba que desea ejecutar](#).

Menú principal de Dell Diagnostics

1. Después de que se carguen los Dell Diagnostics (Dianósticos Dell) y de que aparezca la pantalla **Main Menu** (Menú principal), haga clic en el botón de la opción que desee.

Opción	Función
Express Test (Prueba rápida)	Realiza una prueba rápida de los dispositivos. Esta prueba suele tardar de 10 a 20 minutos y no requiere ninguna acción por parte del usuario. Ejecute primero Express Test (Prueba rápida) para incrementar la posibilidad de rastrear el problema rápidamente.
Extended Test (Prueba extendida)	Realiza una prueba completa de los dispositivos. Esta prueba suele durar una hora o más, y requiere que el usuario responda a preguntas periódicamente.
Custom Test (Prueba personalizada)	Prueba un dispositivo específico. Puede personalizar las pruebas que desee ejecutar.
Symptom Tree (Árbol de síntomas)	Hace una lista de los síntomas más habituales que se pueden encontrar y le permite seleccionar una prueba basándose en el síntoma del problema que usted tiene.

2. Si se encuentra un problema durante una prueba, aparece un mensaje que indica el código de error y una descripción del mismo. Anote el código de error y la descripción del problema, y siga las instrucciones de la pantalla.

Si no puede resolver la condición de error, [póngase en contacto con Dell](#).

 **NOTA:** la etiqueta de servicio del ordenador se encuentra en la parte superior de cada pantalla de prueba Si se pone en contacto con Dell, el servicio de asistencia técnica le pedirá su etiqueta de servicio. La etiqueta de servicio del ordenador aparece en la lista de la opción **System Info** (Información del sistema) en la [Configuración del sistema](#).

3. Si ejecuta una prueba mediante la opción **Custom Test** (Prueba personalizada) o **Symptom Tree** (Árbol de síntomas), haga clic en la ficha aplicable que describe en la siguiente tabla para obtener más información.

Ficha	Función
Results (Resultado)	Muestra el resultado de la prueba y las condiciones de error encontradas.
Errors (Errores)	Muestra las condiciones de error encontradas, los códigos de error y la descripción del problema.
Help (Ayuda)	Describe la prueba y puede indicar los requisitos para ejecutarla.
Configuration (Configuración)	Muestra la configuración de hardware del dispositivo seleccionado. Dell Diagnostics obtiene la información de configuración de todos los dispositivos a partir de la configuración del sistema, la memoria y varias pruebas internas, y la muestra en la lista de dispositivos del panel izquierdo de la pantalla. La lista de dispositivos puede que no muestre los nombres de todos los componentes instalados en el ordenador o de todos los dispositivos conectados al ordenador.
Parameters (Parámetros)	Permite personalizar la prueba cambiando su configuración.

4. Cuando finalicen las pruebas, si está ejecutando los Dell Diagnostics (Diagnósticos Dell) desde el CD *Drivers and Utilities* (Controladores y utilidades), extráigalo.
5. Cierre la pantalla de la prueba para volver a la pantalla **Main Menu** (Menú principal). Para salir de Dell Diagnostics y reiniciar el ordenador, cierre la pantalla **Main Menu** (Menú principal).

Indicadores del sistema

Los indicadores del botón de alimentación y de la unidad de disco duro pueden indicar un problema en el ordenador.

--	--	--

Indicador de alimentación	Descripción del problema	Resolución sugerida
Verde fijo	El ordenador está encendido y funciona de la manera habitual. En los ordenadores de sobremesa, una luz verde fija indica una conexión de red.	No se necesita acción correctiva.
Verde intermitente	El ordenador se encuentra en modo de ahorro de energía (Microsoft® Windows® XP).	Pulse el botón de encendido, mueva el ratón, o pulse una tecla del teclado para activar el ordenador.
Parpadea en verde varias veces y luego se apaga	Existe un error de configuración.	Consulte los indicadores de diagnóstico para intentar identificar el problema.
Amarillo constante	Los Dell Diagnostics están ejecutando una prueba, o un dispositivo de la placa base puede estar averiado o instalado incorrectamente.	Si están ejecutándose los Dell Diagnostics, deje que terminen las pruebas. Si el ordenador no arranca, póngase en contacto con Dell para solicitar asistencia técnica.
Amarillo intermitente	Se ha producido un fallo del suministro de energía o de la placa base.	Consulte el apartado " Problemas con la alimentación ".
Verde continuo y un código de sonido durante la prueba POST	Se detectó un problema mientras se ejecutaba el BIOS.	Consulte el apartado " Códigos de sonido " para obtener instrucciones sobre cómo diagnosticar el código de sonido. Además, compruebe los indicadores luminosos de diagnóstico para intentar identificar el problema específico.
Indicador de alimentación iluminado de verde y ningún código de sonido ni vídeo durante la prueba POST	El monitor o la tarjeta de gráficos puede estar fallando o puede estar instalado incorrectamente.	Consulte los indicadores de diagnóstico para intentar identificar el problema. Consulte el apartado " Problemas con el vídeo y el monitor ".
Indicador de alimentación iluminado de verde y ningún código de sonido, pero el ordenador se bloquea durante la prueba POST	Puede haber un dispositivo de la placa base integrada que esté fallando.	Consulte los indicadores de diagnóstico para intentar identificar el problema. Si no se identifica el problema, póngase en contacto con Dell para solicitar asistencia técnica.

Indicadores de diagnóstico

⚠ PRECAUCIÓN: antes de comenzar cualquiera de los procedimientos de esta sección, siga las instrucciones de seguridad que se encuentran en la [Guía de información del producto](#).

Para ayudarle a solucionar un problema con el ordenador, el ordenador cuenta con cuatro indicadores denominados "1", "2", "3" y "4" situados en el panel anterior o posterior. Estos indicadores pueden estar apagados o ser de color verde. Cuando el ordenador se inicia normalmente, los patrones o códigos de los indicadores cambian a medida que avanza el proceso de arranque. Cuando el ordenador se inicia normalmente, los patrones o códigos de los indicadores cambian a medida que avanza el proceso de arranque. Si la parte de la POST del arranque del sistema se completa correctamente, los cuatro indicadores luminosos emiten una luz verde fija. En el caso de que se produzcan errores durante el proceso de la POST, el patrón mostrado en los indicadores LED puede ayudarle a identificar la fase del proceso en la que se ha detenido el ordenador.

📌 NOTA: la orientación de las luces de diagnóstico puede variar en función del tipo de sistema. Los indicadores de diagnóstico pueden estar en posición vertical u horizontal.

Patrón de indicadores	Descripción del problema	Resolución sugerida
①②③④	El ordenador está apagado o se ha producido un error de pre-BIOS. Los indicadores de diagnóstico no permanecen encendidos después de que el ordenador se inicie correctamente en el sistema operativo.	Enchufe el ordenador a una toma de alimentación eléctrica en funcionamiento y pulse el botón de alimentación.
①②③④	Se ha producido un posible fallo del BIOS; el ordenador se encuentra en modo de recuperación.	Ejecute la Utilidad de recuperación de BIOS, espere a que acabe la recuperación y reinicie el ordenador.
①②③④	Se ha producido un posible fallo en el procesador.	Vuelva a instalar el procesador y reinicie el ordenador.
①②③④	Se han detectado los módulos de memoria, pero se ha producido un error de memoria.	<ol style="list-style-type: none"> 1 Si tiene instalado un módulo de memoria, vuelva a instalarlo y, a continuación, reinicie el ordenador. Consulte el apartado "Memoria" para obtener instrucciones sobre cómo extraer e instalar módulos de memoria. 1 Si tiene instalados dos o más módulos de memoria, extráigalos, vuelva a instalar uno y reinicie el ordenador. Si el ordenador se inicia normalmente, vuelva a instalar otro módulo. Prosiga de este modo hasta que identifique el módulo anómalo o hasta que haya vuelto a instalar todos los módulos sin errores. 1 Si es posible, instale una memoria del mismo tipo que funcione correctamente en el ordenador. 1 Si el problema persiste, póngase en contacto con Dell.
①②③④	Se ha producido un posible fallo de la tarjeta de gráficos.	<ol style="list-style-type: none"> 1 Si el ordenador incluye una tarjeta gráfica, extráigala, vuelva a instalarla y, a continuación, reinicie el ordenador. 1 Si persiste el problema, instale una tarjeta de gráficos que sepa que funcione y reinicie el ordenador. 1 Si no se soluciona el problema o el ordenador tiene gráficos integrados, póngase en contacto con Dell.

①②③④	Se ha producido un error de unidad de disco flexible o de disco duro.	Vuelva a asentar todos los cables de alimentación y de datos y reinicie el ordenador.
①②③④	Se ha producido un fallo de USB.	Vuelva a instalar todos los dispositivos USB, compruebe las conexiones por cable y reinicie el ordenador.
①②③④	No se detectan módulos de memoria.	<ul style="list-style-type: none"> 1 Si tiene instalado un módulo de memoria, vuelva a instalarlo y, a continuación, reinicie el ordenador. Consulte el apartado "Memoria" para obtener instrucciones sobre cómo extraer e instalar módulos de memoria. 1 Si tiene instalados dos o más módulos de memoria, extráigalos, vuelva a instalar uno y reinicie el ordenador. Si el ordenador se inicia normalmente, vuelva a instalar otro módulo. Prosiga de este modo hasta que identifique el módulo anómalo o hasta que haya vuelto a instalar todos los módulos sin errores. 1 Si es posible, instale una memoria del mismo tipo que funcione correctamente en el ordenador. 1 Si el problema persiste, póngase en contacto con Dell.
①②③④	Se han detectado los módulos de memoria, pero existe un error de configuración del sistema o de compatibilidad.	<ul style="list-style-type: none"> 1 Asegúrese de que no existen requisitos especiales para la colocación del conector o del módulo de memoria. 1 Verifique que los módulos de memoria que va a instalar son compatibles con el ordenador. 1 Si el problema persiste, póngase en contacto con Dell.
①②③④	Se ha producido un fallo. Esta muestra también se visualiza al abrir el programa Configuración del sistema y puede ser que no indique un problema.	<ul style="list-style-type: none"> 1 Compruebe que los cables de las unidades de disco duro, de CD y de DVD están conectados a la placa base. 1 Compruebe el mensaje del ordenador que aparece en la pantalla del monitor. 1 Si el problema persiste, póngase en contacto con Dell.
①②③④	Cuando se ha completado la POST, los cuatro indicadores verdes se encienden unos segundos antes de apagarse para indicar un funcionamiento normal.	Ninguna.

Códigos de sonido

Si el monitor no puede mostrar errores o problemas, es posible que el ordenador emita una serie de sonidos durante el inicio. Esta serie de sonidos, denominada códigos de sonido, identifica un problema. Un código de sonido posible (código 1-3-1) consta de un sonido, una secuencia de tres sonidos y, a continuación, otro sonido. Este código de sonido indica que el ordenador ha detectado un problema de memoria.

Si el ordenador emite sonidos durante el inicio:

1. Anote el código de sonido en la [Lista de verificación de diagnósticos](#).
2. Ejecute los [Dell Diagnostics](#) (Diagnósticos Dell) para identificar una causa más grave.
3. [Póngase en contacto con Dell](#) para solicitar asistencia técnica.

Código	Causa
1-1-2	Fallo en un registro del microprocesador
1-1-3	Fallo de lectura/escritura NVRAM
1-1-4	Fallo en la suma de comprobación del BIOS en ROM
1-2-1	Error del temporizador de intervalos programable
1-2-2	Fallo en la inicialización de DMA
1-2-3	Fallo de lectura /escritura en el registro de páginas del sistema de DMA
1-3	Fallo en la prueba de la memoria de vídeo
1-3-1 a 2-4-4	La memoria no se está utilizando o identificando adecuadamente
3-1-1	Fallo en el registro DMA esclavo
3-1-2	Fallo en el registro del DMA maestro
3-1-3	Fallo en el registro maestro de enmascaramiento de interrupciones.
3-1-4	Fallo en el registro esclavo de enmascaramiento de interrupciones
3-2-2	Fallo en la carga del vector de interrupciones
3-2-4	Fallo de la prueba de la controladora del teclado
3-3-1	Pérdida de alimentación para la NVRAM
3-3-2	Configuración de la NVRAM no válida
3-3-4	Fallo en la prueba de la memoria de vídeo
3-4-1	Fallo de inicio de la pantalla
3-4-2	Fallo en el retraso de la pantalla
3-4-3	Fallo de búsqueda de ROM de vídeo

4-2-1	No hay impulsos del temporizador
4-2-2	Fallo de suspensión del trabajo
4-2-3	Error Gate A20
4-2-4	Interrupción inesperada en modo protegido
4-3-1	Fallo de memoria por encima de la dirección 0FFFFh
4-3-3	Fallo en el contador del chip del temporizador 2
4-3-4	El reloj de hora se ha parado
4-4-1	Fallo en la prueba de un puerto serie o paralelo
4-4-2	Falló la descompresión de los datos hacia la memoria duplicada
4-4-3	Fallo en la prueba del coprocesador matemático
4-4-4	Fallo de la prueba de la memoria caché

Mensajes de error

Rellene la [Lista de verificación de diagnósticos](#) a medida que realiza estas comprobaciones.

⚠ PRECAUCIÓN: antes de comenzar cualquiera de los procedimientos de esta sección, siga las instrucciones de seguridad que se encuentran en la [Guía de información del producto](#).

Si el mensaje que aparece no figura en la lista siguiente, consulte la documentación del sistema operativo o la del programa que se estaba ejecutando cuando apareció el mensaje.

<p>A filename cannot contain any of the following characters: \ / : * ? " < > (Un nombre de archivo no puede contener ninguno de los caracteres siguientes: \ / : * ? "); No utilice estos caracteres en nombres de archivo.</p>
<p>A required .DLL file was not found (No se encontró el archivo .DLL requerido): falta un archivo fundamental en el programa que intenta abrir. Para quitar y volver a instalar el programa:</p> <ol style="list-style-type: none"> Haga clic en el botón Inicio, en Panel de control y, por último, en Agregar o quitar programas. Seleccione el programa que desea quitar. Haga clic en el icono Cambiar o quitar programas. Consulte en la documentación del programa las instrucciones de instalación.
<p>Alert! Previous attempts at booting this system have failed at checkpoint [nnnn]. For help in resolving this problem, please note this checkpoint and contact Dell Technical Support (¡Alerta! Los intentos anteriores de iniciar este sistema no han sido satisfactorios en el punto de control [nnnn]. Para obtener ayuda acerca de la resolución de este problema, anote este punto de control y póngase en contacto con el soporte técnico de Dell.): póngase en contacto con Dell e indique el código de punto de control (nnnn).</p>
<p>Attachment failed to respond (No respondió el dispositivo): consulte el apartado "Problemas con las unidades".</p>
<p>Bad command or file name (Comando o nombre de archivo erróneo): asegúrese de que ha escrito el comando correctamente, ha colocado los espacios donde corresponde y ha utilizado el nombre de ruta correcto.</p>
<p>Bad error-correction code (ECC) on disk read (ECC [error-correction code: código de corrección de errores] incorrecto en una lectura del disco): consulte el apartado "Problemas con las unidades".</p>
<p>Controller has failed (La controladora ha fallado): consulte el apartado "Problemas con las unidades".</p>
<p>Data error (Error de datos): consulte el apartado "Problemas con las unidades".</p>
<p>Decreasing available memory (La memoria disponible disminuye): consulte el apartado "Bloqueos y problemas de software".</p>
<p>Diskette drive 0 seek failure (Fallo de búsqueda en una unidad de disco flexible 0): consulte el apartado "Problemas con las unidades".</p>
<p>Diskette read failure (Error al leer la unidad de disco flexible): consulte el apartado "Problemas con las unidades".</p>

Diskette subsystem reset failed (No se reinicia el subsistema de discos flexibles): ejecute [Dell Diagnostics](#) (Diagnósticos Dell).

Diskette write protected (Disco flexible protegido contra escritura): deslice la muesca de protección contra escritura en el disco flexible hacia la posición abierta.

Drive not ready (Unidad no está lista): inserte un disquete en la unidad.

Gate A20 failure (Error Gate A20): consulte el apartado "[Bloqueos y problemas de software](#)".

Hard-disk configuration error (Error de configuración del disco duro):

Hard-disk controller failure (Error de la controladora de disco duro):

Hard-disk drive failure (Error de la unidad de disco duro):

Hard-disk drive failure (Error de la unidad de disco duro):

Consulte el apartado "[Problemas con las unidades](#)".

Insert bootable media (Inserte un medio de arranque): inserte un disco flexible o CD de arranque.

Invalid configuration information - please run SETUP program (Información de configuración no válida; ejecute el programa de configuración): [abra el programa Configuración del sistema](#) y corrija la información de configuración del ordenador.

Keyboard failure (Error de teclado): consulte el apartado "[Problemas con el teclado](#)".

Memory address line failure at address, read value expecting value (Error de línea de dirección de memoria en la dirección, el valor de lectura espera valor): consulte el apartado "[Bloqueos y problemas de software](#)".

Memory allocation error (Error de asignación de memoria):

1. Apague el ordenador, espere 30 segundos y reinicielo.
2. Intente ejecutar el programa nuevamente.
3. Si aparece de nuevo el mensaje de error, consulte la documentación del software para obtener sugerencias adicionales sobre solución de problemas.

Memory data line failure at address, read value expecting value (Error de línea de dirección de memoria en la dirección, el valor de lectura espera valor):

Memory double word logic failure at address, read value expecting value (Error de lógica de doble palabra de memoria en la dirección, el valor de lectura espera valor):

Memory odd/even logic failure at address, read value expecting value (Error de la lógica par/impar de memoria en la dirección, el valor de lectura espera valor):

Memory write/read failure at address, read value expecting value (Error de lectura/escritura de memoria en la dirección, el valor de lectura espera valor):

Memory size in CMOS invalid (Tamaño de memoria inválido en CMOS):

Consulte el apartado "[Bloqueos y problemas de software](#)".

No boot device available (No hay ningún dispositivo de inicialización disponible):

- 1 Si la unidad de disco flexible es el dispositivo de inicio, asegúrese de que hay un disco flexible de inicio en la unidad.
- 1 Si la unidad de disco duro es el dispositivo de inicio, asegúrese de que los cables estén conectados y que la unidad esté instalada correctamente y dividida en particiones como un dispositivo de inicio.
- 1 [Abra el programa Configuración del sistema](#) y asegúrese de que la información de la secuencia de inicio es correcta.

No boot sector on hard-disk drive (No hay sector de inicio en la unidad de disco duro): [abra el programa Configuración del sistema](#) y asegúrese de que la información de configuración del ordenador para la unidad de disco duro es correcta.

No timer tick interrupt (No hay interrupción de tic de temporizador): ejecute los [Dell Diagnostics](#) (Diagnósticos Dell).

Non-system disk or disk error (No es disco del sistema o error de disco): sustituya el disquete por otro que incluya un sistema operativo de arranque, o extraiga el disquete de la unidad A y reinicie el ordenador.

Not a boot diskette (No es un disquete de inicio): inserte un disquete de inicio y reinicie el ordenador.

Not enough memory or resources. Close some programs and try again (No hay recursos o memoria suficientes. Salga de algunos programas e inténtelo de nuevo): Cierre todas las ventanas y abra el programa que desee utilizar. En algunos casos deberá reiniciar el ordenador para restaurar los recursos del sistema. Si es así, ejecute primero el programa que desea utilizar.

Operating system not found (No se encuentra el sistema operativo): [póngase en contacto con Dell](#).

Plug and Play Configuration Error (Error de configuración Plug and Play)

1. Apague el ordenador, desconéctelo de la toma de alimentación eléctrica y, a continuación, extraiga todas las tarjetas menos una.
2. Enchufe el ordenador y reinicielo.
3. Si vuelve a aparecer el mensaje, significa que la tarjeta instalada funciona mal. Si no vuelve a aparecer el mensaje, apague el ordenador y vuelva a insertar otra tarjeta.
4. Repita este proceso hasta que identifique la tarjeta que no funciona correctamente.

Read fault (Fallo en lectura):

Requested sector not found (No se encuentra sector solicitado):

Reset failed (Error de restablecimiento):

Consulte el apartado "[Problemas con las unidades](#)".

Sector not found (No se encuentra sector):

1. Ejecute la utilidad de comprobación de errores de Windows para comprobar la estructura de archivos del disco flexible o de la unidad de disco duro. Consulte la Ayuda de Windows para obtener instrucciones.
1. Si hay un gran número de sectores defectuosos, haga una copia de seguridad de los datos (si es posible) y después vuelva a formatear el disco flexible o la unidad de disco duro.

Seek error (Error de búsqueda): consulte el apartado "[Problemas con las unidades](#)".

Shutdown failure (Error en el apagado): ejecute [Dell Diagnostics](#) (Diagnósticos Dell).

Time-of-day clock stopped (El reloj de hora se ha parado):

Time-of-day not set-please run the System Setup program (La hora no está establecida; ejecute el programa Configuración del sistema):

[Abra el programa Configuración del sistema](#) y corrija la fecha o la hora. Si el problema persiste, [reemplace la batería](#).

Timer chip counter 2 failed (Fallo del contador 2 del chip del temporizador): ejecute los [Dell Diagnostics](#) (Diagnósticos Dell).

Unexpected interrupt in protected mode (Interrupción inesperada en modo protegido): ejecute [Dell Diagnostics](#) (Diagnósticos Dell).

WARNING: Dell's Disk Monitoring System has detected that drive [0/1] on the [primary/secondary] EIDE controller is operating outside of normal specifications (ADVERTENCIA: el sistema de supervisión de discos de Dell ha detectado que la unidad [0/1] en el controlador EIDE [primario/secundario] está funcionando fuera de las especificaciones normales). It is advisable to immediately back up your data and replace your hard drive by calling your support desk or Dell (Se recomienda que haga una copia de seguridad de los datos inmediatamente y que reemplace la unidad de disco duro llamando al servicio de asistencia técnica de Dell):

Si no tiene una unidad de repuesto disponible de inmediato y la unidad defectuosa no es la única unidad de arranque, [abra el programa Configuración del](#)

[sistema](#) y cambie el valor correspondiente a la unidad por **None (Ninguna)**. A continuación, extraiga la unidad del ordenador.

Write fault (Fallo de escritura):

Write fault on selected drive (Fallo de escritura en unidad seleccionada):

Consulte el apartado "[Problemas con las unidades](#)".

<drive letter : \ is not accessible.> The device is not ready (No se puede acceder a unidad:\ El dispositivo no está listo): La unidad seleccionada no puede leer este soporte. Según el tipo de soporte, inserte un disco flexible, un CD o un disco ZIP en la unidad e inténtelo de nuevo.

Resolución de incompatibilidades de software y hardware

Si durante la instalación del sistema operativo un dispositivo no se detecta o bien se detecta pero no está configurado correctamente, puede utilizar el Administrador de dispositivos o el Solucionador de problemas de hardware para resolver la incompatibilidad.

Microsoft® Windows® XP

Para resolver incompatibilidades utilizando el Administrador de dispositivos:

1. Haga clic en el botón **Inicio** y, a continuación, en **Panel de control**.
2. Haga clic en **Rendimiento y administración** y en **Sistema**.
3. Haga clic en la ficha **Hardware** y en **Administrador de dispositivos**.
4. En la lista **Administrador de dispositivos**, compruebe si hay algún dispositivo que está mal configurado.

Los dispositivos configurados incorrectamente se indican mediante un signo de exclamación de color amarillo (!) o una x de color rojo si se ha desactivado el dispositivo.

5. Haga doble clic en cualquiera de los dispositivos señalados con el punto de exclamación amarillo para que aparezca la ventana **Propiedades**.
En el área de estado **Dispositivo** de la ventana **Propiedades** se indican los dispositivos que deben configurarse de nuevo.
6. Vuelva a configurar los dispositivos o elimínelos con el **Administrador de dispositivos**. En la documentación incluida con el dispositivo encontrará información sobre cómo configurarlo.

Para resolver las incompatibilidades con el Solucionador de problemas de hardware de Windows XP:

1. Haga clic en el botón **Inicio** y, a continuación, haga clic en **Ayuda y soporte técnico**.
2. Escriba **solucionador de problemas de hardware** en el campo **Buscar** y haga clic en la flecha para empezar la búsqueda.
3. Haga clic en **Solucionador de problemas de hardware** en la lista **Resultados de la búsqueda**.
4. En la lista **Solucionador de problemas de hardware**, haga clic en **Necesito resolver un conflicto de hardware de mi ordenador** y haga clic en **Siguiente**.

[Regresar a la página de contenido](#)

[Regresar a la página de contenido](#)

Garantía

Guía del usuario de Dell™ OptiPlex™ 210L

Dell Inc. ("Dell") fabrica sus productos de hardware a partir de piezas y componentes nuevos o equivalentes a nuevos, de acuerdo con las prácticas habituales en el sector. Para obtener información sobre la garantía de Dell aplicable a su ordenador, consulte la *Guía de información del producto* o un documento de garantía aparte que se entrega con el ordenador.

[Regresar a la página de contenido](#)

[Regresar a la página de contenido](#)

Funciones de Microsoft® Windows® XP

Guía del usuario de Dell™ OptiPlex™ 210L

- [Transferir información a un ordenador nuevo](#)
 - [Cuentas de usuario y cambio rápido de usuario](#)
 - [Configuración de una red doméstica y de oficina](#)
-

Transferir información a un ordenador nuevo

El sistema operativo Microsoft Windows XP proporciona el Asistente para transferencia de archivos y configuraciones, que sirve para transferir datos del ordenador de origen al nuevo. Puede transferir datos tales como los siguientes:

- 1 Mensajes de correo electrónico
- 1 Configuraciones de barras de herramientas
- 1 Tamaños de ventanas
- 1 Marcadores de Internet

Puede transferir los datos al ordenador nuevo a través de una red o una conexión serie, o bien puede almacenarlos en un medio extraíble, como un disquete o un CD grabable.

Para preparar el ordenador nuevo para la transferencia de archivos:

1. Haga clic en el botón **Inicio**, seleccione **Todos los programas**→ **Accesorios**→ **Herramientas del sistema** y, a continuación, haga clic en **Asistente para transferencia de archivos y configuraciones**.
2. Cuando aparezca la pantalla de bienvenida del **Asistente para transferencia de archivos y configuraciones**, haga clic en **Siguiente**.
3. En la pantalla **¿Qué ordenador es éste?**, haga clic en **ordenador nuevo** y en **Siguiente**.
4. En la pantalla **¿Tiene un CD de Windows XP?**, haga clic en **Utilizaré el asistente desde el CD de Windows XP** y en **Siguiente**.
5. Cuando aparezca la pantalla **Diríjase al ordenador antiguo**, vaya al ordenador antiguo o de origen. *No haga clic en Siguiente en esta ocasión.*

Para copiar datos del ordenador antiguo:

1. En el ordenador antiguo, inserte el CD *Operating System* (Sistema operativo) de Windows XP.
2. En la pantalla **Bienvenido a Microsoft Windows XP**, haga clic en **Realizar tareas adicionales**.
3. En **¿Qué desea hacer?**, haga clic en **Transferir archivos y configuraciones**.
4. En la pantalla de bienvenida del **Asistente para transferencia de archivos y configuraciones**, haga clic en **Siguiente**.
5. En la pantalla **¿Qué ordenador es éste?**, haga clic en **Ordenador antiguo** y en **Siguiente**.
6. En la pantalla **Seleccione un método de transferencia**, elija el método de transferencia que prefiera.
7. En la pantalla **Elija qué desea transferir**, seleccione los elementos que desea transferir y haga clic en **Siguiente**.

Una vez copiada la información, se muestra la pantalla **Completando la Fase de recopilación**.

8. Haga clic sobre **Terminar**.

Para transferir información al ordenador nuevo:

1. En la pantalla **Diríjase al ordenador antiguo** del ordenador nuevo, haga clic en **Siguiente**.
2. En la pantalla **Seleccione la ubicación de archivos y configuraciones**, seleccione el método que ha elegido para transferir los archivos y las configuraciones y haga clic en **Siguiente**.

El asistente lee las configuraciones y los archivos recopilados y los aplica al nuevo ordenador.

Una vez se han aplicado todas las configuraciones y los archivos, aparece la pantalla **Completado**.

3. Haga clic en **Completado** y reinicie el nuevo ordenador.

Cuentas de usuario y cambio rápido de usuario

Adición de cuentas de usuario

Una vez que se ha instalado el sistema operativo Microsoft Windows XP, el administrador o un usuario con derechos de administrador puede crear cuentas de usuario adicionales.

1. Haga clic en el botón **Inicio** y, a continuación, en **Panel de control**.
2. En la ventana **Panel de control**, haga clic en **Cuentas de usuario**.
3. En **Elija una tarea**, haga clic en **Crear una nueva cuenta**.
4. En **Asigne nombre a la nueva cuenta**, escriba el nombre del nuevo usuario y haga clic en **Siguiente**.
5. En **Elija un tipo de cuenta**, haga clic en una de las opciones siguientes:
 - 1 **Administrador del ordenador**: puede cambiar toda la configuración del ordenador.
 - 1 **Limitado**: sólo puede cambiar su propia configuración personal, por ejemplo, su contraseña. No puede instalar programas ni usar Internet.

 **NOTA:** puede haber otras opciones disponibles, dependiendo de si usa Windows XP Home Edition o Windows XP Professional. Además, las opciones disponibles en Windows XP Professional varían dependiendo de si el ordenador está conectado a un dominio.

6. Haga clic en **Crear cuenta**.

Cambio rápido de usuario

 **NOTA:** el cambio rápido de usuario no podrá realizarse si en el ordenador ejecuta Windows XP Professional y el ordenador pertenece a un dominio o tiene menos de 128 MB de memoria.

Cambio rápido de usuario permite que varios usuarios accedan a un ordenador sin que sea necesario que el usuario anterior cierre la sesión.

1. Haga clic en el botón **Inicio** y en **Cerrar sesión**.
2. En la ventana **Cerrar la sesión de Windows**, haga clic en **Cambiar de usuario**.

Cuando se utiliza la función de cambio rápido de usuario, los programas que estaban ejecutando los usuarios anteriores siguen ejecutándose en segundo plano, lo que puede hacer disminuir el tiempo de respuesta del ordenador. Además, es posible que los programas multimedia, como los juegos y el software de DVD, no funcionen con Cambio rápido de usuario. Para obtener más información, consulte el Centro de ayuda y soporte técnico de Windows.

Configuración de una red doméstica y de oficina

Conexión a un adaptador de red

Antes de conectar el ordenador a una red, el ordenador debe tener un adaptador de red instalado y un cable de red conectado.

Para conectar el cable de red:

 **NOTA:** inserte el cable hasta que haga clic y, a continuación, tire de él suavemente para comprobar que está seguro.

1. Conecte el cable de red al conector del adaptador de red situado en la parte posterior del ordenador.

 **NOTA:** no utilice un cable de red con un enchufe de teléfono de pared.

2. Conecte el otro extremo del cable de red a un dispositivo de conexión de red, como una toma de red de pared.

Asistente para configuración de red

El sistema operativo Microsoft Windows XP proporciona el Asistente para configuración de red, que le guiará en el proceso de compartir archivos, impresoras o

una conexión a Internet entre ordenadores de un entorno doméstico o en una oficina pequeña.

1. Haga clic en el botón **Inicio**, seleccione **Todos los programas**→ **Accesorios**→ **Comunicaciones** y, a continuación, haga clic en **Asistente para configuración de red**.
2. En la pantalla de bienvenida, haga clic en **Siguiente**.
3. Haga clic en **Lista de comprobación para crear una red**.

 **NOTA:** si selecciona el método de conexión **Este ordenador se conecta directamente a Internet**, se activa el cortafuegos integrado que se proporciona con Windows XP SP1.

4. Haga las comprobaciones de la lista de verificación y los preparativos necesarios.
5. Vuelva al Asistente para configuración de red y siga las instrucciones que aparecen en pantalla.

[Regresar a la página de contenido](#)